

Teleskopverlängerung

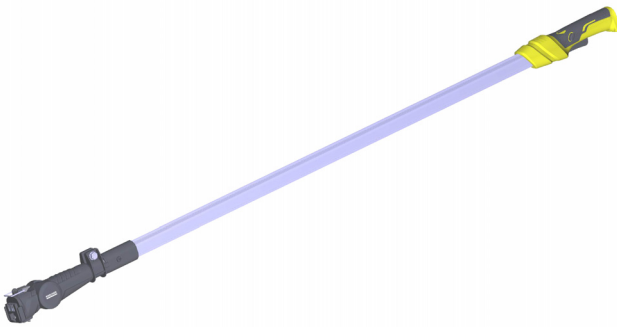

Deutsch	4
English	6
Français	9
Italiano	11
Nederlands	14
Español	16
Português	19
Dansk	21
Norsk	24
Svenska	26
Suomi	29
Ελληνικά	31
Türkçe	34
Русский	36
Magyar	39
Čeština	42
Slovenščina	44
Polski	47
Românește	49
Slovenčina	52
Hrvatski	54
Srpski	57
Български	59
Eesti	62
Latviešu	64
Lietuviškai	67
Українська	69
Қазақша	72
日本語	75
العربية	78



Register
your product

www.kärcher.com/welcome



A

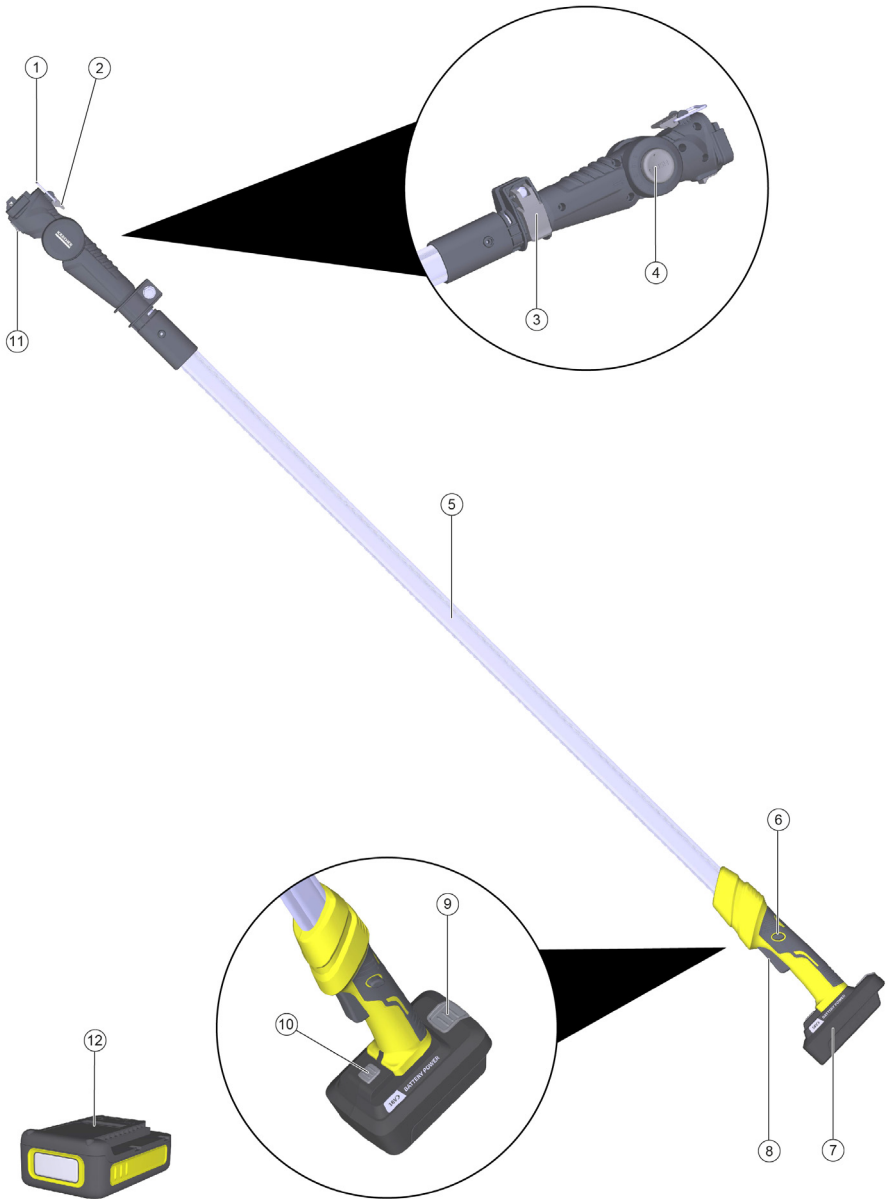

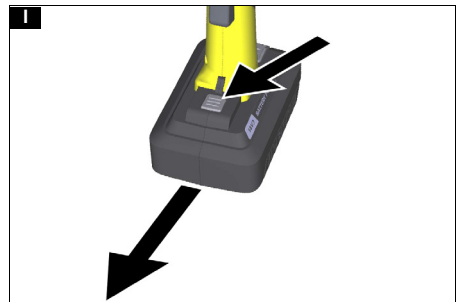
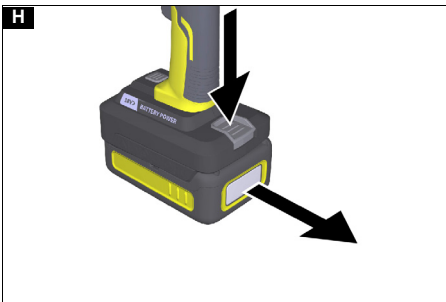
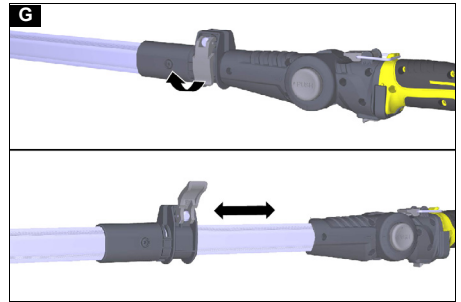
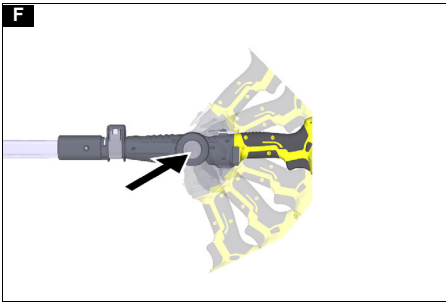
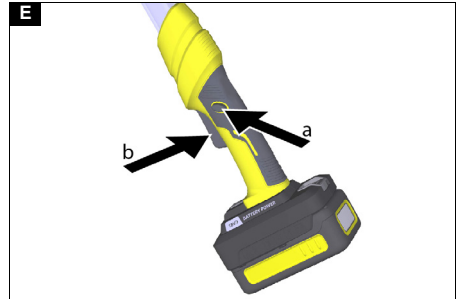
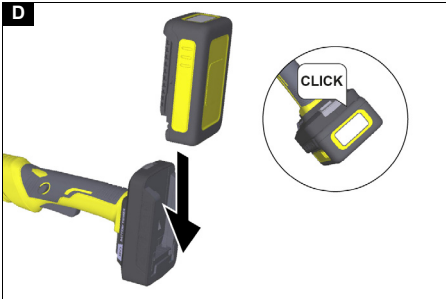
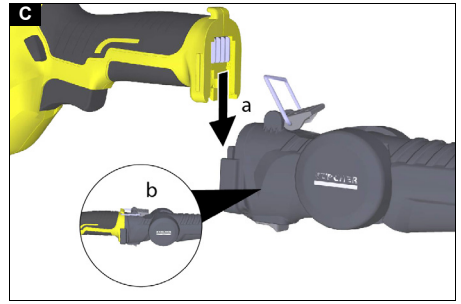
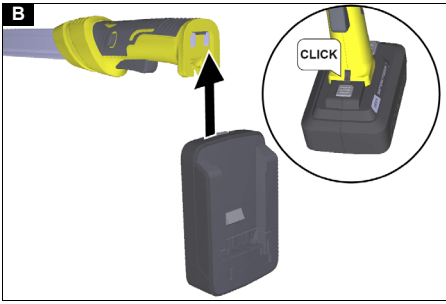

Inhalt

Allgemeine Hinweise	4
Sicherheitshinweise	4
Bestimmungsgemäße Verwendung	4
Umweltschutz	4
Zubehör und Ersatzteile	4
Lieferumfang	4
Symbole auf dem Gerät	4
Schutzkleidung	4
Gerätebeschreibung	5
Montage	5
Betrieb	5
Transport	6
Lagerung	6
Pflege und Wartung	6
Garantie	6
Technische Daten	6

Allgemeine Hinweise



Lesen Sie vor der ersten Benutzung des Geräts diese Sicherheitshinweise, diese Originalbetriebsanleitung, die dem Akkupack beiliegenden Sicherheitshinweise und die beiliegende Originalbetriebsanleitung Akkupack / Standardladegerät. Handeln Sie danach. Bewahren Sie die Hefte für den späteren Gebrauch oder für Nachbesitzer auf. Neben den Hinweisen in der Betriebsanleitung müssen Sie die allgemeinen Sicherheits- und Unfallverhaltensvorschriften des Gesetzgebers berücksichtigen.

Sicherheitshinweise

Gefahrenstufen

⚠ GEFAHR

- Hinweis auf eine **unmittelbar drohende Gefahr**, die zu **schweren Körperverletzungen oder zum Tod** führt.

⚠ WARNUNG

- Hinweis auf eine **möglicherweise gefährliche Situation**, die zu **schweren Körperverletzungen oder zum Tod** führen kann.

⚠ VORSICHT

- Hinweis auf eine **möglicherweise gefährliche Situation**, die zu **leichten Verletzungen** führen kann.

ACHTUNG

- Hinweis auf eine **möglicherweise gefährliche Situation**, die zu **Sachschäden** führen kann.

Bestimmungsgemäße Verwendung

⚠ GEFAHR

Verletzungsgefahr durch Schnittverletzungen

Vermeiden Sie **unbeabsichtigtes Anlaufen des Geräts**. Vergewissern Sie sich, dass beim Einsetzen des Akkupacks, der EIN-/AUS-Schalter **nicht betätigt** ist. Sollte das Gerät auf Grund von **Überlastung selbstständig abschalten**, lösen Sie **unverzüglich den EIN-/AUS-Schalter**. Warten Sie zur **erneuten Inbetriebnahme** bis das Gerät oder der Akkupack **wieder betriebsbereit** ist.

⚠ GEFAHR

Nicht bestimmungsgemäße Verwendung

Lebensgefahr durch Schnittverletzungen
Verwenden Sie das Gerät **nur bestimmungsgemäß**.

- Die Teleskopverlängerung mit der Möglichkeit Schneidwerkzeug anzubringen ist nur für den Privatgebrauch bestimmt.
- Das Gerät ist nur zum Einsatz im Freien vorgesehen.
- Aus Sicherheitsgründen muss das Gerät immer mit beiden Händen sicher gehalten werden.
- Das Gerät ist zum Schneiden und Entasten von kleinen Ästen und Zweigen hoch an einem Baum vorgesehen. Der Benutzer steht dabei sicher auf dem Boden.

Jede andere Verwendung, z. B. beim Klettern, zum Entasten im Nahbereich oder zum Schneiden von Material auf Bodenebene ist **unzulässig**. Für Gefährdungen, die durch unzulässige Verwendung entstehen, haftet der Anwender.

Umweltschutz



Die Verpackungsmaterialien sind recyclebar. Bitte Verpackungen umweltgerecht entsorgen.



Elektrische und elektronische Geräte enthalten wertvolle recyclebare Materialien und oft Bestandteile wie Batterien, Akkus oder Öl, die bei fälschlichem Umgang oder falscher Entsorgung eine potentielle Gefahr für die menschliche Gesundheit und die Umwelt darstellen können. Für den ordnungsgemäßen Betrieb des Geräts sind diese Bestandteile jedoch notwendig. Mit diesem Symbol gekennzeichnete Geräte dürfen nicht mit dem Hausmüll entsorgt werden.

Hinweise zu Inhaltsstoffen (REACH)

Aktuelle Informationen zu Inhaltsstoffen finden Sie unter: www.kaercher.de/REACH

Zubehör und Ersatzteile

Nur Original-Zubehör und Original-Ersatzteile verwenden, sie bieten die Gewähr für einen sicheren und störungsfreien Betrieb des Geräts.

Informationen über Zubehör und Ersatzteile finden Sie unter www.kaercher.com.

Lieferumfang

Der Lieferumfang des Geräts ist auf der Verpackung abgebildet. Prüfen Sie beim Auspacken den Inhalt auf Vollständigkeit. Bei fehlendem Zubehör oder bei Transportschäden benachrichtigen Sie bitte Ihren Händler.

Symbole auf dem Gerät



Tragen Sie bei der Arbeit mit dem Gerät rutschfeste Sicherheitsschuhe.



Tragen Sie bei der Arbeit mit dem Gerät einen geeigneten Kopfschutz.



Elektrische Gefährdung. Halten Sie bei der Arbeit mit dem Gerät einen Mindestabstand von 10 m zu Freileitungen.

Schutzkleidung

⚠ GEFAHR

Lebensgefahr durch Schnittverletzungen. Tragen Sie bei Arbeiten mit dem Gerät geeignete Schutzkleidung. Beachten Sie die örtlichen Vorschriften zur Unfallverhütung.

Kopfschutz

Tragen Sie bei der Arbeit mit dem Gerät einen geeigneten Schutzhelm, der EN 397 erfüllt und CE gekennzeichnet ist.

Tragen Sie bei der Arbeit mit dem Gerät einen Gehörschutz, der EN 352-1 erfüllt und CE gekennzeichnet ist. Tragen Sie zum Schutz vor umherfliegenden Splintern eine geeignete Schutzbrille, die EN 166 erfüllt oder CE gekennzeichnet ist. Oder tragen Sie ein Helmvisier, das EN 1731 erfüllt und CE gekennzeichnet ist.

Im Fachhandel sind Schutzhelme mit integriertem Gehörschutz und Visier erhältlich.

Schutzhandschuhe

Tragen Sie bei der Arbeit mit dem Gerät geeignete Schutzhandschuhe mit Schnittschutzausstattung, die EN ISO 11393-4 erfüllen und CE gekennzeichnet sind.

Sicherheitsschuhe

Tragen Sie bei der Arbeit mit dem Gerät rutschfeste Sicherheitsschuhe, die EN 20345 erfüllen und CE gekennzeichnet sind.

Gerätebeschreibung

In dieser Betriebsanleitung wird die maximale Ausstattung beschrieben. Je nach Modell gibt es Unterschiede im Lieferumfang (siehe Verpackung).

Bild siehe Grafiken

Abbildung A

- ① Sicherungsbügel
- ② Verschluss Sicherungsbügel
- ③ Verschluss Teleskopverlängerung
- ④ Entriegelungstaste Winkelverstellung
- ⑤ Teleskopstange
- ⑥ Entriegelungstaste Geräteschalter
- ⑦ Aufnahme Akkupack
- ⑧ Geräteschalter
- ⑨ Entriegelungstaste Akkupack
- ⑩ Entriegelungstaste Aufnahme Akkupack
- ⑪ Entriegelungstaste Geräteaufnahme
- ⑫ *Akkupack Battery Power 18V

* optional

Akkupack

Die Teleskopverlängerung kann mit einem 18 V Kächer Battery Power Akkupack in Verbindung mit einem entsprechenden Arbeitsgerät + Akkuaufnahme betrieben werden.

Montage

⚠ **WARNUNG**

Verletzungsgefahr

Schalten Sie vor allen Arbeiten das Arbeitsgerät aus und entnehmen Sie den Akku.

1. Verschluss Sicherungsbügel öffnen und Sicherungsbügel nach unten klappen.
2. Teleskopverlängerung an Arbeitsgerät montieren.

Abbildung C

- a Teleskopverlängerung in Aufnahme des Gerätes schieben.

- b Sicherungsbügel nach oben klappen und Verschlusslasche Sicherungsbügel schließen.

Hinweis

Auf korrekten Sitz achten!

Aufnahme Akkupack anbringen

⚠ **WARNUNG**

Verletzungsgefahr

Schalten Sie vor allen Arbeiten das Gerät aus und entnehmen Sie den Akku.

1. Aufnahme Akkupack in die Aufnahme der Teleskopverlängerung schieben, bis diese hörbar einrastet.

Abbildung B

Hinweis

Auf korrekten Sitz achten!

Betrieb

Akkupack montieren

1. Den Akkupack in die Aufnahme Akkupack schieben, bis er hörbar einrastet.

Abbildung D

Betrieb

1. Das Gerät einschalten.

Abbildung E

- a Entriegelungstaste Geräteschalter betätigen.
- b Geräteschalter betätigen.

Arbeitswinkel einstellen

1. Entriegelungstaste Winkelverstellung betätigen und gedrückt halten.
2. Das Arbeitsgerät in die gewünschte Position bringen.

Abbildung F

3. Entriegelungstaste Winkelverstellung loslassen.

Hinweis

Kontrollieren Sie ob die Entriegelungstaste Winkelverstellung korrekt eingerastet ist!

Teleskopverlängerung ausfahren

1. Verschluss Teleskopverlängerung öffnen.
2. Teleskopverlängerung ausfahren.

Abbildung G

3. Verschluss Teleskopverlängerung schließen.

Hinweis

Kontrollieren ob der Verschluss Teleskopverlängerung richtig geschlossen ist!

Akkupack entfernen

Hinweis

Entfernen Sie bei längeren Arbeitsunterbrechungen den Akkupack aus der Teleskopverlängerung und sichern Sie ihn gegen unbefugte Nutzung.

1. Die Entriegelungstaste Akkupack drücken, um den Akkupack zu entriegeln.

Abbildung H

2. Den Akkupack aus der Aufnahme Akkupack entnehmen.

Betrieb beenden

1. Den Akkupack aus dem Gerät entfernen (siehe Kapitel *Akkupack entfernen*).
2. Das Gerät reinigen (siehe Kapitel *Teleskopverlängerung reinigen*).

Aufnahme Akkupack demontieren

1. Entriegelungstaste Aufnahme Akkupack betätigen und die Aufnahme Akkupack herausziehen.

Abbildung I

Transport

⚠ VORSICHT

Nichtbeachtung des Gewichts

Verletzungs- und Beschädigungsgefahr

Beachten Sie beim Transport das Gewicht des Geräts.

⚠ VORSICHT

Unkontrollierter Anlauf

Schnittverletzungen

Entfernen Sie vor dem Transport den Akku und das Arbeitsgerät.

- Beim Transport in Fahrzeugen das Gerät gegen Rutschen und Kippen sichern.

Lagerung

⚠ VORSICHT

Verletzungs- und Beschädigungsgefahr!

Gewicht des Gerätes bei Transport und Lagerung beachten.

Pflege und Wartung

⚠ VORSICHT

Unkontrollierter Anlauf

Schnittverletzungen

Entfernen Sie vor dem Transport den Akku und das Arbeitsgerät.

Teleskopverlängerung reinigen

1. Das Arbeitsgerät und den Akkupack entnehmen (siehe Kapitel *Akkupack entfernen*).
2. Die Teleskopverlängerung mit einem weichen, trockenen Lappen reinigen.

Garantie

In jedem Land gelten die von unserer zuständigen Vertriebsgesellschaft herausgegebenen Garantiebedingungen. Etwaige Störungen an Ihrem Gerät beseitigen wir innerhalb der Garantiefrist kostenlos, sofern ein Material- oder Herstellungsfehler die Ursache sein sollte. Im Garantiefall wenden Sie sich bitte mit Kaufbeleg an Ihren Händler oder die nächste autorisierte Kundendienststelle.

(Adresse siehe Rückseite)

Technische Daten

		Teleskopverlängerung
Leistungsdaten Gerät		
Betriebsspannung	V	18
Arbeitsreichweite (max.)	m	3,5
Maße und Gewichte		
Länge x Breite x Höhe	mm	1470 x 69 x 69

Technische Änderungen vorbehalten.

Contents

General notes.....	6
Safety instructions.....	6
Intended use.....	6
Environmental protection.....	7
Accessories and spare parts.....	7
Scope of delivery.....	7
Symbols on the device.....	7
Protective clothing.....	7
Description of the device.....	7
Installation.....	7
Operation.....	8
Transport.....	8
Storage.....	8
Care and maintenance.....	8
Warranty.....	8
Technical data.....	8

General notes



Read these safety instructions, these original instructions, the safety instructions provided with the battery pack and the original instructions supplied with the battery pack/standard charger before using the device for the first time. Act in accordance with them. Keep the booklets for future reference or for future owners.

In addition to the notes in the operating instructions, you also need to take into consideration the general safety regulations and accident prevention guidelines applicable by law.

Safety instructions

Hazard levels

⚠ DANGER

- Indication of an imminent threat of danger that will lead to severe injuries or even death.

⚠ WARNING

- Indication of a potentially dangerous situation that may lead to severe injuries or even death.

⚠ CAUTION

- Indication of a potentially dangerous situation that may lead to minor injuries.

ATTENTION

- Indication of a potentially dangerous situation that may lead to damage to property.

Intended use

⚠ DANGER

Risk of injury from cuts

Avoid unintentional startup of the device.

Make sure that the ON/OFF switch is not activated when inserting the battery pack.

If the device switches off automatically due to overload, release the ON/OFF switch immediately. Wait until the device or the battery pack is ready for operation again before starting it up again.

⚠ DANGER

Improper use

Danger of death from incision injuries

Only use the device for its proper use.

- The telescopic extension with the possibility of attaching cutting tools is intended for private use only.

- The device is intended for outdoor use only.
- For safety reasons, always hold the device firmly with both hands.
- The device is intended for pruning and trimming small branches and twigs high on a tree. The user stands securely on the ground.

Any other use, e.g. when climbing, for pruning low branches or for cutting material at ground level is prohibited. The user shall be liable for hazards arising as a result of improper use.

Environmental protection



The packing materials can be recycled. Please dispose of packaging in accordance with the environmental regulations.



Electrical and electronic appliances contain valuable, recyclable materials and often components such as batteries, rechargeable batteries or oil, which - if handled or disposed of incorrectly - can pose a potential threat to human health and the environment. However, these components are required for the correct operation of the appliance. Appliances marked by this symbol are not allowed to be disposed of together with the household rubbish.

Notes on the content materials (REACH)

Current information on content materials can be found at: www.kaercher.com/REACH

Accessories and spare parts

Only use original accessories and original spare parts. They ensure that the appliance will run fault-free and safely.

Information on accessories and spare parts can be found at www.kaercher.com.

Scope of delivery

The scope of delivery for the appliance is shown on the packaging. Check the contents for completeness when unpacking. If any accessories are missing or in the event of any shipping damage, please notify your dealer.

Symbols on the device

	Wear non-slip safety shoes when working with the device.
	Wear suitable head protection when working with the device.
	Electrical hazard. Keep a minimum distance of 10 m away from overhead lines when working with the device.

Protective clothing

⚠ DANGER

Risk of fatal injury from cut injuries. Wear suitable protective clothing when working with the device. Observe the local regulations for accident prevention.

Head protection

When working with the device, wear a suitable safety helmet that complies with EN 397 and is CE marked. When working with the device, wear hearing protection that complies with EN 352-1 and is CE marked.

For protection against flying splinters, wear suitable safety goggles that comply with EN 166 or are CE marked. Or wear a helmet visor that complies with EN 1731 and is CE marked.

Protective helmets with hearing protection and a safety visor are available in specialist shops.

Protective gloves

Wear suitable protective gloves with cut protection equipment that comply with EN ISO 11393-4 and are CE marked when working with the device.

Safety shoes

Wear non-slip safety shoes that meet EN 20345 and are CE marked when working with the device.

Description of the device

The maximum amount of equipment is described in these operating instructions. Depending on the model used, there are differences in the scope of delivery (see packaging).

See graphics page for illustrations

Illustration A

- ① Safety bracket
- ② Safety bracket lock
- ③ Telescopic extension lock
- ④ Unlocking button for angle adjustment
- ⑤ Telescopic rod
- ⑥ Trigger lockout button
- ⑦ Battery pack mount
- ⑧ Power switch
- ⑨ Battery pack unlocking button
- ⑩ Battery pack mount unlocking button
- ⑪ Unlocking button for device mount
- ⑫ *Battery Pack Battery Power 18V

* optional

Rechargeable battery pack

The telescopic extension can be operated with a 18 V Kärcher Battery Power battery pack in conjunction with a corresponding work machine + battery mount.

Installation

⚠ WARNING

Risk of injury

Switch off the work machine and remove the battery before performing work.

1. Open the lock of the safety bracket and fold down the safety bracket.
2. Mount the telescopic extension on the work machine.

Illustration C

- a Push the telescopic extension into the device mount.
- b Fold the safety bracket upwards and close the lock latch of the safety bracket.

Note

Ensure correct fit!

Attaching the battery pack mount

⚠ **WARNING**

Risk of injury

Switch off the unit and remove the battery before performing work.

1. Push the battery pack mount into the mount of the telescopic extension until it audibly latches into place.

Illustration B

Note

Ensure correct seating!

Operation

Installing the battery pack

1. Push the battery pack into the battery pack mount until it audibly latches into place.

Illustration D

Operation

1. Switch the device on.

Illustration E

- a Press the trigger lockout button.
- b Press the unit trigger.

Setting the working angle

1. Press and hold the unlocking button for angle adjustment.
2. Move the work machine to the desired position.

Illustration F

3. Release the unlocking button for angle adjustment.

Note

Check whether the unlocking button for angle adjustment has correctly latched into place!

Extending the telescopic extension

1. Open the lock of the telescopic extension.
2. Extend the telescopic extension.

Illustration G

3. Close the telescopic extension lock.

Note

Check whether the telescopic extension lock is properly closed!

Removing the battery pack

Note

During longer work breaks, remove the battery pack from the telescopic extension and secure it against unauthorised use.

1. Press the battery pack unlocking button to unlock the battery pack.

Illustration H

2. Remove the battery pack from the battery pack holder.

Finishing operation

1. Remove the battery pack from the device (see Chapter *Removing the battery pack*).
2. Clean the device (see Chapter *Cleaning the telescopic extension*).

Removing the battery pack

1. Press the battery pack mount unlocking button and pull out the battery pack mount.

Illustration I

Transport

⚠ **CAUTION**

Failure to observe the weight

Risk of injury and damage

Be aware of the weight of the device during transportation.

⚠ **CAUTION**

Uncontrolled startup

Incision injuries

Remove the battery and the work machine before transport.

- Secure the device against slipping and tipping over when transporting in vehicles.

Storage

⚠ **CAUTION**

Risk of injury and damage!

Observe the weight of the device during transport and storage.

Care and maintenance

⚠ **CAUTION**

Uncontrolled startup

Incision injuries

Remove the battery and the work machine before transport.

Cleaning the telescopic extension

1. Remove the work machine and the battery pack (see chapter *Removing the battery pack*).
2. Clean the telescopic extension with a soft, dry cloth.

Warranty

The warranty conditions issued by our relevant sales company apply in all countries. We shall remedy possible malfunctions on your appliance within the warranty period free of cost, provided that a material or manufacturing defect is the cause. In a warranty case, please contact your dealer (with the purchase receipt) or the next authorised customer service site. (See overleaf for the address)

Technical data

		Tele- skopver längering
Device performance data		
Working voltage of the battery	V	18
Working range (max.)	m	3,5
Dimensions and weights		
Length x width x height	mm	1470 x 69 x 69

Subject to technical modifications.

Contenu

Remarques générales	9
Consignes de sécurité	9
Utilisation conforme	9
Protection de l'environnement	9
Accessoires et pièces de rechange	9
Etendue de livraison	9
Symboles sur l'appareil	9
Vêtements de protection	10
Description de l'appareil	10
Montage	10
Utilisation	10
Transport	11
Stockage	11
Entretien et maintenance	11
Garantie	11
Caractéristiques techniques	11

Remarques générales

 Veuillez lire ces consignes de sécurité, ce manuel d'instructions original, les consignes de sécurité jointes au bloc-batterie et le manuel d'instructions original joint à votre bloc-batterie/chargeur standard avant la première utilisation de votre appareil. Suivez ces instructions. Conservez les documents pour une utilisation ultérieure ou pour le propriétaire suivant.

Outre les remarques dans ce manuel d'utilisation, vous devez prendre en compte les directives générales de sécurité et les directives pour la prévention des accidents du législateur.

Consignes de sécurité

Niveaux de danger

DANGER

- Indique un danger immédiat qui peut entraîner de graves blessures corporelles ou la mort.

AVERTISSEMENT

- Indique une situation potentiellement dangereuse qui peut entraîner de graves blessures corporelles ou la mort.

PRÉCAUTION

- Indique une situation potentiellement dangereuse qui peut entraîner des blessures légères.

ATTENTION

- Indique une situation potentiellement dangereuse qui peut entraîner des dommages matériels.

Utilisation conforme

DANGER

Risque de blessure par coupure

Éviter tout démarrage involontaire de l'appareil.

S'assurer que l'interrupteur MARCHE/ARRÊT n'est pas actionné lors de l'insertion du bloc-batterie.

Si l'appareil s'arrête de lui-même en raison d'une surcharge, déclencher immédiatement l'interrupteur MARCHE/ARRÊT. Pour une nouvelle mise en service, attendre que l'appareil ou le bloc-batterie soit à nouveau prêt à fonctionner.

DANGER

Utilisation non conforme

Danger de mort par des coupures

Utilisez l'appareil uniquement conformément à l'usage prévu.

- La rallonge télescopique avec la possibilité de fixer un outil de coupe est uniquement destinée à un usage privé.
- L'appareil est prévu uniquement pour l'emploi à l'air libre.
- Pour des raisons de sécurité, l'appareil doit être toujours fermement tenu à deux mains.
- L'appareil est conçu pour couper et élaguer de petites branches et des brindilles élevées sur un arbre. L'utilisateur se tient fermement sur le sol.

Toute autre utilisation, p. ex. pour grimper, élaguer dans la zone proche ou couper des matériaux au niveau du sol n'est pas autorisée. L'utilisateur est seul responsable des risques découlant d'une utilisation non autorisée.

Protection de l'environnement



Les matériaux d'emballage sont recyclables.

Veillez éliminer les emballages dans le respect de l'environnement.



Les appareils électriques et électroniques

contiennent des matériaux précieux recyclables et souvent des composants tels que des piles,

batteries ou de l'huile représentant un danger potentiel pour la santé humaine et l'environnement, s'ils ne sont pas manipulés ou éliminés correctement. Ces composants sont cependant nécessaires pour le fonctionnement correct de l'appareil. Les appareils marqués par ce symbole ne doivent pas être jetés dans les ordures ménagères.

Remarques concernant les matières composantes (REACH)

Les informations actuelles concernant les matières composantes sont disponibles sous : www.kaercher.com/REACH

Accessoires et pièces de rechange



Utiliser exclusivement des accessoires et pièces de rechange originaux. Ceux-ci garantissent le fonctionnement sûr et sans défaut de votre appareil.

Des informations sur les accessoires et pièces de rechange sont disponibles sur le site Internet www.kaercher.com.

Etendue de livraison

L'étendue de livraison de l'appareil est illustrée sur l'emballage. Lors du déballage, vérifiez que le contenu de la livraison est complet. Si un accessoire manque ou en cas de dommage dû au transport, veuillez informer votre distributeur.

Symboles sur l'appareil

	Pendant le travail avec l'appareil, portez des chaussures de sécurité anti-dérapantes.
	Pendant le travail avec l'appareil, porter une protection de la tête adaptée.
	Danger électrique. Lorsque vous travaillez avec l'appareil, maintenez une distance minimale de 10 m par rapport aux lignes aériennes.

Vêtements de protection

⚠ DANGER

Danger de mort par des coupures. Portez des vêtements de protection adaptés lors de travaux sur l'appareil. Observez les directives locales de prévention des accidents.

Casque

Lorsque vous travaillez avec l'appareil, portez un casque de sécurité approprié, conforme à la norme EN 397 et portant le marquage CE.

Lorsque vous travaillez avec l'appareil, portez une protection auditive conforme à la norme EN 352-1 et portant le marquage CE.

Pour vous protéger contre les éclats de bois, portez des lunettes de protection appropriées et conformes à la norme EN 166 ou marquées CE. Ou portez une visière de casque conforme à la norme EN 1731 et portant le marquage CE.

Des casques avec protection auditive intégrée et visière sont disponibles dans le commerce spécialisé.

Gants de protection

Lors de l'utilisation de l'appareil, portez des gants de protection appropriés avec équipement de protection contre les coupures conformes à la norme EN ISO 11393-4 et portant le marquage CE.

Chaussures de sécurité

Portez des chaussures de sécurité antidérapantes conformes à la norme EN 20345 et portant le marquage CE lors du travail.

Description de l'appareil

Le présent manuel d'utilisation décrit l'équipement complet. L'étendue de livraison varie selon les modèles (voir l'emballage).

Illustration, voir pages graphiques

Illustration A

- ① Étrier de sécurité
- ② Fermeture de l'étrier de sécurité
- ③ Fermeture de la rallonge télescopique
- ④ Bouton de déverrouillage Réglage de l'angle
- ⑤ Perche télescopique
- ⑥ Touche de déverrouillage de l'interrupteur principal
- ⑦ Logement du bloc-batterie
- ⑧ Interrupteur principal
- ⑨ Touche de déverrouillage du bloc-batterie
- ⑩ Touche de déverrouillage du logement du bloc-batterie
- ⑪ Bouton de déverrouillage Logement de l'appareil
- ⑫ *Bloc-batterie Battery Power 18V

* en option

Bloc-batterie

La rallonge télescopique peut être utilisée avec un Kärcher Battery Power 18 V bloc-batterie en combinaison avec un appareil de travail correspondant + un logement de batterie.

Montage

⚠ AVERTISSEMENT

Risque de blessures

Éteindre l'appareil de travail et retirer la batterie avant tous les travaux.

1. Ouvrir la fermeture de l'étrier de sécurité et rabattre l'étrier de sécurité vers le bas.
2. Monter la rallonge télescopique sur l'appareil de travail.

Illustration C

- a Pousser la rallonge télescopique dans le logement de l'appareil.
- b Rabattre l'étrier de sécurité vers le haut et fermer la languette de fermeture de l'étrier de sécurité.

Remarque

Veiller au positionnement correct !

Fixation du logement du bloc-batterie

⚠ AVERTISSEMENT

Risque de blessures

Éteindre l'appareil et retirer la batterie avant tous les travaux.

1. Pousser le logement du bloc-batterie dans le logement de la rallonge télescopique jusqu'à ce que son enclenchement soit audible.

Illustration B

Remarque

Veiller au positionnement correct !

Utilisation

Montage du bloc-batterie

1. Pousser le bloc-batterie dans le logement du bloc-batterie jusqu'à ce que son enclenchement soit audible.

Illustration D

Fonctionnement

1. Démarrer l'appareil.

Illustration E

- a Actionner la touche de déverrouillage de l'interrupteur principal.
- b Appuyez sur l'interrupteur principal.

Régler l'angle de travail

1. Actionner la touche de déverrouillage du réglage de l'angle et la maintenir enfoncée.
2. Amener l'appareil de travail dans la position souhaitée.

Illustration F

3. Relâcher la touche de déverrouillage du réglage de l'angle.

Remarque

Contrôler si la touche de déverrouillage du réglage de l'angle est correctement enclenchée !

Déploiement de la rallonge télescopique

1. Ouvrir la fermeture de la rallonge télescopique.
2. Déployer la rallonge télescopique.

Illustration G

3. Fermer la fermeture de la rallonge télescopique.

Remarque

Vérifier si la fermeture de la rallonge télescopique est correctement fermée !

Dépose du bloc-batterie

Remarque

Dans le cas de longues périodes d'arrêt, retirer le bloc-batterie de la rallonge télescopique et le sécuriser contre toute utilisation intempestive.

1. Enfoncer la touche de déverrouillage du bloc-batterie pour déverrouiller celui-ci.

Illustration H

2. Retirer le bloc-batterie de son logement.

Terminer l'utilisation

1. Retirer le bloc-batterie de l'appareil (Chapitre *Dépose du bloc-batterie*).
2. Nettoyer l'appareil (voir le chapitre *Nettoyer la rallonge télescopique*).

Démontage du logement du bloc-batterie

1. Actionner la touche de déverrouillage du logement du bloc-batterie et retirer le logement du bloc-batterie.

Illustration I

Transport

⚠ PRÉCAUTION

Non-observation du poids

Risque de blessure et d'endommagement

Observer le poids de l'appareil pour le transport.

⚠ PRÉCAUTION

Démarrage incontrôlé

Coupures

Retirer la batterie et l'appareil de travail avant le transport.

- En cas de transport de l'appareil dans des véhicules, le bloquer contre le glissement et le basculement.

Stockage

⚠ PRÉCAUTION

Risque de blessure et d'endommagement !

Tenir compte du poids de l'appareil lors du transport et du stockage.

Entretien et maintenance

⚠ PRÉCAUTION

Démarrage incontrôlé

Coupures

Retirer la batterie et l'appareil de travail avant le transport.

Nettoyer la rallonge télescopique

1. Retirer l'appareil de travail et le bloc-batterie (voir chapitre *Dépose du bloc-batterie*).
2. Nettoyer la rallonge télescopique avec un chiffon doux et sec.

Garantie

Les conditions de garantie publiées par notre société commerciale compétente s'appliquent dans chaque pays. Nous remédions gratuitement aux défauts possibles sur votre appareil dans la durée de garantie dans la mesure où la cause du défaut est un vice de matériau ou de fabrication. En cas de garantie, veuillez vous adresser à votre distributeur ou au point de service après-vente autorisé le plus proche avec la facture d'achat.

(Voir l'adresse au dos)

Caractéristiques techniques

Teles-
kopver-
längeru
ng

Caractéristiques de puissance de l'appareil

Tension de service	V	18
Plage de travail (max.)	m	3,5

Dimensions et poids

Longueur x largeur x hauteur	mm	1470 x 69 x 69
------------------------------	----	-------------------

Sous réserve de modifications techniques.

Indice

Avvertenze generali	11
Avvertenze di sicurezza	11
Impiego conforme alla destinazione	12
Tutela dell'ambiente	12
Accessori e ricambi	12
Volume di fornitura	12
Simboli riportati sull'apparecchio	12
Indumenti di sicurezza	12
Descrizione dell'apparecchio	12
Montaggio	13
Messa in funzione	13
Trasporto	13
Stoccaggio	13
Cura e manutenzione	13
Garanzia	14
Dati tecnici	14

Avvertenze generali



Prima dell'utilizzo iniziale dell'apparecchio leggere le presenti avvertenze di sicurezza, le presenti istruzioni pour l'uso originali, le avvertenze di sicurezza allegate all'unità accumulatore e le istruzioni pour l'uso originali allegate all'unità accumulatore/caricabatterie standard e attenersi. Agire secondo quanto indicato nelle istruzioni. Conservare i libretti pour un uso futuro o per un successivo proprietario. Osservare sempre sia le indicazioni riportate nelle istruzioni, sia le norme generali vigenti in materia di sicurezza/antinfelicitaria.

Avvertenze di sicurezza

Livelli di pericolo

⚠ PERICOLO

- Indica un pericolo imminente che determina lesioni gravi o la morte.

⚠ AVVERTIMENTO

- Indica una probabile situazione pericolosa che potrebbe determinare lesioni gravi o la morte.

⚠ PRUDENZA

- Indica una probabile situazione pericolosa che potrebbe causare lesioni leggere.

ATTENZIONE

- Indica una probabile situazione pericolosa che potrebbe determinare danni alle cose.

Impiego conforme alla destinazione

⚠ PERICOLO

Pericolo di lesioni per ferite da taglio

Evitare l'avvio involontario dell'apparecchio.

Assicurarsi che l'interruttore ON/OFF non sia azionato quando si inserisce l'unità accumulatore.

Se l'apparecchio si spegne da solo a causa di un sovraccarico, rilasciare immediatamente l'interruttore ON/OFF. Attendere che l'apparecchio o l'unità accumulatore siano nuovamente pronti all'uso.

⚠ PERICOLO

Impiego non conforme alle disposizioni

Pericolo di morte per ferite da taglio

Utilizzare l'apparecchio esclusivamente in modo conforme alle disposizioni.

- La prolunga telescopica con possibilità di agganciare un utensile da taglio è destinata esclusivamente all'uso privato.
- L'apparecchio è previsto solo per l'impiego all'aperto.
- Per motivi di sicurezza, l'apparecchio deve essere sempre tenuto con entrambe le mani.
- L'apparecchio è concepito per il taglio e lo sfoltimento di piccoli rami e ramoscelli posti sulle parti alte di un albero. L'utente rimane saldamente in piedi sul pavimento.

Qualsiasi altro uso, ad es. durante l'arrampicata, per gli arti in prossimità o per il taglio di materiale a livello del suolo non è consentito. L'utente è responsabile dei pericoli derivanti dall'utilizzo non conforme alle disposizioni.

Tutela dell'ambiente



I materiali d'imballaggio sono riciclabili. Smaltire gli imballaggi nel rispetto dell'ambiente.



Gli apparecchi elettrici ed elettronici contengono materiali riciclabili preziosi e spesso componenti come batterie, accumulatori oppure olio che, se usati o smaltiti scorrettamente, possono costituire un potenziale pericolo per la salute umana e per l'ambiente. Questi componenti sono tuttavia necessari per un corretto funzionamento dell'apparecchio. Gli apparecchi contrassegnati con questo simbolo non devono essere smaltiti con i rifiuti domestici.

Avvertenze sulle componenti contenute (REACH)

Informazioni aggiornate sulle componenti contenute sono disponibili all'indirizzo: www.kaercher.com/REACH

Accessori e ricambi

Utilizzando solamente accessori e ricambi originali, si garantisce un funzionamento sicuro e privo di disturbi dell'apparecchio.

Si possono trovare informazioni riguardo ad accessori e ricambi su www.kaercher.com.

Volume di fornitura

Il volume di fornitura dell'apparecchio è riportato sulla confezione. Disimballare la confezione e controllare che il contenuto sia completo. In caso di accessori mancanti o danni dovuti al trasporto si prega di contattare il rivenditore.

Simboli riportati sull'apparecchio

	Durante il lavoro con l'apparecchio indossare scarpe di sicurezza antiscivolo.
	Durante il lavoro con l'apparecchio indossare una protezione per la testa adatta.
	Rischio elettrico. Quando si eseguono lavori con l'apparecchio, mantenere una distanza minima di 10 m dalle linee aeree.

Indumenti di sicurezza

⚠ PERICOLO

Pericolo di morte per ferite da taglio. Mentre si utilizza l'apparecchio indossare indumenti di sicurezza adeguati. Attenersi alle prescrizioni locali sulla prevenzione degli infortuni.

Protezione della testa

Quando si lavora con l'apparecchio indossare un elmetto di protezione adatto, a norma EN 397 e provvisto di marcatura CE.

Quando si lavora con l'apparecchio indossare cuffie di protezione dell'udito adatte, a norma EN 352-1 e provviste di marcatura CE.

Per proteggersi da schegge volanti, indossare occhiali di protezione adatti a norma EN 166 o provvisti di marcatura CE. Oppure indossare una visiera a norma EN 1731 e provvista di marcatura CE.

In commercio sono disponibili elmetti di protezione con cuffie di protezione dell'udito e visiera.

Guanti di protezione

Quando si lavora con l'apparecchio indossare guanti di protezione antitaglio adatti, a norma EN ISO 11393-4 e provvisti di marcatura CE.

Interruttore di sicurezza

Indossare scarpe antiscivolo conformi alla norma EN 20345 e contrassegnate CE quando si lavora con il dispositivo.

Descrizione dell'apparecchio

Nelle presenti istruzioni per l'uso viene descritta la dotazione massima. A seconda del modello possono variare gli elementi inclusi in dotazione (vedi imballaggio).

Per le figure vedi pagine delle immagini

Figura A

- ① Clip di sicurezza
- ② Chiusura con clip di sicurezza
- ③ Chiusura della prolunga telescopica
- ④ Tasto di sblocco regolazione angolare
- ⑤ Asta telescopica
- ⑥ Tasto di sblocco interruttore dell'apparecchio
- ⑦ Alloggiamento unità accumulatore
- ⑧ Interruttore dell'apparecchio
- ⑨ Tasto di sblocco unità accumulatore
- ⑩ Tasto di sblocco alloggiamento unità accumulatore

⑪ Tasto di sblocco alloggiamento apparecchio

⑫ *Unità accumulatore Battery Power 18V

* opzionale

Unità accumulatore

La prolunga telescopica può essere utilizzata con un'unità accumulatore Kärcher Battery Power 18 V in combinazione con il relativo apparecchio di lavoro + alloggiamento per l'accumulatore.

Montaggio

⚠ AVVERTIMENTO

Pericolo di lesioni

Prima di eseguire qualsiasi lavoro spegnere l'apparecchio di lavoro e rimuovere la batteria.

1. Aprire la chiusura della clip di sicurezza e piegare la clip di sicurezza verso il basso.
2. Montare la prolunga telescopica sull'apparecchio di lavoro.

Figura C

- a Spingere la prolunga telescopica nell'alloggiamento dell'apparecchio.
- b Piegare la clip di sicurezza verso l'alto e chiudere l'aletta di chiusura della clip di sicurezza.

Nota

Assicurarsi che il posizionamento sia corretto!

Applicazione dell'alloggiamento unità accumulatore

⚠ AVVERTIMENTO

Pericolo di lesioni

Prima di eseguire qualsiasi lavoro spegnere l'apparecchio e rimuovere la batteria.

1. Spingere l'alloggiamento dell'unità accumulatore nell'alloggiamento della prolunga telescopica, finché non si sente lo scatto d'innesto.

Figura B

Nota

Assicurarsi che il posizionamento sia corretto!

Messa in funzione

Montaggio dell'unità accumulatore

1. Spingere l'unità accumulatore nell'apposito alloggiamento finché non si sente lo scatto d'innesto.

Figura D

Funzionamento

1. Accendere l'apparecchio.

Figura E

- a Azionare il tasto di sblocco dell'interruttore dell'apparecchio.
- b Premere l'interruttore dell'apparecchio.

Regolazione dell'angolo di lavoro

1. Tenere premuto il tasto di sblocco della regolazione angolare.
2. Portare l'apparecchio di lavoro nella posizione desiderata.

Figura F

3. Rilasciare il tasto di sblocco della regolazione angolare.

Nota

Controllare che il tasto di sblocco della regolazione angolare sia innestato correttamente!

Estensione della prolunga telescopica

1. Aprire la chiusura della prolunga telescopica.
2. Estendere la prolunga telescopica.

Figura G

3. Chiudere la chiusura della prolunga telescopica.

Nota

Controllare la chiusura della prolunga telescopica sia ben chiusa!

Rimozione dell'unità accumulatore

Nota

In caso di interruzioni di lavoro prolungate, rimuovere l'unità accumulatore dalla prolunga telescopica ed evitarne l'utilizzo involontario.

1. Premere il tasto di sblocco dell'unità accumulatore per sbloccare l'unità accumulatore.

Figura H

2. Rimuovere l'unità accumulatore dall'apposito alloggiamento.

Termine del funzionamento

1. Rimuovere l'unità accumulatore dall'apparecchio (vedere il capitolo *Rimozione dell'unità accumulatore*).
2. Pulire l'apparecchio (vedere capitolo *Pulizia della prolunga telescopica*).

Smontaggio dell'alloggiamento unità accumulatore

1. Premere il tasto di sblocco dell'alloggiamento unità accumulatore ed estrarre l'alloggiamento unità accumulatore.

Figura I

Trasporto

⚠ PRUDENZA

Mancata osservanza del peso

Pericolo di lesioni e di danneggiamento

Nel trasporto osservare il peso dell'apparecchio.

⚠ PRUDENZA

Avviamento incontrollato

Lesioni da taglio

Rimuovere la batteria e l'apparecchio di lavoro prima del trasporto.

- Per il trasporto in veicoli, fissare l'apparecchio in modo che non possa scivolare e ribaltarsi.

Stoccaggio

⚠ PRUDENZA

Pericolo di lesioni e di danneggiamento!

Tenere presente il peso dell'apparecchio durante il trasporto e lo stoccaggio.

Cura e manutenzione

⚠ PRUDENZA

Avviamento incontrollato

Lesioni da taglio

Rimuovere la batteria e l'apparecchio di lavoro prima del trasporto.

Pulizia della prolunga telescopica

1. Rimuovere l'apparecchio di lavoro e l'unità accumulatore (vedere il capitolo *Rimozione dell'unità accumulatore*).
2. Pulire la prolunga telescopica con un panno morbido e asciutto.

Garanzia

Le condizioni di garanzia valgono nel rispettivo paese di pubblicazione da parte della nostra società di vendita competente. Entro il termine di garanzia eliminiamo gratuitamente eventuali guasti all'apparecchio, se causati da difetto di materiale o di produzione. Nei casi previsti dalla garanzia si prega di rivolgersi al proprio rivenditore, oppure al più vicino centro di assistenza autorizzato, esibendo lo scontrino di acquisto.
(Indirizzo vedi retro)

Dati tecnici

		Teleskopverlängerung
Dati sulle prestazioni dell'apparecchio		
Tensione d'esercizio	V	18
Raggio di azione di lavoro (max.)	m	3,5
Dimensioni e pesi		
Lunghezza x larghezza x altezza	mm	1470 x 69 x 69

Con riserva di modifiche tecniche.

Inhoud

Algemene instructies	14
Veiligheidsinstructies	14
Reglementair gebruik	14
Milieubescherming	14
Toebehoren en reserveonderdelen	14
Leveringsomvang	14
Symbolen op het apparaat	15
Veiligheidskleding	15
Beschrijving apparaat	15
Montage	15
Werking	15
Vervoer	16
Opslag	16
Verzorging en onderhoud	16
Garantie	16
Technische gegevens	16

Algemene instructies



Lees voor het eerste gebruik van het toestel deze veiligheidsaanwijzingen, deze originele gebruiksaanwijzing, de bij het accupack geleverde veiligheidsaanwijzingen en de meegeleverde veiligheidsinstructies accupack / standaard oplader.

Houd u hieraan. Bewaar de documentatie voor later gebruik of voor de volgende eigenaar.

Naast de instructies in de gebruiksaanwijzing moet u ook de algemene wettelijke veiligheidsvoorschriften en de voorschriften inzake ongevallenpreventie in acht nemen.

Veiligheidsinstructies

Gevarenniveaus

GEVAAR

- Aanwijzing voor direct dreigend gevaar dat tot zware of dodelijke verwondingen leidt.

WAARSCHUWING

- Aanwijzing voor een mogelijk gevaarlijke situatie die tot zware of dodelijke verwondingen kan leiden.

VOORZICHTIG

- Aanwijzing voor een mogelijk gevaarlijke situatie die tot lichte verwondingen kan leiden.

LET OP

- Aanwijzing voor een mogelijk gevaarlijke situatie die tot materiële schade kan leiden.

Reglementair gebruik

GEVAAR

Gevaar van letsel door snijwonden

Voorkom onbedoeld starten van het apparaat.

Zorg ervoor dat de Aan/Uit-schakelaar op Uit staat wanneer u het accupack installeert.

Als het apparaat uit zichzelf uitschakelt door overbelasting, laat dan onmiddellijk de Aan/Uit-schakelaar los.

Wacht tot het apparaat of het accupack weer bedrijfsgeveerd is.

GEVAAR

Niet-reglementair gebruik

Levensgevaar door snijwonden

Gebruik het apparaat alleen volgens de voorschriften.

- Het telescopische verlengstuk met de mogelijkheid om snijgereedschap te bevestigen is uitsluitend bestemd voor privégebruik.
- Het apparaat is alleen voor gebruik buiten bedoeld.
- Uit veiligheidsredenen moet het apparaat altijd met beide handen veilig worden vastgehouden.
- Het apparaat is bedoeld voor het snoeien en het verwijderen van takken van een boom. De gebruiker staat hierbij veilig op de grond.

Elk ander gebruik, bijv. tijdens klimmen, dichtbij takken verwijderen of het snijden van materiaal op grondniveau is ontoelaatbaar. Voor risico's die ontstaan door gebruik dat niet is toegestaan, is de gebruiker verantwoordelijk.

Milieubescherming



Het verpakkingsmateriaal is recyclebaar. Gooi verpakkingen met het gescheiden afval weg.



Elektrische en elektronische apparaten bevatten waardevolle recyclebare materialen en vaak onderdelen zoals batterijen, accu's of olie, die bij onjuiste omgang of verkeerd weggegooid een

mogelijk gevaar voor de gezondheid en het milieu kunnen vormen. Voor een correct gebruik van het apparaat zijn deze onderdelen echter noodzakelijk. Apparaten met dit symbool mogen niet met het huisvuil worden weggegooid.

Instructies voor inhoudsstoffen (REACH)

Actuele informatie over inhoudsstoffen vindt u onder: www.kaercher.nl/REACH

Toebehoren en reserveonderdelen



Gebruik alleen origineel toebehoren en originele reserveonderdelen. Deze garanderen een veilige en storsingsvrije werking van het apparaat.

Informatie over toebehoren en reserveonderdelen vindt u onder www.kaercher.com.

Leveringsomvang

De leveringsomvang van het apparaat is op de verpakking afgebeeld. Controleer de inhoud bij het uitpakken op volledigheid. Bij ontbrekend toebehoren of bij transport schade neemt u contact op met uw distributeur.

Symbolen op het apparaat

	Draag bij het werken met het apparaat slipvastе veiligheidschoenen.
	Draag bij werkzaamheden met het apparaat een geschikte hoofdbescherming.
	Elektrisch gevaar. Houd bij het werken met het apparaat een minimumafstand van 10 m tot bovenleidingen.

Veiligheidskleding

⚠ GEVAAR

Levensgevaar door snijwonden. Draag bij werkzaamheden aan het apparaat geschikte beschermende kleding. Neem de plaatselijke voorschriften inzake ongevalpreventie in acht.

Hoofdbescherming

Draag bij het werken met het apparaat een geschikte veiligheidshelm die voldoet aan EN 397 en CE-gemarkeerd is.

Draag bij het werken met het apparaat een gehoorbescherming die voldoet aan EN 352-1 en CE-gemarkeerd is.

Draag ter bescherming tegen rondvliegende splinters een geschikte veiligheidsbril die voldoet aan EN 166 of CE-gemarkeerd is. Of draag een helmvizier dat voldoet aan EN 1731 en CE-gemarkeerd is.

In de vakhandel zijn veiligheidshelmen met geïntegreerde gehoorbescherming en vizier verkrijgbaar.

Veiligheidshandschoenen

Draag bij het werken met het apparaat geschikte veiligheidshandschoenen met snijbeschermingsuitrusting die voldoen aan EN ISO 11393-4 en CE-gemarkeerd zijn.

Veiligheidsschoenen

Draag bij het werken met het apparaat niet-glijdende veiligheidsschoenen die voldoen aan EN 20345 en CE-gemarkeerd.

Beschrijving apparaat

In deze gebruiksaanwijzing wordt de maximale uitrusting beschreven. Afhankelijk van het model zijn er verschillen in de leveringsomvang (zie verpakking).

Afbeelding zie pagina's met grafieken
Afbeelding A

- 1 Veiligheidsbeugel
- 2 Sluiting veiligheidsbeugel
- 3 Sluiting telescopisch verlengstuk
- 4 Ontgrendelingsknop hoekverstelling
- 5 Telescopische steel
- 6 Ontgrendelingsknop apparaatschakelaar
- 7 Opname accupack
- 8 Apparaatschakelaar
- 9 Ontgrendelingsknop accupack
- 10 Ontgrendelingsknop opname accupack

⑪ Ontgrendelingsknop opname apparaat

⑫ *Accupack Battery Power 18V

* optioneel

Accupack

Het telescopische verlengstuk kan worden gebruikt met een 18 V Battery Power van Kärcher accupack in combinatie met bijbehorende apparatuur + accuhouder.

Montage

⚠ WAARSCHUWING

Gevaar van letsel

Schakel de apparatuur uit en verwijder de accu vóór alle werkzaamheden.

1. Sluiting van veiligheidshendel openen en veiligheidshendel omlaag klappen.
2. Het telescopische verlengstuk aan de apparatuur monteren.

Afbeelding C

- a Het telescopische verlengstuk in de opname van het apparaat schuiven.
- b Veiligheidsbeugel omhoog klappen en sluitstrip van de veiligheidsbeugel sluiten.

Instructie

Zorg voor een goede pasvorm!

Opname accupack aanbrengen

⚠ WAARSCHUWING

Gevaar voor letsel

Schakel het apparaat vóór alle werkzaamheden uit en verwijder de accu.

1. De opname van het accupack in de opname van het telescopische verlengstuk schuiven tot het hoorbaar vastklikt.

Afbeelding B

Instructie

Zorg voor een goede pasvorm!

Werking

Accupack monteren

1. Het accupack in de opname voor het accupack schuiven tot het hoorbaar vastklikt.

Afbeelding D

Werking

1. Het apparaat inschakelen.
Afbeelding E
 - a Ontgrendelingsknop apparaatschakelaar indrukken.
 - b Op de apparaatschakelaar drukken.

Werkhoek instellen

1. Ontgrendelingsknop hoekverstelling indrukken en ingedrukt houden.
2. De apparatuur in de gewenste positie zetten.
Afbeelding F
3. Ontgrendelingsknop hoekverstelling loslaten.
Instructie
Controleren of de ontgrendelingsknop van de hoekverstelling goed vastzit!

Telescopisch verlengstuk uitschuiven

1. Sluiting telescopische verlengstuk openen.
2. Telescopisch verlengstuk uitschuiven.
Afbeelding G
3. Sluiting telescopisch verlengstuk sluiten.

Instructie

Controleren of de sluiting van het telescopische verlengstuk goed gesloten is!

Accupack verwijderen

Instructie

Bij langdurige werkonderbrekingen de accupack uit het telescopische verlengstuk verwijderen en beschermen tegen onbevoegd gebruik.

1. De ontgrendelingsknop accupack indrukken om de accupack te ontgrendelen.

Afbeelding H

2. Het accupack uit de opname voor het accupack verwijderen.

Werking beëindigen

1. De accupack uit het apparaat verwijderen (zie hoofdstuk *Accupack verwijderen*).
2. Het apparaat reinigen (zie hoofdstuk *Telescopisch verlengstuk reinigen*).

Opname accupack demonteren

1. Ontgrendelingsknop opname accupack indrukken en de opname accupack eruit trekken.

Afbeelding I

Vervoer

⚠ VOORZICHTIG

Niet in acht nemen van het gewicht

Gevaar voor letsel en beschadiging

Houd bij het vervoer rekening met het gewicht van het apparaat.

⚠ VOORZICHTIG

Ongecontroleerd starten

Snijwonden

De accu en de apparatuur verwijderen vóór transport.

- Bij het transport in voertuigen het apparaat tegen wegglijden en omvallen beveiligen.

Opslag

⚠ VOORZICHTIG

Gevaar voor letsel en beschadiging!

Op het gewicht van het apparaat tijdens vervoer en opslag letten.

Verzorging en onderhoud

⚠ VOORZICHTIG

Ongecontroleerd starten

Snijwonden

De accu en de apparatuur verwijderen vóór transport.

Telescopisch verlengstuk reinigen

1. De apparatuur en het accupack verwijderen (zie hoofdstuk *Accupack verwijderen*).
2. Het telescopische verlengstuk reinigen met een zachte, droge doek.

Garantie

In elk land gelden de garantievoorwaarden die door onze verantwoordelijke verkoopmaatschappij zijn uitgegeven. Mogelijke storingen aan uw apparaat verhelpen we binnen de garantieperiode gratis, voor zover een materiaal- of fabricagefout de oorzaak is. Als u gebruik wilt maken van de garantie, neemt u met uw aankoopbon contact op met uw distributeur of de dichtstbijzijnde geautoriseerde klantenservice. (adres zie achterzijde)

Technische gegevens

Teleskopverlängerung

Gegevens capaciteit apparaat

Bedrijfsspanning	V	18
Werkbereik (max.)	m	3,5

Afmetingen en gewichten

Lengte x breedte x hoogte	mm	1470 x 69 x 69
---------------------------	----	----------------

Technische wijzigingen voorbehouden.

Índice de contenidos

Avisos generales.....	16
Instrucciones de seguridad.....	16
Uso previsto.....	17
Protección del medioambiente.....	17
Accesorios y recambios.....	17
Volumen de suministro.....	17
Símbolos en el equipo.....	17
Vestuario de protección.....	17
Descripción del equipo.....	17
Montaje.....	18
Servicio.....	18
Transporte.....	18
Almacenamiento.....	18
Conservación y mantenimiento.....	18
Garantía.....	18
Datos técnicos.....	19

Avisos generales



Antes de utilizar por primera vez el equipo, lea y siga estas instrucciones de seguridad, este manual de instrucciones, las instrucciones de seguridad adjuntas a la batería y el manual de instrucciones adjunto de la batería/cargador estándar. Actúe conforme a estos documentos. Conserve los manuales para su uso posterior o para futuros propietarios. Además de las instrucciones incluidas en el manual de instrucciones, debe respetar las normativas de seguridad y para la prevención de accidentes del legislador correspondiente.

Instrucciones de seguridad

Niveles de peligro

⚠ PELIGRO

- *Aviso de un peligro inminente que produce lesiones corporales graves o la muerte.*

⚠ ADVERTENCIA

- *Aviso de una posible situación peligrosa que puede producir lesiones corporales graves o la muerte.*

⚠ PRECAUCIÓN

- *Aviso de una posible situación peligrosa que puede producir lesiones corporales leves.*

⚠ CUIDADO

- *Aviso de una posible situación peligrosa que puede producir daños materiales.*

Uso previsto

⚠ PELIGRO

Peligro de lesiones por cortes

Evite el arranque involuntario del equipo.

Asegúrese de que el interruptor de ON/OFF no esté activado al insertar la batería.

Si el equipo se desconecta por sí mismo debido a una sobrecarga, suelte inmediatamente el interruptor de ON/OFF. Espere hasta que el equipo o las baterías estén listos para funcionar de nuevo.

⚠ PELIGRO

Uso incorrecto

Peligro de muerte por cortes

Utilice el equipo solo para su uso previsto.

- La prolongación telescópica con posibilidad de acoplar herramientas de corte está destinada exclusivamente al uso privado.
- El equipo solo está previsto para su uso al aire libre.
- Por motivos de seguridad, el equipo debe sostenerse siempre de forma segura con ambas manos.
- El equipo está diseñado para cortar y podar ramas pequeñas que se encuentren en lo alto de los árboles. El usuario debe usar el equipo de pie en el suelo de forma segura.

No está permitido ningún otro uso, p. ej., si se sube al árbol, no se debe podar en un área muy próxima o cortar material a nivel del suelo. El usuario es responsable de los peligros asociados con un uso no permitido.

Protección del medioambiente



Los materiales del embalaje son reciclables. Elimine los embalajes de forma respetuosa con el medioambiente.



Los equipos eléctricos y electrónicos contienen materiales reciclables y, a menudo, componentes, como baterías, acumuladores o aceite, que suponen un riesgo potencial para la salud de las personas o el medioambiente en caso de manipularse o eliminarse de forma inadecuada. Sin embargo, dichos componentes son necesarios para un servicio adecuado del equipo. Los equipos identificados con este símbolo no pueden eliminarse con la basura doméstica.

Avisos sobre sustancias contenidas (REACH)

Encontrará información actual sobre las sustancias contenidas en: www.kaercher.com/REACH

Accesorios y recambios

Utilice únicamente accesorios y recambios originales, estos garantizan un servicio seguro y fiable del equipo. Encontrará información sobre los accesorios y recambios en www.kaercher.com.

Volumen de suministro

El volumen de suministro del equipo se muestra en el embalaje. Compruebe la integridad del volumen de suministro durante el desembalaje. Póngase en contacto con su distribuidor si faltan accesorios o en caso de daños de transporte.

Símbolos en el equipo



Lleve calzado de seguridad antideslizante durante el trabajo con el equipo.

	Lleve una protección para la cabeza adecuada durante el trabajo con el equipo.
	Peligro eléctrico. Cuando trabaje con el equipo, mantenga una distancia mínima de 10 m respecto a los cables aéreos.

Vestuario de protección

⚠ PELIGRO

Peligro de muerte por cortes. Al trabajar con el equipo, lleve la ropa de protección adecuada. Tenga en cuenta las normativas locales en materia de prevención de accidentes.

Casco protector

Cuando trabaje con el dispositivo, use un casco de seguridad adecuado que cumpla con la norma EN 397 y tenga la marca CE.

Cuando trabaje con el dispositivo, use protección auditiva que cumpla con la norma EN 352-1 y tenga la marca CE.

Para protegerse de las astillas que salgan disparadas, use gafas de seguridad adecuadas que cumplan con EN 166 o tengan la marca CE. O use una visera de casco que cumpla con la norma EN 1731 y tenga la marca CE.

En las tiendas especializadas hay disponibles cascos con protección para oídos integrada.

Guantes de protección

Cuando se trabaje con el dispositivo, llevar guantes de protección adecuados con protección contra cortes que cumplan con la norma EN 11393-4 y tengan el marcado CE.

Calzado de seguridad

Cuando trabaje con el dispositivo, use calzado de seguridad antideslizante que cumpla con la norma EN 20345 y tenga el marcado CE.

Descripción del equipo

En este manual de instrucciones se describe el equipamiento máximo. Existen diferencias en el alcance del suministro según el modelo (véase el embalaje).

Figura véanse las páginas de gráfico
Figura A

- ① Estribo de fijación
- ② Cierre del estribo de fijación
- ③ Cierre de la prolongación telescópica
- ④ Tecla de desbloqueo del ajuste de ángulo
- ⑤ Varilla telescópica
- ⑥ Tecla de desbloqueo del interruptor del equipo
- ⑦ Alojamiento de la batería
- ⑧ Interruptor del equipo
- ⑨ Tecla de desbloqueo de la batería
- ⑩ Tecla de desbloqueo del alojamiento de la batería
- ⑪ Tecla de desbloqueo del alojamiento del equipo
- ⑫ *Batería Battery Power 18V

* opcional

Batería

La prolongación telescópica puede funcionar con una batería Kärcher Battery Power 18 V en combinación con el correspondiente equipo de trabajo + alojamiento de la batería.

Montaje

⚠ ADVERTENCIA

Peligro de lesiones

Antes de realizar cualquier trabajo, apagar el equipo de trabajo y retire la batería.

1. Abrir el cierre del estribo de fijación y plegar hacia abajo el estribo de fijación.
2. Montar la prolongación telescópica en el equipo de trabajo.

Figura C

- a Deslizar la prolongación telescópica en el alojamiento del equipo.
- b Plegar hacia arriba el estribo de fijación y cerrar la lengüeta de cierre del estribo de fijación.

Nota

Comprobar que esté colocada correctamente.

Colocación del alojamiento de la batería

⚠ ADVERTENCIA

Riesgo de lesiones

Apagar el equipo y retirar la batería antes de realizar cualquier trabajo.

1. Introducir la batería en el alojamiento de la prolongación telescópica hasta que encaje de manera audible.

Figura B

Nota

Comprobar que esté colocada correctamente.

Servicio

Montaje de la batería

1. Introducir la batería en el alojamiento de la batería hasta que encaje de manera audible.

Figura D

Funcionamiento

1. Conectar el equipo.

Figura E

- a Accionar la tecla de desbloqueo del equipo.
- b Accionar el interruptor del equipo.

Ajuste del ángulo de trabajo

1. Accionar la tecla de desbloqueo del ajuste de ángulo y mantenerla accionada.
2. Colocar el equipo de trabajo en la posición deseada.

Figura F

3. Soltar la tecla de desbloqueo del ajuste de ángulo.

Nota

Compruebe si la tecla de desbloqueo del ajuste de ángulo está correctamente enclavada.

Extensión de la prolongación telescópica

1. Abrir el cierre de la prolongación telescópica.
2. Extender la prolongación telescópica.

Figura G

3. Cerrar el cierre de la prolongación telescópica.

Nota

Comprobar que el cierre de la prolongación telescópica está bien cerrado.

Retirada de la batería

Nota

En caso de interrupciones de trabajo prolongadas, retire la batería de la prolongación telescópica y asegúrela contra un uso no autorizado.

1. Pulsar la tecla de desbloqueo de la batería para desbloquearla.

Figura H

2. Sacar la batería de su alojamiento.

Finalización del funcionamiento

1. Retire la batería del equipo (véase el capítulo *Retirada de la batería*).
2. Limpie el equipo (véase el capítulo *Limpieza de la prolongación telescópica*).

Desmontaje del alojamiento de la batería

1. Accionar la tecla de desbloqueo del alojamiento de la batería y extraer el alojamiento.

Figura I

Transporte

⚠ PRECAUCIÓN

Inobservancia del peso

Peligro de lesiones y daños

Tenga en cuenta el peso del equipo durante el transporte.

⚠ PRECAUCIÓN

Arranque descontrolado

Cortes

Retire la batería y el equipo de trabajo antes del transporte.

- Al transportar el equipo en vehículos, fíjelo para evitar que resbale o vuelque.

Almacenamiento

⚠ PRECAUCIÓN

Peligro de daños y lesiones.

Tener en cuenta el peso del equipo durante el transporte y el almacenamiento.

Conservación y mantenimiento

⚠ PRECAUCIÓN

Arranque descontrolado

Cortes

Retire la batería y el equipo de trabajo antes del transporte.

Limpieza de la prolongación telescópica

1. Retirar el equipo de trabajo y la batería (véase el capítulo *Retirada de la batería*).
2. Limpie la prolongación telescópica con un paño suave y seco.

Garantía

En cada país se aplican las condiciones de garantía indicadas por nuestra compañía distribuidora autorizada. Subsananamos cualquier fallo en su equipo de forma gratuita dentro del plazo de garantía siempre que la causa se deba a un fallo de fabricación o material. En caso de garantía, póngase en contacto con su distribuidor o con el servicio de postventa autorizado más próximo presentando la factura de compra. (Dirección en el reverso)

Datos técnicos

		Teleskopverlängerung
Datos de potencia del equipo		
Tensión de funcionamiento de la batería	V	18
Alcance de trabajo (máx.)	m	3,5
Peso y dimensiones		
Longitud x anchura x altura	mm	1470 x 69 x 69

Reservado el derecho a realizar modificaciones.

Índice

Indicações gerais	19
Avisos de segurança	19
Utilização prevista	19
Protecção do meio ambiente.....	19
Acessórios e peças sobressalentes	19
Volume do fornecimento.....	19
Símbolos no aparelho	19
Vestuário de protecção	20
Descrição do aparelho	20
Montagem	20
Operação.....	20
Transporte	21
Armazenamento	21
Conservação e manutenção	21
Garantia.....	21
Dados técnicos.....	21

Indicações gerais



Antes da primeira utilização do aparelho, leia estas indicações de segurança, este manual original, as indicações de segurança fornecidas com o conjunto de bateria e o manual original do conjunto da bateria/carregador standard em anexo. Proceda em conformidade. Conserve as folhas para referência ou utilização futura. Além das indicações que constam do manual de instruções, é necessário observar as prescrições gerais de segurança e as prescrições para a prevenção de acidentes do legislador.

Avisos de segurança

Níveis de perigo

⚠ **PERIGO**

- Aviso de um perigo iminente, que pode provocar ferimentos graves ou morte.

⚠ **ATENÇÃO**

- Aviso de uma possível situação de perigo, que pode provocar ferimentos graves ou morte.

⚠ **CUIDADO**

- Aviso de uma possível situação de perigo, que pode provocar ferimentos ligeiros.

ADVERTÊNCIA

- Aviso de uma possível situação de perigo, que pode provocar danos materiais.

Utilização prevista

⚠ **PERIGO**

Perigo de lesões causadas por cortes

Evite o arranque involuntário do aparelho.

Certifique-se de que o interruptor LIG/DESL não está ativado ao inserir o conjunto de bateria.

Se o aparelho se desligar sozinho devido a sobrecarga, solte imediatamente o interruptor LIG/DESL. Espere até que a unidade ou o conjunto de baterias esteja novamente pronto para funcionar.

⚠ **PERIGO**

Utilização não adequada

Perigo de vida devido a cortes

Utilize o aparelho apenas para os fins a que se destina.

- A extensão telescópica com a possibilidade de fixar ferramentas de corte destina-se apenas a uso privado.
- O aparelho foi concebido apenas para a utilização no exterior.
- Por razões de segurança, o aparelho tem de ser sempre agarrado com as duas mãos.
- O aparelho destina-se a cortar e aparar pequenos galhos e ramos no alto de uma árvore. Durante a operação, o utilizador permanece seguro no chão.

Não é permitido qualquer outra utilização, como escalar, aparar galhos em zonas próximas ou cortar material ao nível do solo. Os perigos que sejam resultado de uma utilização inadmissível são da responsabilidade do utilizador.

Protecção do meio ambiente



Os materiais de empacotamento são recicláveis. Elimine as embalagens de acordo com os regulamentos ambientais.



Os aparelhos eléctricos e electrónicos contêm materiais recicláveis de valor e, com frequência, componentes como baterias, acumuladores ou óleo que, em caso de manipulação ou recolha errada, podem representar um potencial perigo para a saúde humana e para o ambiente. Estes componentes são necessários para o bom funcionamento do aparelho. Os aparelhos que apresentem este símbolo não devem ser recolhidos no lixo doméstico.

Avisos relativos a ingredientes (REACH)

Pode encontrar informações actualizadas acerca de ingredientes em: www.kaercher.com/REACH

Acessórios e peças sobressalentes

Ao utilizar apenas acessórios originais e peças sobressalentes originais, garante uma utilização segura e o bom funcionamento do aparelho.

Informações acerca de acessórios e peças sobressalentes disponíveis em www.kaercher.com.



Volume do fornecimento

O volume do fornecimento do aparelho está indicado na embalagem. Ao abrir a embalagem, confirme a integridade do conteúdo. Caso falem acessórios ou em caso de danos de transporte informe o seu fornecedor.

Símbolos no aparelho



Utilize calçado de protecção antiderrapante durante o trabalho com o aparelho.

	Utilize uma proteção adequada da cabeça durante o trabalho com o aparelho.
	Perigo eléctrico. Ao trabalhar com o aparelho, mantenha uma distância mínima de 10 m de linhas aéreas.

Vestuário de proteção

⚠ PERIGO

Perigo de vida devido a cortes. Utilize vestuário de proteção adequado durante os trabalhos com o aparelho. Respeite as normas locais para prevenção de acidentes.

Proteção da cabeça

Ao trabalhar com o aparelho, use um capacete de proteção adequado que esteja em conformidade com a norma EN 397 e ostente a marcação CE.

Ao trabalhar com o aparelho, use uma proteção auditiva adequada que esteja em conformidade com a norma EN 352-1 e ostente a marcação CE.

Para proteção contra a projecção de lascas, use óculos de proteção adequados que estejam em conformidade com a norma EN 166 ou que ostente a marcação CE. Ou use uma viseira de capacete que esteja em conformidade com a norma EN 1731 e ostente a marcação CE.

No comércio especializado existem à venda capacetes com proteção auditiva e viseira integradas.

Luvas de proteção

Ao trabalhar com o aparelho, use luvas de proteção adequadas com características de proteção contra cortes, que estejam em conformidade com a norma EN ISO 11393-4 e ostentem a marcação CE.

Calçado de protecção

Ao trabalhar com o aparelho, use calçado de protecção antiderrapante que esteja em conformidade com a norma EN 20345 e ostente a marcação CE.

Descrição do aparelho

Neste manual de instruções é descrito o equipamento máximo. Há diferenças no volume do fornecimento consoante o modelo (ver embalagem).

Figura, ver páginas com gráficos

Figura A

- ① Aro de segurança
- ② Fecho do aro de segurança
- ③ Fecho da extensão telescópica
- ④ Botão de desbloqueio do ajuste do ângulo
- ⑤ Haste telescópica
- ⑥ Tecla de desbloqueio do interruptor do aparelho
- ⑦ Suporte do conjunto da bateria
- ⑧ Interruptor do aparelho
- ⑨ Tecla de desbloqueio do conjunto da bateria
- ⑩ Tecla de desbloqueio da admissão do conjunto de bateria
- ⑪ Tecla de desbloqueio da admissão do aparelho

⑫ *Conjunto de bateria Battery Power 18 V

* opcional

Conjunto da bateria

A extensão telescópica pode ser operada com um conjunto de bateria 18 V Kärcher Battery Power em conjugação com uma ferramenta correspondente + admissão da bateria.

Montagem

⚠ ATENÇÃO

Perigo de ferimentos

Desligar a ferramenta antes de cada trabalho e retirar a bateria.

1. Abrir o fecho do aro de segurança e virar o aro de segurança para baixo.
2. Montar a extensão telescópica na ferramenta.
Figura C
 - a Inserir a extensão telescópica na admissão do aparelho.
 - b Virar o aro de segurança para cima e fechar a lingueta de fecho do aro de segurança.

Aviso

Assegurar um encaixe correto!

Colocar a admissão do conjunto de bateria

⚠ ATENÇÃO

Perigo de ferimentos

Desligar o aparelho antes de cada trabalho e retirar a bateria.

1. Introduzir a admissão do conjunto de bateria na admissão da extensão telescópica, até encaixar audivelmente.

Figura B

Aviso

Assegurar um encaixe correto!

Operação

Montar o conjunto de bateria

1. Introduzir o conjunto de bateria na respetiva admissão, até encaixar audivelmente.

Figura D

Operação

1. Ligar o aparelho.
Figura E
 - a Acionar a tecla de desbloqueio do interruptor do aparelho.
 - b Acionar o interruptor do aparelho.

Ajustar o ângulo de trabalho

1. Manter premida a tecla de desbloqueio do ajuste do ângulo.
2. Colocar a ferramenta na posição desejada.
Figura F
3. Soltar a tecla de desbloqueio do ajuste do ângulo.

Aviso

Verifique se o botão de desbloqueio do ajuste do ângulo está corretamente engatado!

Prolongar a extensão telescópica

1. Abrir o fecho da extensão telescópica.
2. Prolongar a extensão telescópica.
Figura G
3. Fechar o fecho da extensão telescópica.

Aviso

Verificar se o fecho da extensão telescópica está devidamente fechado!

Remover o conjunto de bateria

Aviso

Durante interrupções de trabalho mais prolongadas, retire o conjunto da bateria da extensão telescópica e guarde-o de modo a evitar uma utilização não autorizada.

1. Prima a tecla de desbloqueio do conjunto da bateria para desprender o conjunto da bateria.

Figura H

2. Retirar o conjunto de bateria da admissão do conjunto de bateria.

Terminar a operação

1. Retirar o conjunto da bateria do aparelho (consultar o capítulo *Remover o conjunto de bateria*).

2. Limpar o aparelho (consultar o capítulo *Limpar a extensão telescópica*).

Desmontagem da admissão do conjunto de bateria

1. Premir a tecla de desbloqueio da admissão do conjunto de bateria e puxar a admissão do conjunto de bateria para fora.

Figura I

Transporte

⚠ CUIDADO

Não observância do peso

Perigo de ferimentos e danos

Considere o peso do aparelho ao transportá-lo.

⚠ CUIDADO

Arranque descontrolado

Ferimentos de corte

Remover a bateria e a ferramenta antes do transporte.

- Ao transportar o aparelho em veículos, protegê-lo contra deslizos e quedas.

Armazenamento

⚠ CUIDADO

Perigo de lesões e danos!

Ter em atenção o peso do aparelho durante o transporte e armazenamento.

Conservação e manutenção

⚠ CUIDADO

Arranque descontrolado

Ferimentos de corte

Remover a bateria e a ferramenta antes do transporte.

Limpar a extensão telescópica

1. Remover a ferramenta e o conjunto de bateria (ver capítulo *Remover o conjunto de bateria*).
2. Limpar a extensão telescópica com um pano macio e seco.

Garantia

Em cada país são válidas as condições de garantia transmitidas pela nossa sociedade distribuidora responsável. Trataremos de possíveis avarias no seu aparelho no âmbito do prazo da garantia, sem custos, desde que estas tenham origem num erro de material ou de fabrico. Em caso de garantia, contacte o seu re-

vendedor ou a assistência técnica autorizada mais próxima, apresentando o talão de compra. (endereço consultar o verso)

Dados técnicos

		Teleskopverlängerung
Características do aparelho		
Tensão eléctrica de serviço	V	18
Autonomia de trabalho (máx.)	m	3,5
Medidas e pesos		
Comprimento x Largura x Altura	mm	1470 x 69 x 69

Reservados os direitos a alterações técnicas.

Indhold

Generelle henvisninger	21
Sikkerhedshenvisninger	21
Bestemmelsesmæssig anvendelse.....	22
Miljøbeskyttelse	22
Tilbehør og reservedele	22
Leveringsomfang.....	22
Symboler på maskinen.....	22
Beskyttelsesdragt	22
Maskinbeskrivelse	22
Montering	23
Drift.....	23
Transport	23
Opbevaring.....	23
Pleje og vedligeholdelse	23
Garanti	23
Tekniske data	24

Generelle henvisninger



Læs disse sikkerhedshenvisninger, denne originale driftsvejledning og de sikkerhedshenvisninger, der er vedlagt batteripakken, samt den medfølgende originale driftsvejledning til batteripakken/standardladeaggregatet, inden maskinen tages i brug første gang. Betjen maskinen i henhold til disse. Opbevar hæftet til senere brug eller til efterfølgende ejere.

Ud over henvisningerne i driftsvejledningen skal lovens generelle sikkerheds- og ulykkesforebyggelsesforskrifter overholdes.

Sikkerhedshenvisninger

Faregrader

⚠ FARE

- Henviser til en umiddelbar fare, der medfører alvorlige kvæstelser eller død.

⚠ ADVARSEL

- Henviser til en mulig farlig situation, der kan medføre alvorlige kvæstelser eller død.

⚠ FORSIGTIG

- Henviser til en mulig farlig situation, der kan medføre lettere kvæstelser.

BEMÆRK

- Henviser til en mulig farlig situation, der kan medføre materielle skader.

Bestemmelsesmæssig anvendelse

⚠ FARE

Fare for tilskadekomst på grund af snitsår

Undgå utilsigtet start af apparatet.

Sørg for, at der ikke trykkes på TÆND/SLUK-kontakten, når batteripakken sættes i.

Slip straks TÆND/SLUK-kontakten, hvis apparatet skal frakoble automatisk på grund af overbelastning. Vent, indtil maskinen eller batteripakken er klar til brug igen, før du tager den i brug igen.

⚠ FARE

Ikke korrekt anvendelse

Livsfare på grund af snitsår

Anvend kun maskinen i henhold til dens formål.

- Teleskopforlænger med mulighed for at fastgøre skæreværktøj er kun beregnet til privat brug.
- Maskinen er kun beregnet til udendørs brug.
- Af sikkerhedsmæssige grunde skal maskinen altid holdes fast med begge hænder.
- Maskinen er beregnet til at klippe og beskære små grene og kviste højt oppe på et træ. Brugeren står sikkert på jorden.

Al anden brug, f.eks. ved klatring, til beskæring på tæt hold eller til skæring af materiale på jordniveau er ikke tilladt. Brugeren er ansvarlig for farer, der opstår på grund af ikke tilladt anvendelse.

Miljøbeskyttelse



Emballagen kan genbruges. Sørg for at bortskaffe emballagen miljømæssigt korrekt.

Elektriske og elektroniske maskiner indeholder værdifulde materialer, der kan genbruges, og ofte dele, såsom batterier, akku-pakker eller olie, der ved forkert håndtering eller forkert bortskaffelse kan udgøre en fare for menneskers sundhed og for miljøet. For en korrekt drift af maskinen er disse dele imidlertid nødvendige. Maskiner, der er kendetegnet med dette symbol, må ikke bortskaffes sammen med husholdningsaffaldet.

Henvvisninger til indholdsstoffer (REACH)

Aktuelle oplysninger om indholdsstoffer findes på: www.kaercher.com/REACH

Tilbehør og reservedele

Anvend kun originaltilbehør og -reservedele. De er en garanti for en sikker og fejlfri drift af maskinen.

Informationer om tilbehør og reservedele findes på www.kaercher.com.

Leveringsomfang

Maskinens leveringsomfang er vist på emballagen. Kontroller ved udpakningen, om indholdet er komplet. Kontakt venligst forhandleren, hvis der mangler tilbehør eller ved transportskader.

Symboler på maskinen



Bær skridsikre sikkerhedssko under arbejdet med maskinen.

	Bær egnet hovedbeskyttelse under arbejdet med maskinen.
	Elektrisk fare. Når du arbejder med maskinen, skal du holde en afstand på mindst 10 m til luftledninger.

Beskyttelsesdragt

⚠ FARE

Livsfare på grund af snitsår. Anvend egnet beskyttelsesudstyr ved arbejde med apparatet. Overhold de lokale bestemmelser vedrørende forebyggelse af ulykker.

Hovedbeskyttelse

Brug en egnet beskyttelseshjelm, der er i overensstemmelse med EN 397 og er CE-mærket, når du arbejder med maskinen.

Når du arbejder med maskinen, skal du bære høreværn, der er i overensstemmelse med EN 352-1 og er CE-mærket.

For at beskytte dig mod flyvende splinter skal du bruge egnede beskyttelsesbriller, der er i overensstemmelse med EN 166 eller er CE-mærket. Eller bær et hjelmvisir, der er i overensstemmelse med EN 1731 og er CE-mærket.

Man kan købe beskyttelseshjelme med integreret høreværn i specialforretninger.

Beskyttelseshandsker

Bær egnede beskyttelseshandsker med skærebekyttelse, der er i overensstemmelse med EN ISO 11393-4 og er CE-mærket, når du arbejder med maskinen.

Sikkerhedssko

Brug skridsikre sikkerhedssko, der er i overensstemmelse med EN 20345 og er CE-mærket, når du arbejder med maskinen.

Maskinbeskrivelse

I denne driftsvejledning beskrives det maksimale udstyr. Afhængigt af modellen er der forskel på leveringsomfanget (se emballage).

Billede se grafiksider

Figur A

- ① Sikkerhedsbøjle
- ② Lås sikkerhedsbøjle
- ③ Lås teleskopforlænger
- ④ Oplåsningstast vinkeljustering
- ⑤ Teleskopstang
- ⑥ Sikkerhedstast maskinkontakt
- ⑦ Holder til batteripakke
- ⑧ Maskinkontakt
- ⑨ Oplåsningstast batteripakke
- ⑩ Oplåsningstast holder batteripakke
- ⑪ Oplåsningstast maskinholder
- ⑫ *Batteripakke Battery Power 18V

* option

Batteripakke

Teleskopforlænger kan betjenes med en 18 V Kärcher Battery Power batteripakke sammen med en tilsvarende arbejdsmaskine + batteriholder.

Montering

⚠ ADVARSEL

Risiko for tilskadekomst

Inden ethvert arbejde skal arbejdsmaskinen slukkes og batteriet tages ud.

1. Åbn for sikkerhedsnøglens lås, og klap sikkerhedsbøjlen ned.
2. Monter teleskopforlænger på arbejdsmaskinen.
Figur C
 - a. Skub teleskopforlænger ind i maskinens holder.
 - b. Klap sikkerhedsbøjlen op, og luk sikkerhedsnøglens låsenip.

Obs

Sørg for, at den sidder korrekt!

Påsætning af holder til batteripakken

⚠ ADVARSEL

Risiko for tilskadekomst

Inden ethvert arbejde skal maskinen slukkes og batteriet tages ud.

1. Skub batteripakkens holder ind i teleskopforlængerens holder, indtil den går hørbart i hak.

Figur B

Obs

Sørg for, at den sidder korrekt!

Drift

Montrér batteripakke

1. Skub batteripakken ind i holderen til batteripakken, indtil den går hørbart i hak.

Figur D

Drift

1. Tænd maskinen.
Figur E
 - a. Tryk på maskinkontaktens sikkerhedstast.
 - b. Tryk på afbryderen.

Justering af arbejdsvinklen

1. Tryk på oplåsningstasten til vinkeljustering, og hold den nede.
2. Placer arbejdsmaskinen i den ønskede position.
Figur F
3. Slip oplåsningstasten til vinkeljustering.

Obs

Kontroller, om oplåsningstasten til vinkeljustering er gået korrekt i indgreb!

Udkøring af teleskopforlænger

1. Åbn for låsen til teleskopforlænger.
2. Kør teleskopforlænger ud.
Figur G
3. Luk for låsen til teleskopforlænger.

Obs

Kontrollér, om låsen til teleskopforlænger er lukket korrekt!

Fjern batteripakken

Obs

Fjern batteripakken fra teleskopforlænger, og sørg for at sikre batteripakken mod utilsigtet brug ved længere afbrydelser af arbejdet.

1. Tryk på batteripakkens oplåsningstast for at låse batteripakken op.

Figur H

2. Tag batteripakken ud af holderen til batteripakken.

Afslutning af driften

1. Tag batteripakken ud af maskinen (se kapitlet *Fjern batteripakken*).
2. Rengør maskinen (se kapitlet *Rengøring af teleskopforlænger*).

Afmontering af holder til batteripakken

1. Tryk på oplåsningstasten til batteripakkens holder, og træk holderen til batteripakken ud.

Figur I

Transport

⚠ FORSIGTIG

Manglende overholdelse af vægten

Fare for kvæstelser og beskadigelse

Vær opmærksom på maskinens vægt ved transporten.

⚠ FORSIGTIG

Ukontrolleret start

Snitsår

Fjern batteriet og arbejdsmaskinen før transport.

- Ved transport i køretøjer skal maskinen sikres mod at glide eller vælte.

Opbevaring

⚠ FORSIGTIG

Fare for tilskadekomst og beskadigelse!

Vær opmærksom på maskinens vægt under transport og opbevaring.

Pleje og vedligeholdelse

⚠ FORSIGTIG

Ukontrolleret start

Snitsår

Fjern batteriet og arbejdsmaskinen før transport.

Rengøring af teleskopforlænger

1. Fjern arbejdsmaskinen og batteripakken (se kapitlet *Fjern batteripakken*).
2. Rengør teleskopforlænger med en blød, tør klud.

Garanti

I de enkelte lande gælder de af vore forhandlere fastlagte garantibetingelser. Eventuelle fejl på maskinen afhjælpes gratis inden for garantien, såfremt fejlen kan tilskrives en materiale- eller produktionsfejl. Hvis du ønsker at gøre garantien gældende, bedes du henvende dig til sin forhandler eller nærmeste kundeservice medbringende kvittering for købet. (Se adressen på bagsiden)

Tekniske data

		Teleskopverlängerung
Effektdata maskine		
Driftsspænding	V	18
Arbejdsrækkevidde (maks.)	m	3,5
Mål og vægt		
Længde x bredde x højde	mm	1470 x 69 x 69

Der tages forbehold for tekniske ændringer.

Indhold

Generelle merknader	24
Sikkerhetsanvisninger	24
Riktig bruk	24
Miljøvern	24
Tilbehør og reservedeler	24
Leveringsomfang	24
Symboler på apparatet	24
Verneklær	25
Beskrivelse av apparatet	25
Montering	25
Drift	25
Transport	26
Lagring	26
Pleie og vedlikehold	26
Garanti	26
Tekniske data	26

Generelle merknader



Før du tar i bruk apparatet første gang, må du lese og følge sikkerhetshenvisningene, den originale bruksanvisningen, de vedlagte sikkerhetshenvisningene for batteripakken og den vedlagte originale bruksanvisningen for batteripakken/standardladeren. Følg anvisningene. Oppbevar heftene til senere bruk eller for annen eier.

I tillegg til instruksene i denne bruksanvisningen må du ta hensyn til de generelle forskrifter vedrørende sikkerhet og forebygging av ulykker.

Sikkerhetsanvisninger

Risikonivå

⚠ **FARE**

- Anvisning om en umiddelbar truende fare som kan føre til store personskader eller til død.

⚠ **ADVARSEL**

- Anvisning om en mulig farlig situasjon som kan føre til store personskader eller til død.

⚠ **FORSIKTIG**

- Anvisning om en mulig farlig situasjon som kan føre til mindre personskader.

OBS

- Anvisning om en mulig farlig situasjon som kan føre til materielle skader.

Riktig bruk

⚠ **FARE**

Fare for kuttskader

Unngå ukontrollert start av apparatet.

Pass på at PÅ/AV-bryteren ikke er trykket når du setter inn batteripakken.

Hvis enheten slås av automatisk på grunn av overbelastning, må du slippe PÅ/AV-bryteren med én gang.

Vent til apparatet eller batteripakken er klar til bruk igjen før du starter på nytt.

⚠ **FARE**

Ikke forskriftsmessig bruk

Livsfare pga. kuttskader

Bruk apparatet slik det er tiltenkt.

- Teleskopforlengelse med mulighet for festing av skjæreværktøy er bare beregnet for privat bruk.
- Apparatet skal kun brukes utendørs.
- Av sikkerhetsårsaker må apparatet alltid holdes sikkert med begge hender.
- Enheten er beregnet for å skjære og trimme små grener og kvister høyt på et tre. Brukeren står sikkert på bakken.

All annen bruk, f.eks. som når du klatrer, for å kviste i nærheten eller for å kutte materiale på bakkenivå, er ikke tillatt. Brukeren er ansvarlig for farer som oppstår grunnet feil bruk.

Miljøvern



Materialet i emballasjen kan resirkuleres. Kvitt deg med emballasjen på miljøvennlig måte.



Elektriske og elektroniske apparater inneholder verdifulle resirkulerbare materialer og ofte deler batterier, batteripakker eller olje. Disse kan utgjøre en potensiell fare for helse og miljø ved feil bruk eller feil avfallsbehandling. Disse delene er imidlertid nødvendige for korrekt drift av apparatet. Apparatet merket med dette symbolet skal ikke kastes i husholdningsavfallet.

Anvisninger om innhold (REACH)

Aktuell informasjon om stoffene i innholdet finner du under: www.kaercher.com/REACH

Tilbehør og reservedeler

Bruk bare originalt tilbehør og originale reservedeler; de garanterer for en sikker og problemfri drift av apparatet. Informasjon om tilbehør og reservedeler finner du på www.kaercher.com.

Leveringsomfang

Apparatets leveringsomfang er vist på emballasjen. Kontroller at innholdet i pakken er komplett når du pakker ut. Manglende tilbehør eller transportskader skal meldes til forhandleren.

Symboler på apparatet



Bruk sved sklifaste vernesko under arbeid med motorsagen.



Bruk egnet hjelm ved arbeid med apparatet.



Elektrisk fare. Når du arbeider med enheten, må du holde en avstand på minst 10 m til luftlinjer.

Verneklær

FARE

Livsfare pga. kuttskader. Bruk egnede verneklær når du arbeider med apparatet. Følg lokale forskrifter om forebygging av ulykker.

Hodebeskyttelse

Når du arbeider med sagen, må du bruke en egnet sikkerhetshjelm iht. EN 397 som er CE-merket.

Når du arbeider med sagen, må du bruke hørselsvern som oppfyller EN 352-1 og er CE-merket.

Bruk egnede vernebriller som oppfyller EN 166 eller er CE-merket som beskyttelse mot flyvende splinter. Du kan også hjelmsvisir som oppfyller EN 1731 og er CE-merket.

En fagforhandler formidler sikkerhetshjelmer med integrert hørselsvern og visir.

Vernehansker

Når du arbeider med apparatet, må du bruke egnede vernehansker med kuttskyttelse iht. EN ISO 11393-4. Hanskene må være CE-merket.

Vernesko

Bruk sklisikre sko som oppfyller EN 20345 og er CE-merket når du arbeider med enheten.

Beskrivelse av apparatet

I denne bruksanvisningen beskrives maksimalt utstyr. Alt etter modell kan det være ulike leveringsomfang (se emballasjen).

Bilde, se grafikkisider

Figur A

- ① Sikkerhetsbøyle
- ② Lås til sikkerhetsbøyle
- ③ Lås til teleskopforlengelse
- ④ Utløserknapp vinkeljustering
- ⑤ Teleskopstang
- ⑥ Utløserknapp apparatbryter
- ⑦ Batteripakkeholder
- ⑧ Apparatbryter
- ⑨ Utløserknapp batteripakke
- ⑩ Utløserknapp for batteriholder
- ⑪ Utløserknapp apparatholder
- ⑫ *Batteripakke Battery Power 18 V

*ekstrautstyr

Batteripakke

Teleskopforlengelsen kan betjenes med en 18 V Kärcher Battery Power-batteripakke sammen med et tilsvarende arbeidsapparat + batteriholder.

Montering

ADVARSEL

Fare for personskader

Slå apparatet av før alle arbeider og ta ut batteriet.

1. Åpne låsen for sikkerhetsbøylen og vipp sikkerhetsbøylen nedover.
2. Monter teleskopforlengelsen på arbeidsapparatet.
Figur C
 - a Skvy teleskopforlengelsen inn i holderen for apparatet.
 - b Skvy sikkerhetsbøylen oppover og lukk låsefliken på sikkerhetsbøylen.

Merknad

Påse at den sitter korrekt!

Sett inn batteripakken

ADVARSEL

Fare for personskader

Slå apparatet av før alt arbeid og ta ut batteriet.

1. Skvy holderen for batteripakken inn i holderen for teleskopforlengelsen til du hører at den går i inngrep.

Figur B

Merknad

Pass på at den sitter riktig!

Drift

Montere batteripakke

1. Skvy batteripakken inn i holderen for batteripakken til du hører at den går i inngrep.

Figur D

Bruk

1. Slå på apparatet.
Figur E
 - a Trykk på utløserknappen for apparatbryteren.
 - b Trykk på apparatbryteren.

Still inn arbeidsvinkelen

1. Trykk inn utløserknappen for vinkeljusteringen og hold den inne.
2. Sett arbeidsapparatet i ønsket posisjon.
Figur F
3. Slipp utløserknappen for vinkeljusteringen.

Merknad

Kontroller om utløserknappen for vinkeljusteringen har gått korrekt i inngrep!

Kjøre ut teleskopforlengelsen

1. Åpne låsen til teleskopforlengelsen.
2. Kjør ut teleskopforlengelsen.

Figur G

3. Lukk låsen til teleskopforlengelsen.

Merknad

Kontroller om låsen til teleskopforlengelsen er riktig lukket.

Fjerne batteripakken

Merknad

Ved lengre avbrudd i arbeidet skal batteripakken tas ut av teleskopforlengelsen, og sikres mot uautorisert bruk.

1. Trykk på låseknappen for batteripakken for å låse opp batteripakken.

Figur H

2. Ta ut batteripakken fra holderen.

Avslutte bruken

1. Ta batteriet ut av apparatet (se kapittel *Fjerne batteripakken*).
2. Rengjør apparatet (se kapitlet *Rengjør teleskopforlengelsen*).

Demontere batteripakkeholderen

1. Trykk på utløserknappen for batteripakkeholderen og trekk ut batteripakkeholderen.

Figur I

Transport

⚠ **FORSIKTIG**

Ved ignorering av vekten

Fare for personskader og materielle skader

Ta hensyn til apparatets vekt under transport.

⚠ **FORSIKTIG**

Ukontrollert start

Kuttskader

Fjern batteriet og arbeidsapparatet før transport.

- Ved transport i kjøretøy må apparatet sikres mot å skli og velte.

Lagring

⚠ **FORSIKTIG**

Fare for personskader og materielle skader!

Vær oppmerksom på apparatets vekt under transport og lagring.

Pleie og vedlikehold

⚠ **FORSIKTIG**

Ukontrollert start

Kuttskader

Fjern batteriet og arbeidsapparatet før transport.

Rengjør teleskopforlengelsen

1. Fjern arbeidsapparatet og batteripakken (se kapittel *Fjerne batteripakken*).
2. Rengjør overflaten på apparatet med en myk, tørr klut.

Garanti

Vår ansvarlige salgsorganisasjon for det enkelte land har utgitt garantibetingelsene som gjelder i det aktuelle landet. Eventuelle feil på apparatet repareres gratis i garantitiden dersom disse kan føres tilbake til material- eller produksjonsfeil. Ved behov for garantireparasjoner, vennligst henvend deg med kjøpskvitteringen til din forhandler eller nærmeste autoriserte kundeservice. (Se adresse på baksiden)

Tekniske data

		Teleskopforlengelse
Effektspesifikasjoner apparat		
Driftsspennning	V	18
Arbeidsrekkevidde (maks.)	m	3,5
Mål og vekt		
Lengde x bredde x høyde	mm	1470 x 69 x 69

Med forbehold om tekniske endringer.

Innehåll

Allmän information	26
Säkerhetsanvisningar.....	26
Avsedd användning.....	26
Miljöskydd	27
Tillbehör och reservdelar.....	27
Leveransens omfattning.....	27
Symboler på maskinen.....	27
Skyddskläder.....	27
Beskrivning av maskinen	27
Montering	27
Drift.....	28
Transport.....	28
Förvaring	28
Skötsel och underhåll.....	28
Garanti	28
Tekniska data	28

Allmän information



Innan du använder maskinen för första gången ska du läsa igenom och följa denna originalbruksanvisning och dessa säkerhetsanvisningar samt de säkerhetsanvisningar och originalbruksanvisningen som medföljer batteripaketet/standardladdaren. Följ alla anvisningar. Spara texterna för senare bruk eller för nästa ägare. Förutom anvisningarna i bruksanvisningen ska lagstiftarens allmänna säkerhets- och skyddsföreskrifter följas.

Säkerhetsanvisningar

Risiknivåer

⚠ **FARA**

- Varnar om en omedelbart överhängande fara som kan leda till svåra personskador eller dödsfall.

⚠ **VARNING**

- Varnar om en möjligen farlig situation som kan leda till svåra personskador eller dödsfall.

⚠ **FÖRSIKTIGHET**

- Varnar om en möjligen farlig situation som kan leda till lättare personskador.

OBSERVERA

- Varnar om en möjligen farlig situation som kan leda till materiella skador.

Avsedd användning

⚠ **FARA**

Risk för personskador på grund av skärsår

Undvik oavsiktlig start av maskinen.

Se till att strömbrytaren inte aktiveras in när batteripaketet sätts i.

Om maskinen stängs av automatiskt på grund av överbelastning, släpp omedelbart strömbrytaren. Vänta tills maskinen eller batteripaketet är driftklar igen före ny idrifttagning.

⚠ **FARA**

Ej ändamålsenlig användning

Livsfara på grund av skärskador

Använd maskinen endast till de ändamål den är avsedd för.

- Teleskopförlängningen med möjligheten att fästa skärverktyg är endast avsedd för privat bruk.

- Maskinen är endast avsedd till att användas utomhus.
- Av säkerhetsskäl måste maskinen alltid hållas med båda händer.
- Maskinen är avsedd för sågning och kapning av små grenar och kvistar uppe i ett träd. Användaren står säkert på marken.

All annan användning, t.ex. vid klättring, sågning nära kroppen eller klippning av material på marknivå är förbjuden. Användaren ansvarar för faror som uppstår på grund av otillåten användning.

Miljöskydd



Förpackningsmaterialen kan återvinnas. Avfallshandera förpackningar på ett miljövänligt sätt.



Elektriska och elektroniska maskiner innehåller ofta värdefulla återvinningsbara material och komponenter såsom engångsbatterier, uppladdningsbara batterier och olja, som vid felaktig användning eller felaktig avfallshantering kan utgöra en potentiell risk för människors hälsa och för miljön. Dessa komponenter är dock nödvändiga för att maskinen ska kunna arbeta korrekt. Maskiner som märkts med denna symbol får inte kastas i hushållsoporna.

Information om ämnen (REACH)

Aktuell information om ämnen finns på: www.kaercher.com/REACH

Tillbehör och reservdelar

Använd endast originaltillbehör och originalreservdelar, så att en säker och störningsfri drift av maskinen är garanterad.

Information om tillbehör och reservdelar finns på www.kaercher.com.

Leveransens omfattning

Maskinens leveransomfattning är avbildad på förpackningen. Kontrollera att innehållet i leveransen är fullständigt. Kontakta din försäljare om något tillbehör saknas eller om det finns transportskador.

Symboler på maskinen

	Använd skyddsskor med halkskydd när du arbetar med maskinen.
	Använd huvudskydd när du arbetar med maskinen.
	Elektrisk fara. Håll ett avstånd på minst 10 m till luftledningarna när du arbetar med maskinen.

Skyddskläder

⚠ FARA

Livs fara på grund av skärskador. Bär alltid lämpliga skyddskläder när du arbetar med maskinen. Följ de lokala föreskrifterna om olycksförebyggande.

Huvudskydd

Använd en lämplig skyddshjälm som uppfyller EN 397 och som är CE-märkt när du arbetar med maskinen. Använd ett lämpligt hörselskydd som uppfyller EN 352-1 och som är CE-märkt när du arbetar med maskinen.

Använd lämpliga skyddsglasögon som uppfyller EN 166 och som är CE-märkta för skydd mot ivägslungade flisor. Eller bär ett hjälmvisir som uppfyller EN 1731 och är CE-märkt.

Skyddshjälmarna med integrerat hörselskydd och visir finns i handeln.

Skyddshandskar

Använd lämpliga skyddshandskar med skärskydd som uppfyller EN ISO 11393-4 och som är CE-märkt när du arbetar med maskinen.

Skyddsskor

Använd skyddsskor med halkskydd som uppfyller EN 20345 och är CE-märkta när du arbetar med maskinen.

Beskrivning av maskinen

I den här bruksanvisningen beskrivs den maximala utrustningen. Leveransens omfattning varierar beroende på modell (se förpackning).

Bild, se grafiksidor

Bild A

- 1 Skyddsbygel
- 2 Skyddsbygels lås
- 3 Teleskopförlängningens lås
- 4 Vinkeljusteringens frigöringsknapp
- 5 Teleskoprör
- 6 Strömbrytarens frigöringsknapp
- 7 Batteripaketets fäste
- 8 Maskinens strömbrytare
- 9 Batteripaketets frigöringsknapp
- 10 Frigöringsknapp för batteripaketets fäste
- 11 Maskinfästets frigöringsknapp
- 12 *Batteripaket Battery Power 18 V

* Tillval

Batteripaket

Teleskopförlängningen kan manövreras med ett 18 V Kärcher Battery Power batteripaket tillsammans med motsvarande arbetsredskap + batterifäste.

Montering

⚠ VARNING

Risk för personskador

Stäng av arbetsredskapet före alla arbeten och ta bort batteriet.

1. Öppna skyddsbygels lås och fäll ned skyddsbygeln.
2. Montera teleskopförlängningen på arbetsredskapet.

Bild C

 - a Skjut in teleskopförlängningen i maskinens fäste.
 - b Fäll upp skyddsbygeln och stäng skyddsbygels låsfläk.

Hänvisning

Kontrollera att det sitter korrekt!

Applicera batteripaketets fäste

⚠ **VARNING**

Risk för personskador

Stäng av maskinen före alla arbeten och ta bort batteriet.

- Skjut in batteripaketets fäste i teleskopförlängningens fäste tills det hörs att det snäpper fast.

Bild B

Hänvisning

Kontrollera att det sitter korrekt!

Drift

Montera batteripaketet

- Skjut in batteripaketet i batteripaketets fäste tills det hörs att det snäpper fast.

Bild D

Drift

- Starta apparaten.

Bild E

- Tryck på frigöringsknappen för maskinens strömbrytare.
- Tryck på maskinens strömbrytare.

Ställa in arbetsvinkeln

- Tryck in och håll ned vinkeljusteringens frigöringsknapp.

- Försätt arbetsredskapet i önskat läge.

Bild F

- Släpp vinkeljusteringens frigöringsknapp.

Hänvisning

Kontrollera om vinkeljusteringens frigöringsknapp är korrekt fastsnäppt!

Köra ut teleskopförlängningen

- Öppna teleskopförlängningens lås.

- Kör ut teleskopförlängningen.

Bild G

- Stäng teleskopförlängningens lås.

Hänvisning

Kontrollera om teleskopförlängningens lås är ordentligt stängt!

Ta ut batteripaketet

Hänvisning

Vid längre arbetsuppehåll måste batteripaketet tas ut ur teleskopförlängningen och skyddas mot obehörig användning.

- Tryck på batteripaketets frigöringsknapp för att låsa upp batteripaketet.

Bild H

- Ta bort batteripaketet från batteripaketets fäste.

Avsluta driften

- Ta ut batteripaketet ur apparaten (se kapitel *Ta ut batteripaketet*).

- Rengör maskinen (se kapitel *Rengöra teleskopförlängningen*).

Demontera batteripaketets fäste

- Tryck på frigöringsknappen för batteripaketets fäste och dra ut batteripaketets fäste.

Bild I

Transport

⚠ **FÖRSIKTIGHET**

Bristande hänsyn till vikt

Risk för personskador och materialskador
Ta hänsyn till maskinens vikt vid transport.

⚠ **FÖRSIKTIGHET**

Okontrollerad start

Skärskador

Ta ut batteriet och arbetsredskapet före transport.

- Vid transport i fordon ska maskinen säkras så att den inte kan halka och välta.

Förvaring

⚠ **FÖRSIKTIGHET**

Risk för personskador och materialskador!

Observera maskinens vikt under transport och förvaring.

Skötsel och underhåll

⚠ **FÖRSIKTIGHET**

Okontrollerad start

Skärskador

Ta ut batteriet och arbetsredskapet före transport.

Rengöra teleskopförlängningen

- Ta bort arbetsredskapet och batteripaketet (se kapitel *Ta ut batteripaketet*).
- Rengör teleskopförlängningen med en mjuk, torr trasa.

Garanti

I respektive land gäller de garantivillkor som publicerats av våra auktoriserade distributörer. Eventuella fel på maskinen repareras utan kostnad inom garantifristen, under förutsättning att det orsakats av ett material- eller tillverkningsfel. I frågor som gäller garantin ska du vända dig med kvitto till inköpsstället eller närmaste, auktoriserad kundtjänst.

(Se baksidan för adress)

Tekniska data

		Teleskopverlängning
Effektdata maskin		
Driftspänning	V	18
Arbetsområde (max.)	m	3,5
Mått och vikter		
Längd x bredd x höjd	mm	1470 x 69 x 69

Med förbehåll för tekniska ändringar.

Sisältö

Yleisiä ohjeita	29
Turvallisuusohjeet.....	29
Määräystenmukainen käyttö	29
Ympäristönsuojelu	29
Lisävarusteet ja varaosat	29
Toimituksen sisältö	29
Laitteessa olevat symbolit	29
Suojavaatteet	29
Laitekuvaus	30
Asennus	30
Käyttö	30
Kuljetus.....	30
Varastointi.....	31
Hoito ja huolto	31
Takuu.....	31
Tekniset tiedot	31

Yleisiä ohjeita



Lue ennen laitteen ensimmäistä käyttöä nämä turvallisuusohjeet, tämä alkuperäinen käyttöohje, akun mukana toimitettavat turvallisuusohjeet ja akun/yleislaturin mukana toimitettava alkuperäinen käyttöohje. Menettele niiden mukaisesti. Säilytä ohjeet myöhempää käyttöä tai laitteen seuraavaa omistajaa varten. Käyttöohjeen ohjeiden lisäksi sinun on noudatettava lakimääräisiä yleisiä turvallisuus- ja tapaturmantorjuntamääräyksiä.

Turvallisuusohjeet

Vaarallisuusasteet

⚠ VAARA

• Huomautus välittömästi uhkaavasta vaarasta, joka voi aiheuttaa vakavan ruumiinvamman tai johtaa kuolemaan.

⚠ VAROITUS

• Huomautus mahdollisesta vaarallisesta tilanteesta, joka voi aiheuttaa vakavan ruumiinvamman tai voi johtaa kuolemaan.

⚠ VARO

• Huomautus mahdollisesta vaarallisesta tilanteesta, joka voi aiheuttaa vähäisiä vammoja.

HUOMIO

• Huomautus mahdollisesta vaarallisesta tilanteesta, joka voi aiheuttaa aineellisia vahinkoja.

Määräystenmukainen käyttö

⚠ VAARA

Viiltojen aiheuttama loukkaantumisvaara

Vältä laitteen tahaton käynnistäminen.

Varmista, että PÄÄLLE/POIS-kytkin ei ole aktivoituna, kun asetat akun paikalleen.

Jos laite sammuu itsestään ylikuormituksen vuoksi, vapauta PÄÄLLE/POIS-kytkin välittömästi. Odota, kunnes laite tai akku on jälleen käyttövalmis.

⚠ VAARA

Määräystenvastainen käyttö

Hengenvaara viiltohaavojen vuoksi

Käytä laitetta vain määräystenmukaisesti.

- Teleskooppivarsi, johon on mahdollista kiinnittää leikkutyökaluja, on tarkoitettu vain yksityiskäyttöön.
- Laite on tarkoitettu vain ulkokäyttöön.
- Turvallisuusyistä laitteesta on pidettävä kiinni aina kaksin käsin.
- Laite on tarkoitettu pienten oksien ja oksanhaarojen leikkaamiseen ja karsimiseen korkealla puussa. Käyttäjät seisoo turvallisesti maassa.

Muu käyttö ei ole sallittua, esim. kipeily oksien leikkaamiseksi läheltä tai materiaalin leikkaamiseksi maanpinnalla. Käyttäjä vastaa vaaratilanteista, jotka johtuvat kielletystä käytöstä.

Ympäristönsuojelu



Pakkausmateriaalit ovat kierrätettäviä. Hävitä pakkaukset ympäristöystävällisesti.



Sähkö- ja elektroniikkalaitteet sisältävät arvokkaita kierrätettäviä materiaaleja tai rakenneosia kuten paristoja, akkuja tai öljyjä, jotka väärin käsiteltyinä tai väärin hävitettyinä voivat aiheuttaa mahdollisia vaaroja ihmisten terveydelle ja ympäristölle. Nämä rakenneosat ovat kuitenkin välttämättömiä laitteen asianmukaisesta käytöstä varten. Tällä symbolilla merkityjä laitteita ei saa hävittää tavallisena talousjätteenä.

Sisältöaineita koskevia ohjeita (REACH)

Päivitettyjä tietoja sisältöaineista löytyy osoitteesta:

www.kaercher.com/REACH

Lisävarusteet ja varaosat

Käytä vain alkuperäisiä lisävarusteita ja alkuperäisiä varaosia, sillä ne varmistavat laitteen turvallisen ja häiriötömän käytön.

Tietoja lisävarusteista ja varaosista löytyy osoitteesta www.kaercher.com.

Toimituksen sisältö

Laitteen toimituksen sisältö on kuvattu pakkauksessa. Tarkasta laitetta pakkauksesta purkaessasi pakkauksen sisällön täydellisyys. Jos lisävarusteita puuttuu tai havaitset kuljetusvahinkoja, ilmoita tästä jälleenmyyjälle.

Laitteessa olevat symbolit

	Käytä luistamattomia turvajalkineita, kun työskentelet laitteella.
	Käytä soveltuvaa päänsuojainta, kun työskentelet laitteella.
	Sähkövaara. Säilytä laitteella suoritettavien töiden aikana vähintään 10 metrin etäisyys ilmajoihiin.

Suojavaatteet

⚠ VAARA

Hengenvaara mahdollisten viiltohaavojen vuoksi. Käytä laitteella työskennellessäsi soveltuvia suojavaatteita. Noudata paikallisia onnettomuudentorjuntamääräyksiä.

Päänsuojaus

Kun työskentelet laitteen parissa, käytä asianmukaista suojakypärää, joka on standardin EN 397 mukainen ja CE-merkitty.

Kun työskentelet laitteen parissa, käytä kuulosuojaimia, jotka ovat standardin EN 352-1 mukaiset ja CE-merkityt.

Käytä soveltuvia, standardin EN 166 mukaisia tai CE-merkittyjä suojalaseja suojaamaan siskoilevilta lastuilta. Tai käytä standardin EN 1731 mukaista kypärävisiiriä, joka on CE-merkitty.

Ammattiliikkeissä on saatavilla suojakypäriä, joissa on sisäänrakennettu kuulosuojauja ja visiiri.

Suojakäsineet

Kun työskentelet laitteen parissa, käytä soveltuvia viiltosuojauksella varustettuja suojakäsineitä, jotka ovat standardin EN ISO 11393-4 mukaiset ja CE-merkityt.

Turvakengät

Käytä laitteen kanssa työskennellessäsi liukumattomia turvakengkiä, jotka täyttävät standardin EN 20345 vaatimukset ja ovat CE-merkittyjä.

Laitekuvas

Tässä käyttöohjeessa kuvataan maksimaalinen varustus. Mallista riippuen toimituksen sisällössä on eroja (katso pakkaus).

Katso kuva kuvitussivuilta

Kuva A

- 1 Turvasanka
- 2 Turvasangan lukitus
- 3 Teleskooppivarren lukitus
- 4 Kulmansäädön vapautuspainike
- 5 Teleskooppitanko
- 6 Laitekytkimen vapautuspainike
- 7 Akkupidike
- 8 Laitekytkin
- 9 Akun vapautuspainike
- 10 Akkupidikkeen vapautuspainike
- 11 Laitteen kiinnityskohdan vapautuspainike
- 12 *Battery Power 18 V -akkupaketti

* valinnainen

Akkupaketti

Teleskooppivartta voidaan käyttää 18 V Kärcher Battery Power -akkupaketti -akkupaketilla yhdessä vastaavan työlaitteen + akkupidikkeen kanssa.

Asennus

⚠ VAROITUS

Loukkaantumisvaara

Kytke työlaite pois päältä ennen kaikkia laitteelle tehtäviä töitä ja irrota akku.

1. Avaa turvasangan lukitus ja taita turvasanka alas.
2. Kiinnitä teleskooppivarsi työlaitteeseen.

Kuva C

- a Työnnä teleskooppivarsi laitteen kiinnittimeen.
- b Taita turvasanka ylöspäin ja sulje turvasangan lukitusklipsi.

Huomautus

Varmista, että se on oikein paikallaan!

Akkupidikkeen kiinnittäminen

⚠ VAROITUS

Loukkaantumisvaara

Kytke laite pois päältä ennen kaikkia laitteelle tehtäviä töitä ja irrota akku.

1. Työnnä akkupidikettä teleskooppivarren kiinnityskohtaan, kunnes se lukittuu kuuluvasti.

Kuva B

Huomautus

Varmista, että se on oikein paikallaan!

Käyttö

Akun asennus

1. Työnnä akku akkupidikkeeseen, kunnes se lukittuu kuuluvasti.

Kuva D

Käyttö

1. Kytke laite päälle.

Kuva E

- a Paina laitekytkimen vapautuspainiketta.
- b Paina laitekytkintä.

Työskentelykulman asettaminen

1. Paina kulmansäädön lukituksen vapautuspainiketta ja pidä sitä painettuna.
2. Aseta työlaite haluttuun asentoon.

Kuva F

3. Vapauta kulmansäädön lukituksen vapautuspainike.

Huomautus

Tarkista, että kulmansäädön vapautuspainike on lukittunut oikein!

Teleskooppivarren pidentäminen

1. Avaa teleskooppivarren lukitus.
2. Pidennä teleskooppivarsi.

Kuva G

3. Sulje teleskooppivarren lukitus.

Huomautus

Tarkista, että teleskooppivarren lukitus on kunnolla kiinni!

Akun poistaminen

Huomautus

Poista akku teleskooppivarresta pidempien käyttötaukojen ajaksi ja varmista, ettei laitetta voi käyttää luvottomasti.

1. Paina akun avauspainiketta avataksesi akun lukituksen.
2. Irrota akku akun kiinnityksestä.

Käytön lopettaminen

1. Poista akku laitteesta (katso luku *Akun poistaminen*).
2. Puhdista laite (katso luku *Teleskooppivarren puhdistaminen*).

Akkupidikkeen irrottaminen

1. Paina akkupidikkeen vapautuspainiketta ja vedä akkupidike ulos.

Kuva I

Kuljetus

⚠ VARO

Jos painoa ei oteta huomioon

*Loukkaantumis- ja vaurioitumisvaara
Huomioi kuljetettaessa laitteen paino.*

⚠ VARO

Tahaton käynnistyminen

Viiltohaavat

Irrota akku ja työlaite ennen kuljetusta.

- Kun kuljetat laitetta ajoneuvossa, varmista, ettei se pääse liukumaan tai kallistumaan.

Varastointi

⚠ VARO

Loukkaantumis- ja vaurioitumisvaara!

Huomioi laitteen paino kuljetuksen ja varastoinnin aikana.

Hoito ja huolto

⚠ VARO

Tahaton käynnistyminen

Viiltohaavat

Irrota akku ja työlaite ennen kuljetusta.

Teleskooppivarren puhdistaminen

1. Irrota työlaite ja akku (katso luku *Akun poistaminen*).
2. Puhdista teleskooppivarsi pehmeällä, kuivalla liinalla.

Takuu

Jokaisessa maassa ovat voimassa vastaavan myyntiyhtiön julkaisemat takuehdot. Korjaamme laitteessa mahdollisesti ilmenevät häiriöt takuuajan kuluessa maksutta, jos häiriöiden syynä ovat olleet materiaali- tai valmistusvirheet. Takuutapauksessa pyydämme ottamaan yhteyttä ostotositteen kanssa jälleenmyyjään tai lähimpään valtuutettuun asiakaspalveluun. (Osoite, katso takasivu)

Tekniset tiedot

		Telesko- pverlän- gerung
Laitteen tehotiedot		
Käyttöjännite	V	18
Toiminta-alue (maks.)	m	3,5
Mitat ja painot		
Pituus x leveys x korkeus	mm	1470 x 69 x 69

Oikeus teknisiin muutoksiin pidätetään.

Περιεχόμενα

Γενικές υποδείξεις	31
Υποδείξεις ασφαλείας	31
Προβλεπόμενη χρήση	31
Προστασία του περιβάλλοντος	32
Παρελκόμενα και ανταλλακτικά	32
Παραδοτέος εξοπλισμός	32
Σύμβολα επάνω στη συσκευή	32
Προστατευτικός ρουχισμός	32
Περιγραφή συσκευής	32
Τοποθέτηση	33
Λειτουργία	33
Μεταφορά	33
Αποθήκευση	33
Φροντίδα και συντήρηση	33
Εγγύηση	33
Τεχνικά στοιχεία	34

Γενικές υποδείξεις



Πριν από την πρώτη χρήση της συσκευής διαβάστε αυτές τις υποδείξεις ασφαλείας, αυτό εδώ το εγχειρίδιο χρήσης, τις συνημμένες υποδείξεις ασφαλείας των μπαταριών καθώς και τα συνημμένα εγχειρίδια χρήσης για τις μπαταρίες και τον φορτιστή. Εφαρμόστε αυτές τις οδηγίες. Φυλάξτε τα εγχειρίδια για μεταγενέστερη χρήση ή για τον επόμενο ιδιοκτήτη.

Εκτός από τις υποδείξεις στο εγχειρίδιο χρήσης πρέπει να τηρείτε και τους ισχύοντες γενικούς κανονισμούς ασφαλείας και πρόληψης ατυχημάτων.

Υποδείξεις ασφαλείας

Διαβαθμίσεις κινδύνου

⚠ KINΔYNOΣ

- Υπόδειξη άμεσου κινδύνου, ο οποίος οδηγεί σε σοβαρούς τραυματισμούς ή θάνατο.

⚠ ΠΡΟΕΙΔΟΠΟΙΗΣΗ

- Υπόδειξη πιθανώς επικίνδυνης κατάστασης, η οποία μπορεί να οδηγήσει σε σοβαρούς τραυματισμούς ή θάνατο.

⚠ ΠΡΟΣΟΧΗ

- Υπόδειξη πιθανώς επικίνδυνης κατάστασης, η οποία μπορεί να οδηγήσει σε ελαφρείς τραυματισμούς.

ΠΡΟΣΟΧΗ

- Υπόδειξη πιθανώς επικίνδυνης κατάστασης, η οποία μπορεί να οδηγήσει σε υλικές ζημιές.

Προβλεπόμενη χρήση

⚠ KINΔYNOΣ

Κίνδυνος τραυματισμού από κοψίματα

Αποφύγετε την ακούσια εκκίνηση της συσκευής.

Κατά την τοποθέτηση των μπαταριών βεβαιωθείτε ότι ο διακόπτης ON/OFF δεν είναι ενεργοποιημένος.

Εάν η συσκευή απενεργοποιηθεί μόνη της λόγω υπερφόρτωσης, αφήστε αμέσως τον διακόπτη ON/OFF.

Πριν τη νέα χρήση περιμένετε μέχρι η συσκευή ή οι μπαταρίες να είναι και πάλι έτοιμες για λειτουργία.

⚠ KINΔYNOΣ

Μη ενδεδειγμένη χρήση

Κίνδυνος θανάτου λόγω κοψίματος

Χρησιμοποιείτε το εργαλείο μόνο για τον σκοπό που προορίζεται.

- Η τηλεσκοπική προέκταση με δυνατότητα τοποθέτησης εργαλείων κοπής προορίζεται μόνο για ιδιωτική χρήση.
- Η συσκευή προορίζεται για χρήση σε υπαίθριο χώρο.
- Για λόγους ασφαλείας να κρατάτε πάντα σταθερά τη συσκευή και με τα δύο χέρια.
- Η συσκευή προορίζεται για την κοπή και το κλάδεμα μικρών κλαδιών και κλωναρίων υψηλά σε ένα δέντρο. Ταυτόχρονα ο χρήστης πρέπει να στέκεται με ασφάλεια στο έδαφος.

Οποιαδήποτε άλλη χρήση, π.χ. κοπή με αναρρίχηση, κλάδεμα σε κοντινό σημείο ή κοπή υλικού στο επίπεδο του εδάφους δεν είναι αποδεκτή. Την ευθύνη για κινδύνους που προκύπτουν από τη μη επιτρεπόμενη χρήση την φέρει ο χρήστης.

Προστασία του περιβάλλοντος



Τα υλικά συσκευασίας είναι ανακυκλώσιμα. Απορρίψτε τις συσκευασίες με περιβαλλοντικά ορθό τρόπο.



Οι ηλεκτρικές και ηλεκτρονικές συσκευές περιέχουν πολύτιμα ανακυκλώσιμα υλικά και, συχνά, εξαρτήματα όπως μπαταρίες απλές, επαναφορτιζόμενες ή λάδια, τα οποία σε περίπτωση λανθασμένης χρήσης ή απόρριψης μπορούν να θέσουν σε κίνδυνο την ανθρώπινη υγεία και το περιβάλλον. Ωστόσο, αυτά τα συστατικά είναι απαραίτητα για τη σωστή λειτουργία της συσκευής. Οι συσκευές που φέρουν αυτό το σύμβολο δεν επιτρέπεται να απορρίπτονται μαζί με τα οικιακά απορρίμματα.

Υποδείξεις σχετικά με συστατικά (REACH)

Ενημερωμένες πληροφορίες σχετικά με τα συστατικά είναι διαθέσιμες στη διεύθυνση: www.kaercher.com/REACH

Παρελκόμενα και ανταλλακτικά

Χρησιμοποιείτε μόνο γνήσια παρελκόμενα και γνήσια ανταλλακτικά, καθώς αυτά εγγυώνται την ασφαλή και απρόσκοπτη λειτουργία της συσκευής. Πληροφορίες σχετικά με τα παρελκόμενα και τα ανταλλακτικά θα βρείτε στη διεύθυνση www.kaercher.com.

Παραδοτέος εξοπλισμός

Ο παραδοτέος εξοπλισμός της συσκευής απεικονίζεται επάνω στη συσκευασία. Κατά την αφαίρεση από τη συσκευασία ελέγξτε την πληρότητα των περιεχομένων. Σε περίπτωση που λείπουν παρελκόμενα ή έχουν προκληθεί ζημιές κατά τη μεταφορά, ενημερώστε τον προμηθευτή σας.

Σύμβολα επάνω στη συσκευή

	Κατά την εργασία με τη συσκευή φοράτε αντιολισθητικά υποδήματα ασφαλείας.
	Κατά την εργασία με τη συσκευή να φοράτε κατάλληλο προστατευτικό κράνος.
	Κίνδυνος από ηλεκτρικό ρεύμα. Όταν εργάζεστε με τη συσκευή, διατηρήστε ελάχιστη απόσταση 10 m από ελεύθερα καλώδια.

Προστατευτικός ρουχισμός

⚠ ΚΙΝΔΥΝΟΣ

Θανατηφόρος κίνδυνος λόγω κοψίματος. Κατά την εργασία με το εργαλείο φοράτε κατάλληλα προστατευτικά ρούχα. Φορέστε τους τοπικούς κανονισμούς πρόληψης ατυχημάτων.

Προστασία κεφαλής

Κατά την εργασία με τη συσκευή φοράτε κατάλληλο προστατευτικό κράνος κατά EN 397 και με σήμανση CE.

Κατά την εργασία με τη συσκευή φοράτε υτοασπίδες κατά EN 352-1 και με σήμανση CE.

Για προστασία από εκσφενδονιζόμενα θραύσματα, φοράτε κατάλληλα προστατευτικά γυαλιά κατά EN 166 ή με σήμανση CE. Ή φορέστε προστατευτική ζελατίνα ματιών κατά EN 1731 και με σήμανση CE.

Μπορείτε να προμηθευτείτε προστατευτικά κράνη με ενσωματωμένες υτοασπίδες και προστατευτικό ματιών από τα ειδικά εμπορικά καταστήματα.

Προστατευτικά γάντια

Κατά την εργασία με τη συσκευή φοράτε κατάλληλα προστατευτικά γάντια με εξοπλισμό προστασίας από κόψιμο, σύμφωνα με το EN ISO 11393-4 και με σήμανση CE.

Υποδήματα ασφαλείας

Κατά την εργασία με τη συσκευή φοράτε αντιολισθητικά υποδήματα ασφαλείας κατά EN 20345 και με σήμανση CE.

Περιγραφή συσκευής

Σε αυτές τις οδηγίες λειτουργίας περιγράφεται ο μέγιστος δυνατός εξοπλισμός. Στο παραδοτέο υλικό υπάρχουν διαφορές ανάλογα με το μοντέλο (ανατρέξτε στη συσκευασία).

Εικόνα βλ. τις σελίδες αυτόματη Εικόνα A

- ① Δίχαλο ασφάλισης
- ② Ασφάλεια δίχαλου
- ③ Ασφάλεια τηλεσκοπικής προέκτασης
- ④ Πλήκτρο απασφάλισης ρύθμισης γωνίας
- ⑤ Τηλεσκοπικός σωλήνας
- ⑥ Πλήκτρο απασφάλισης διακόπτη λειτουργίας
- ⑦ Θήκη μπαταριών
- ⑧ Διακόπτης λειτουργίας
- ⑨ Πλήκτρο απασφάλισης μπαταριών
- ⑩ Πλήκτρο απασφάλισης θήκης μπαταριών
- ⑪ Πλήκτρο απασφάλισης υποδοχής συσκευής
- ⑫ *Μπαταρία Battery Power 18V

* Προαιρετικά

Μπαταρίες

Η τηλεσκοπική προέκταση μπορεί να λειτουργεί με μια μπαταρία 18 V Kärcher Battery Power σε συνδυασμό με ένα αντίστοιχο εργαλείο + μια θήκη μπαταρίας.

Τοποθέτηση

⚠ ΠΡΟΕΙΔΟΠΟΙΗΣΗ

Κίνδυνος τραυματισμού

Πριν από κάθε εργασία να απενεργοποιείτε τη συσκευή και να βγάξετε την μπαταρία.

1. Ανοίξετε την ασφάλεια του δίχαλου ασφάλισης και αναδιπλώστε το δίχαλο προς τα κάτω.
2. Τοποθετήστε τη τηλεσκοπική προέκταση στο εργαλείο.
Εικόνα C
 - a. Σπρώξτε την τηλεσκοπική προέκταση μέσα στην υποδοχή της συσκευής.
 - b. Γυρίστε το δίχαλο ασφάλισης προς τα πάνω και κλείστε την ασφάλεια.

Υπόδειξη

Βεβαιωθείτε για τη σωστή εφαρμογή!

Τοποθέτηση θήκης μπαταριών

⚠ ΠΡΟΕΙΔΟΠΟΙΗΣΗ

Κίνδυνος τραυματισμού

Πριν από κάθε εργασία απενεργοποιείτε τη συσκευή και βγάξετε την μπαταρία.

1. Σπρώξτε τη θήκη μπαταριών στην υποδοχή της τηλεσκοπικής προέκτασης, μέχρι να ακούσετε που ασφαλίξει.

Εικόνα B

Υπόδειξη

Βεβαιωθείτε για τη σωστή εφαρμογή!

Λειτουργία

Τοποθέτηση μπαταρίας

1. Σπρώξτε την μπαταρία μέσα στην υποδοχή της συσκευής, μέχρι να ακούσετε που ασφαλίξει.
Εικόνα D

Λειτουργία

1. Ενεργοποιήστε τη συσκευή.
Εικόνα E
 - a. Πατήστε το πλήκτρο απασφάλισης του διακόπτη λειτουργίας.
 - b. Ενεργοποιήστε τον διακόπτη της συσκευής.

Ρύθμιση γωνίας εργασίας

1. Πατήστε και κρατήστε πατημένο το πλήκτρο απασφάλισης της γωνιακής ρύθμισης.
2. Μετακινήστε το εργαλείο στην επιθυμητή θέση.
Εικόνα F
3. Αφήστε το πλήκτρο απασφάλισης της γωνιακής ρύθμισης.

Υπόδειξη

Ελέγξτε αν το πλήκτρο απασφάλισης της γωνιακής ρύθμισης έχει πιάσει σωστά!

Έκπτωση τηλεσκοπικής προέκτασης

1. Ανοίξετε την ασφάλεια της τηλεσκοπικής προέκτασης.
2. Προεκτείνετε τη τηλεσκοπική προέκταση.
Εικόνα G
3. Κλείστε την ασφάλεια της τηλεσκοπικής προέκτασης.

Υπόδειξη

Ελέγξτε αν η ασφάλεια της τηλεσκοπικής προέκτασης έχει κλείσει σωστά!

Αφαίρεση μπαταρίας

Υπόδειξη

Σε περίπτωση μη χρήσης για μεγάλα διαστήματα αφαιρέστε την μπαταρία από τη τηλεσκοπική προέκταση και προστατέψτε την από αναρμόδια χρήση.

1. Για να απασφαλίσετε την μπαταρία πιέστε το πλήκτρο απασφάλισης.

Εικόνα H

2. Αφαιρέστε την μπαταρία από τη θήκη της.

Τερματισμός λειτουργίας

1. Αφαιρέστε την μπαταρία από τη συσκευή (βλ. κεφάλαιο *Αφαίρεση μπαταρίας*).
2. Καθαρίστε τη συσκευή (βλ. κεφάλαιο *Καθαρισμός της τηλεσκοπικής προέκτασης*).

Αποσυναρμολόγηση θήκης μπαταριών

1. Πιέστε το πλήκτρο απασφάλισης της θήκης μπαταριών και βγάλτε έξω τη θήκη.
Εικόνα I

Μεταφορά

⚠ ΠΡΟΣΟΧΗ

Μη τήρηση των οδηγιών σχετικά με το βάρος

Κίνδυνος τραυματισμού και πρόκλησης ζημιών
Κατά τη μεταφορά προσέξτε το βάρος του μηχανήματος.

⚠ ΠΡΟΣΟΧΗ

Ανεξέλεγκτη λειτουργία

Τραυματισμός από κόψιμο

Πριν από τη μεταφορά αφαιρέστε την μπαταρία και το εργαλείο.

- Κατά τη μεταφορά σε οχήματα στερεώστε τη συσκευή έναντι ολισθησης και ανατροπής.

Αποθήκευση

⚠ ΠΡΟΣΟΧΗ

Κίνδυνος τραυματισμού και πρόκλησης ζημιών!

Κατά τη μεταφορά και την αποθήκευση προσέχετε το βάρος της συσκευής.

Φροντίδα και συντήρηση

⚠ ΠΡΟΣΟΧΗ

Ανεξέλεγκτη λειτουργία

Τραυματισμός από κόψιμο

Πριν από τη μεταφορά αφαιρέστε την μπαταρία και το εργαλείο.

Καθαρισμός της τηλεσκοπικής προέκτασης

1. Αφαιρέστε το εργαλείο και τις μπαταρίες (βλέπε κεφάλαιο *Αφαίρεση μπαταρίας*).
2. Καθαρίστε την τηλεσκοπική προέκταση με ένα μαλακό, στεγνό πανί.

Εγγύηση

Σε κάθε χώρα ισχύουν οι όροι εγγύησης οι οποίοι εκδίδονται από την αρμόδια εταιρεία διανομής μας. Τυχόν βλάβες στη συσκευή σας επιδιορθώνονται από εμάς χωρίς χρέωση εντός της προθεσμίας εγγύησης, εφόσον οφείλονται σε σφάλμα υλικού ή κατασκευής. Σε περίπτωση εγγύησης απευθυνθείτε στον προμηθευτή σας ή το πλησιέστερο εξουσιοδοτημένο τμήμα εξυπηρέτησης πελατών, προσκομίζοντας το παραστατικό της αγοράς.
(για διευθύνσεις βλέπε την πίσω σελίδα)

Τεχνικά στοιχεία

Στοιχεία ισχύος συσκευής		Telesko pverlän gerung
Τάση λειτουργίας	V	18
Εμβέλεια εργασίας (max.)	m	3,5
Διαστάσεις και βάρη		
Μήκος x πλάτος x ύψος	mm	1470 x 69 x 69

Με την επιφύλαξη τεχνικών αλλαγών.

İçindekiler

Genel uyarılar	34
Güvenlik bilgileri	34
Amaca uygun kullanım	34
Çevre koruma	34
Aksesuarlar ve yedek parçalar	34
Teslimat kapsamı	34
Cihazdaki simgeler	34
Koruyucu giysi	35
Cihaz açıklaması	35
Montaj	35
İşletme	35
Taşıma	36
Depolama	36
Koruma ve bakım	36
Garanti	36
Teknik bilgiler	36

Genel uyarılar



Cihazı ilk defa kullanmadan önce bu güvenlik bilgilerini, bu orijinal işletim kılavuzunu, akü paketi ile birlikte teslim edilen güvenlik bilgilerini ve ekteki akü paketi / standart şarj aleti orijinal işletim kılavuzunu okuyun. Bu bilgilere göre hareket edin. Kılavuzları daha sonra tekrar kullanmak ya da cihazın sonraki kullanıcılarına iletmek üzere saklayın. İşletim kılavuzundaki uyarıların yanında yasa koyucunun belirlediği güvenlik ve kaza önleme yönetmeliğini dikkate almalısınız.

Güvenlik bilgileri

Tehlike kademeleri

⚠ **TEHLİKE**

• Ağır bedensel yaralanmalar ya da ölüme neden olan direkt bir tehlikeye yönelik uyarı.

⚠ **UYARI**

• Ağır bedensel yaralanmalar ya da ölüme neden olabilecek olası tehlikeli bir duruma yönelik uyarı.

⚠ **TEDBİR**

• Hafif yaralanmalara neden olabilecek olası tehlikeli bir duruma yönelik uyarı.

DIKKAT

• Maddi hasarlara neden olabilecek olası tehlikeli bir duruma yönelik uyarı.

Amaca uygun kullanım

⚠ **TEHLİKE**

Kesiciler nedeniyle yaralanma tehlikesi

Cihazın istemeden çalışmaya başlamasını önleyin.

Akü paketini takarken AÇMA/KAPAMA şalterine basılmadığından emin olun.

Cihaz aşırı yük nedeniyle kapanırsa, AÇMA/KAPAMA şalterini hemen serbest bırakın. Yeniden kullanmadan önce, cihaz veya akü paketini yeniden çalışmaya hazır olana kadar bekleyin.

⚠ **TEHLİKE**

Amacına uygun olmayan kullanım

Kesme yaralarından kaynaklanan hayati tehlike

Cihazı sadece amacına uygun bir şekilde kullanın.

- Kesici alet takma seçeneğine sahip teleskopik uzatma, yalnızca özel (ticari olmayan) kullanım için tasarlanmıştır.
- Cihaz sadece dış mekanda kullanım için öngörülmüştür.
- Cihaz güvenlik nedenlerinden dolayı her zaman iki elle güvenli bir şekilde tutulmalıdır.
- Cihaz, bir ağacın üzerinde bulunan küçük dal ve ince dalların kesilmesi ve yontulması için tasarlanmıştır. Kullanıcı zeminde güvenli bir şekilde durur.

Tırmanma, yakın menzilli yontma veya zemin seviyesindeki malzemelerin kesilmesi gibi diğer kullanımlara izin verilmez. İzin verilmeyen kullanımdan kaynaklanan tehditlerden kullanıcı sorumludur.

Çevre koruma



Ambalaj malzemeleri geri dönüştürülebilir. Lütfen ambalajları çevreye zarar vermeden tasfiye edin.



Elektrikli ve elektronik cihazlar, değerli ve geri dönüştürülebilir malzemelerin yanı sıra yanlış kullanılması veya yanlış imha edilmesi durumunda insan sağlığı ve çevre için potansiyel tehlike teşkil edebilecek piller, aküler veya yağlar içerebilir. Ancak cihazın usulüne uygun şekilde çalıştırılması için bu parçalar gereklidir. Bu sembol ile işaretlenen cihazlar evsel atık ile birlikte imha edilmemelidir.

İçindekiler hakkında uyarılar (REACH)

İçindekiler hakkında ayrıntılı bilgileri bulabileceğiniz adres: www.kaercher.com/REACH

Aksesuarlar ve yedek parçalar

Sadece orijinal aksesuarlar ve orijinal yedek parçalar kullanın. Bu parçalar cihazın güvenli ve arızasız çalışmasını sağlar.

Aksesuar ve yedek parçalara ilişkin bilgiler için adres: www.kaercher.com.



Teslimat kapsamı

Cihazınızın teslimat kapsamı ambalajı üzerinde gösterilmiştir. Ambalaj açıldığında içindeki parçalarda eksiklik olup olmadığını kontrol edin. Aksesuarların eksik olması durumunda ya da nakliye hasarlarında yetkili satıcınızı bilgilendirin.

Cihazdaki simgeler



Çalışma sırasında kaymaz güvenlik ayakkabıları giyin.

	Cihaz ile çalışırken uygun bir baş koruması kullanın.
	Elektrik tehlikesi. Cihazla çalışırken, başüstü elektrik hatlarına en az 10 m mesafe bırakın.

Koruyucu giysi

⚠ TEHLİKE

Kesme yaralarından kaynaklanan hayati tehlike. Cihaz ile çalışmalar esnasında uygun koruyucu giysiler giyin. Kazaların önlenmesine yönelik yerel yönetmelikleri dikkate alın.

Kask

Cihazla çalışırken, EN 397 standardına uygun ve CE işaretli uygun bir güvenlik kaskı takın. Cihazla çalışırken, EN 352-1 standardına uygun ve CE işaretli bir koruyucu kask kullanın. Uçan kıymıklara karşı korunma için EN 166 standardına uygun veya CE işaretli uygun koruyucu gözlük takın. Veya EN 1731 standardına uygun ve CE işaretli bir kask vizörü kullanın. Yetkili satıcılarda entegre koruyucu kulaklığı ve vizörü olan koruyucu kasklar temin edilebilir.

Koruyucu eldiven

Cihazla çalışırken EN ISO 11393-4 standardına uygun ve CE işaretli kesik koruma ekipmanlarına sahip koruyucu eldivenler kullanın.

Koruyucu ayakkabı

Cihaz ile çalışırken, EN 20345 gerekliliklerini karşılayan ve CE işaretli kaymaz koruyucu ayakkabı giyin.

Cihaz açıklaması

Bu kullanım kılavuzunda maksimum donanım açıklanmaktadır. Modele bağlı olarak teslimat kapsamında farklılıklar bulunur (bkz. ambalaj).

Resim için bkz. Grafik sayfaları

Şekil A

- ① Emniyet braket
- ② Emniyet braketli kilidi
- ③ Teleskopik uzatma kilidi
- ④ Açık ayarı kilit açma düğmesi
- ⑤ Teleskopik çubuk
- ⑥ Cihaz şalteri kilit açma tuşu
- ⑦ Akü paketi yuvası
- ⑧ Cihaz şalteri
- ⑨ Akü paketi kilit açma mekanizması tuşu
- ⑩ Akümülatör paketi için kilit açma düğmesi
- ⑪ Cihaz yuvası kilit açma düğmesi
- ⑫ *Battery Power 18V akü paketi

* isteğe bağlı

Akü paketi

Teleskopik uzatma, karşılık gelen iş cihazı + akü yuvası ile birlikte bir 18 V Kärcher Battery Power akü paketiyle çalıştırılabilir.

Montaj

⚠ UYARI

Yaralanma tehlikesi

Bütün çalışmalardan önce iş cihazını kapatın ve aküyü çıkarın.

1. Emniyet braketinin kilidini açın ve emniyet braketini aşağı katlayın.
2. Teleskopik uzatmayı iş cihazına monte edin.
 - Şekil C
 - a Teleskopik uzatmayı cihaz yuvasının üzerine itin.
 - b Emniyet braketini yukarı katlayın ve emniyet braketinin kilitleme tırnağını kapatın.

Not

Yerine doğru oturduğundan emin olun!

Akü paketi yuvasını yerleştirme

⚠ UYARI

Yaralanma tehlikesi

Bütün çalışmalardan önce cihazı kapatın ve aküyü çıkarın.

1. Akü paketi yuvasını, teleskopik uzatma yuvasına duyuşur şekilde oturana kadar itin.

Şekil B

Not

Yerine doğru oturduğundan emin olun!

İşletme

Akü paketinin montajı

1. Akü paketini, duyuşur şekilde yerine oturana kadar akü paketi yuvasına itin.
 - Şekil D

İşletim

1. Cihazı açın.
 - Şekil E
 - a Cihaz şalteri kilit açma tuşuna basın.
 - b Cihaz şalterine basın.

Çalışma açısını ayarlama

1. Açık ayarı kilit açma düğmesini basılı tutun.
2. İş cihazını istenen konuma bükün.
 - Şekil F
3. Açık ayarı için kilit açma düğmesini serbest bırakın.

Not

Açık ayarı için kilit açma düğmesinin doğru takılıp takılmadığını kontrol edin!

Teleskopik uzatmayı dışarı sürme

1. Teleskopik uzatma kilidini açın.
2. Teleskopik uzatmayı dışarı sürün.
 - Şekil G
3. Teleskopik uzatmanın kilidini kapatın.

Not

Teleskopik uzatma kilidinin düzgün bir şekilde kapatılıp kapatılmadığını kontrol edin!

Akü paketinin çıkartılması

Not

Uzun süre çalışmaya ara verilecekse akü paketini teleskopik uzatmadan çıkarın ve yetkisiz kişiler tarafından kullanılmasını engellemek için önlemler alın.

1. Akü paketinin kilidini açmak için akü paketi kilit açma tuşuna basın.

Şekil H

2. Akü paketini akü paketi yuvasından çıkarın.

İşletmenin tamamlanması

1. Akü paketini cihazdan çıkarın (bkz. Bölüm *Akü paketinin çıkartılması*).
2. Cihazı temizleyin (bkz. Bölüm *Teleskopik uzatmanın temizlenmesi*).

Akü paketini sökme

1. Akü paketi yuvası için kilit açma tuşuna basın ve akü paketi yuvasını dışarı çekin.
Şekil I

Taşıma

⚠ **TEDBİR**

Ağırlığın dikkate alınmaması

Yaralanma ve zarar görme tehlikesi mevcuttur
Taşıma sırasında cihazın ağırlığını dikkate alın.

⚠ **TEDBİR**

Kontrolsüz çalışma

Kesme sonucu yaralanmalar

Taşımadan önce aküyü ve iş cihazını çıkarın.

- Cihazı, taşıt içerisinde taşırken kayma ve devrilmeye karşı emniyete alın.

Depolama

⚠ **TEDBİR**

Yaralanma ve hasar tehlikesi mevcuttur!

Taşıma ve depolama sırasında cihazın ağırlığına dikkat edin.

Koruma ve bakım

⚠ **TEDBİR**

Kontrolsüz çalışma

Kesme sonucu yaralanmalar

Taşımadan önce aküyü ve iş cihazını çıkarın.

Teleskopik uzatmanın temizlenmesi

1. Aleti ve akü paketini çıkarın (bkz. Bölüm *Akü paketinin çıkartılması*).
2. Teleskopik uzatmayı yumuşak ve kuru bir bezle temizleyin.

Garanti

Her ülkede yetkili distribütörümüz tarafından verilmiş garanti şartları geçerlidir. Garanti süresi içinde cihazınızda oluşan muhtemel hasarları, arızanın kaynağı üretim veya malzeme hatası olduğu sürece ücretsiz olarak karşılıyoruz. Garanti durumunda satış fişi ile satıcıya veya yetkili servise başvurun.
(Adres için Bkz. Arka sayfa)

Teknik bilgiler

		Teleskopverlängerung
Cihaz performans verileri		
Çalışma gerilimi	V	18
Çalışma menzili (maks.)	m	3,5
Boyutlar ve ağırlıklar		
Uzunluk x genişlik x yükseklik	mm	1470 x 69 x 69

Teknik değişiklik hakkı saklıdır.

Содержание

Общие указания	36
Указания по технике безопасности	36
Использование по назначению	36
Защита окружающей среды.....	37
Принадлежности и запасные части	37
Комплект поставки	37
Символы на устройстве	37
Защитная одежда	37
Описание устройства	37
Монтаж	38
Эксплуатация.....	38
Транспортировка	38
Хранение	38
Уход и техническое обслуживание.....	39
Гарантия.....	39
Технические характеристики	39

Общие указания



Перед первым применением устройства необходимо ознакомиться с указаниями по технике безопасности, оригинальной инструкцией по эксплуатации, а также прилагаемыми указаниями по технике безопасности и оригинальной инструкцией по эксплуатации аккумуляторного блока / стандартного зарядного устройства. Действовать в соответствии с ними. Следует сохранить документацию для дальнейшего пользования или для следующего владельца. Наряду с указаниями, содержащимися в инструкции по эксплуатации, соблюдать также общие законодательные положения по технике безопасности и предотвращению несчастных случаев.

Указания по технике безопасности

Степень опасности

⚠ **ОПАСНОСТЬ**

- Указание относительно непосредственно грозящей опасности, которая приводит к тяжелым травмам или к смерти.

⚠ **ПРЕДУПРЕЖДЕНИЕ**

- Указание относительно возможной потенциально опасной ситуации, которая может привести к тяжелым травмам или к смерти.

⚠ **ОСТОРОЖНО**

- Указание на потенциально опасную ситуацию, которая может привести к получению легких травм.

ВНИМАНИЕ

- Указание относительно возможной потенциально опасной ситуации, которая может повлечь за собой материальный ущерб.

Использование по назначению

⚠ **ОПАСНОСТЬ**

Опасность порезов

Избегать непреднамеренного запуска устройства.

Следить, чтобы при установке аккумуляторного блока не был задействован выключатель ВКЛ./ВЫКЛ.

При автоматическом выключении устройства по причине перегрузки немедленно отпустить выключатель ВКЛ./ВЫКЛ. Перед повторным запуском подождать, пока устройство/аккумуляторный блок снова не будет готово/готов к работе.

⚠ ОПАСНОСТЬ

Использование не по назначению

Опасность получения порезов

Использовать устройство только по назначению.

- Телескопический удлинитель с возможностью крепления режущего инструмента предназначен только для бытового использования.
- Эксплуатация устройства предусмотрена только на улице.
- В целях безопасности устройство всегда следует держать обеими руками.
- Устройство предназначено для обрезания и спиливания небольших веток и веточек высоко на дереве. Пользователь прочно стоит на земле.

Любое другое использование, например с забором на дерево, для спиливания в непосредственной близости с оператором или для срезания растительности на уровне земли, недопустимо. За риски, связанные с недопустимым использованием, ответственность несет пользователь.

Защита окружающей среды



Упаковочные материалы поддаются вторичной переработке. Упаковку необходимо утилизировать без ущерба для окружающей среды.



Электрические и электронные устройства часто содержат ценные материалы, пригодные для вторичной переработки, и зачастую такие компоненты, как батареи, аккумуляторы или масло, которые при неправильном обращении или ненадлежащей утилизации представляют потенциальную опасность для здоровья и экологии. Тем не менее, данные компоненты необходимы для правильной работы устройства. Устройство, обозначенное этим символом, запрещено утилизировать вместе с бытовыми отходами.

Указания по ингредиентам (REACH)

Для получения актуальной информации об ингредиентах см. www.kaercher.com/REACH

Принадлежности и запасные части

Использовать только оригинальные принадлежности и запасные части. Только они гарантируют безопасную и бесперебойную работу устройства.

Для получения информации о принадлежностях и запчастях см. www.kaercher.com.

Комплект поставки

Комплектация устройства указана на упаковке. При распаковке устройства проверить комплектацию. При обнаружении недостающих принадлежностей или повреждений, полученных во время

транспортировки, следует уведомить торговую организацию, продавшую устройство.

Символы на устройстве



Во время работы с устройством используйте нескользящую защитную обувь.



При работе с устройством надевать подходящее средство защиты головы.



Опасность поражения электрическим током. При работе с устройством соблюдайте минимальное расстояние 10 м от воздушных линий электропередач.

Защитная одежда

⚠ ОПАСНОСТЬ

Опасность получения порезов. Во время работ с устройством использовать соответствующую защитную одежду. Соблюдать местные правила техники безопасности.

Защита головы

Во время работы с устройством пользуйтесь соответствующей защитной каской, которая соответствует стандарту EN 397 или имеет маркировку CE.

Во время работы с устройством пользуйтесь средством защиты органов слуха, которое соответствует стандарту EN 352-1 или имеет маркировку CE.

Для защиты от летящей щепы пользуйтесь подходящими защитными очками, соответствующими стандарту EN 166 или имеющими маркировку CE. Или воспользуйтесь лицевым щитком, который соответствует стандарту EN 1731 и имеет маркировку CE. В специализированных магазинах можно приобрести каски со встроенной защитой органов слуха и зрения.

Защитные перчатки

Во время работы с устройством надевайте защитные перчатки с защитой от порезов, соответствующие стандарту EN ISO 11393-4 и имеющие маркировку CE.

Защитная обувь

Для работы с устройством надевайте нескользящую защитную обувь, соответствующую стандарту EN 20345 и имеющую маркировку CE.

Описание устройства

В данной инструкции по эксплуатации приведено описание устройства с максимальной комплектацией. Комплектация отличается в зависимости от модели (см. упаковку).

См. страницы с рисунками

Рисунок А

- ① Предохранительная скоба
- ② Замок предохранительной скобы
- ③ Замок телескопического удлинителя

- ④ Кнопка разблокировки для регулировки угла
- ⑤ Телескопическая штанга
- ⑥ Кнопка разблокировки выключателя устройства
- ⑦ Крепление аккумуляторного блока
- ⑧ Выключатель устройства
- ⑨ Кнопка разблокировки аккумуляторного блока
- ⑩ Кнопка разблокировки крепления аккумуляторного блока
- ⑪ Кнопка разблокировки крепления устройства
- ⑫ *Аккумуляторный блок Battery Power 18V

* опция

Аккумуляторный блок

Телескопический удлиннитель можно использовать с аккумуляторным блоком 18 В Kärcher Battery Power в сочетании с соответствующим рабочим устройством и креплением аккумуляторного блока.

Монтаж

⚠ ПРЕДУПРЕЖДЕНИЕ

Опасность травмирования

Перед проведением любых работ выключить рабочее устройство и снять аккумулятор.

1. Открыть замок предохранительной скобы и откинуть предохранительную скобу вниз.
2. Установить телескопический удлиннитель на рабочее устройство.

Рисунок С

- a Вставить телескопический удлиннитель в крепление устройства.
- b Откинуть предохранительную скобу вверх и закрыть язычок замка скобы.

Примечание

Проверить правильность положения!

Установка крепления аккумуляторного блока

⚠ ПРЕДУПРЕЖДЕНИЕ

Опасность травмирования

Перед проведением любых работ выключить устройство и извлечь аккумулятор.

1. Вставить крепление аккумуляторного блока в крепление телескопического удлиннителя и задвинуть до щелчка.

Рисунок В

Примечание

Проверить правильность положения!

Эксплуатация

Установка аккумуляторного блока

1. Установить аккумуляторный блок в крепление аккумуляторного блока и задвинуть до щелчка.

Рисунок D

Эксплуатация

1. Включить устройство.

Рисунок E

- a Нажать кнопку разблокировки выключателя устройства.
- b Нажать выключатель устройства.

Регулировка рабочего угла

1. Нажать и удерживать кнопку разблокировки для регулировки угла.
 2. Установить рабочее устройство в нужное положение.
- Рисунок F**
3. Отпустить кнопку разблокировки для регулировки угла.

Примечание

Проверить, правильно ли зафиксирована кнопка разблокировки для регулировки угла!

Выдвижение телескопического удлиннителя

1. Открыть замок телескопического удлиннителя.
2. Выдвинуть телескопический удлиннитель.

Рисунок G

3. Закрыть замок телескопического удлиннителя.

Примечание

Проверить правильность закрытия замка телескопического удлиннителя!

Снятие аккумуляторного блока

Примечание

При длительных перерывах в работе снять аккумуляторный блок с телескопического удлиннителя и предохранить его от несанкционированного использования.

1. Нажать кнопку разблокировки аккумуляторного блока, чтобы разблокировать аккумуляторный блок.

Рисунок H

2. Извлечь аккумуляторный блок из крепления.

Завершение работы

1. Вынуть аккумуляторный блок из устройства (см. главу *Снятие аккумуляторного блока*).
2. Очистить устройство (см. главу *Очистка телескопического удлиннителя*).

Демонтаж отсека аккумуляторного блока

1. Нажать кнопку разблокировки отсека аккумуляторного блока и вынуть отсек.

Рисунок I

Транспортировка

⚠ ОСТОРОЖНО

Несоблюдение веса

Опасность получения травм и повреждений. Во время транспортировки учитывать вес устройства.

⚠ ОСТОРОЖНО

Неконтролируемый запуск

Порезы

Перед транспортировкой снять аккумулятор и рабочее устройство.

- При транспортировке в транспортных средствах зафиксировать устройство от скольжения и опрокидывания.

Хранение

⚠ ОСТОРОЖНО

Опасность получения травм и повреждений!

Соблюдать вес устройства при транспортировке и хранении.

Уход и техническое обслуживание

⚠ ОСТОРОЖНО

Неконтролируемый запуск

Порезы

Перед транспортировкой снять аккумулятор и рабочее устройство.

Очистка телескопического удлинителя

1. Снять рабочее устройство и аккумуляторный блок (см. главу *Снятие аккумуляторного блока*).
2. Очистить телескопический удлинитель мягкой сухой тканью.

Гарантия

В каждой стране действуют соответствующие гарантийные условия, установленные уполномоченной организацией по сбыту нашей продукции. Возможные неисправности устройства в течение гарантийного срока мы устраняем бесплатно, если причина заключается в дефектах материалов или производственных браке. В случае возникновения претензий в течение гарантийного срока просьба обращаться с чеком о покупке в торговую организацию, продавшую изделие или в ближайшую уполномоченную службу сервисного обслуживания.

(Адрес указан на обороте)

Дата выпуска отображается на заводской табличке в закодированном виде.

При этом отдельные цифры имеют следующее значение::

Пример: 30190

3 год выпуска

0 столетие выпуска

1 десятилетие выпуска

9 вторая цифра месяца выпуска

0 первая цифра месяца выпуска

Таким образом, в данном примере код 30190 означает дату выпуска 09 / (2)013.

Технические характеристики

	Teleskopverlängerung	
Рабочие характеристики устройства		
Рабочее напряжение	V	18
Рабочий радиус действия (макс.)	m	3,5
Размеры и вес		
Длина x ширина x высота	mm	1470 x 69 x 69

Сохраняется право на внесение технических изменений.

Tartalom

Általános utasítások	39
Biztonsági tanácsok	39
A rendeltetésszerű használat	39
Környezetvédelem	40
Tartozékok és pótkalkitrészek	40
Szállított tartozékok	40
A készülék szímbőlumai	40
Védőruha	40
A készülék leírása	40
Szerelés	40
Üzemeltetés	41
Szállítás	41
Tárolás	41
Ápolás és karbantartás	41
Garancia	41
Műszaki adatok	41

Általános utasítások



A készülék első alkalmazása előtt olvassa el ezeket a biztonsági tanácsokat, ezt az eredeti kezelési útmutatót, az akkuegységhez mellékelt biztonsági tanácsokat, valamint az

akkuegység / standard töltőkészülék mellékelt eredeti kezelési útmutatóját. Ezeknek megfelelően járjon el. Őrizze meg az említett dokumentumokat későbbi alkalmazásra vagy a következő tulajdonos számára.

A használati utasításban található útmutatások mellett figyelembe kell venni a törvényhozók általános biztonsági és balesetmegelőzési előírásait is.

Biztonsági tanácsok

Veszélyfokozat

⚠ VESZÉLY

- Olyan, közvetlenül fenyegető veszély jelzése, amely súlyos sérülésekhez vagy halálhoz vezet.

⚠ FIGYELMEZTETÉS

- Olyan, esetlegesen veszélyes helyzet jelzése, amely súlyos sérülésekhez vagy halálhoz vezethet.

⚠ VIGYÁZAT

- Olyan, esetlegesen veszélyes helyzet jelzése, amely könnyebb sérülésekhez vezethet.

FIGYELEM

- Olyan, esetlegesen veszélyes helyzet jelzése, amely anyagi károkhoz vezethet.

A rendeltetésszerű használat

⚠ VESZÉLY

Vágásvészély

Akadályozza meg a készülék véletlenszerű bekapcsolását.

Bizonyosodjon meg arról, hogy az akkumulátor telepítéskor a BE/KI kapcsoló nincs használatban.

Ha a készülék túlterhelés miatt automatikusan kikapcsol, azonnal engedje el a BE/KI kapcsolót. Az ismételt üzembe helyezés előtt várjon, míg a készülék vagy az akkumulátor ismét üzembeszállapotba kerül.

⚠ VESZÉLY

Nem rendeltetésszerű használat

Vágási sérülések általi életveszély

Csak rendeltetésszerűen használja a készüléket.

- A vágókészülékekre csatlakoztatható teleszkópos hosszabbító kizárólag magáncélokra használható.
- A készülék szabadteríri használatra lett tervezve.
- Biztonsági okokból a sövénynyírót mindig két kézzel, szilárdan kell tartani.
- A készülék kis ágak vágására, lombvágására alkalmazható, a fa magas részein. A felhasználó ennek során biztonságosan áll a talajon.

Bármely más felhasználás, pl. mászásra, közeli részeken való vágásra, illetve földfelszínhez közeli vágásra való használata tilos. A berendezés nem rendeltetésszerű használatából eredő veszélyeztetésekért a felhasználó vállalja a felelősséget.

Környezetvédelem



A csomagolóanyag újrahasznosítható. Kérjük, környezetbarát módon semmisítse meg a csomagolást.



Az elektromos és elektronikus készülékek értékes, újrahasznosítható anyagokat, és gyakran olyan alkotóelemeket, például elemeket, akkumulátorokat vagy olajat is tartalmaznak, melyek nem megfelelő kezelése vagy helytelen megsemmisítése potenciális veszélyt jelenthet az emberek egészségre és a környezetre. Ezek az alkotóelemek azonban a készülék rendeltetésszerű üzemeléséhez szükségesek. Az ezzel a szimbólummal jelölt készülékeket nem szabad a háztartási hulladékkal együtt megsemmisíteni.

Összetevőkre vonatkozó utasítások (REACH)

Az összetevőkre vonatkozó aktuális információkat itt találja: www.kaercher.com/REACH

Tartozékok és pótalkatrészek

Csak eredeti tartozékokat és eredeti pótalkatrészt alkalmazzon; ezek garantálják a készülék biztonságos és zavarmentes üzemelését.

A tartozékokra és pótalkatrészekre vonatkozóan információkat itt talál: www.kaercher.com.

Szállított tartozékok

A készülékkel szállított tartozékok fel vannak tüntetve a csomagoláson. Kicsomagolásnál ellenőrizze, hogy megvan-e minden tartozék. Hiányzó tartozékok vagy szállítási sérülések esetén kérjük, értesítse a kereskedőt.

A készülék szimbólumai

	A készülék használatakor viseljen csúszásmentes biztonsági cipőt.
	A készülékkel történő munkavégzéskor viseljen megfelelő fejtvédő sisakot.
	Áramütés veszélye. A készülékkel végzett munka során tartson legalább 10 m távolságot a szabadon futó vezetékektől.

Védőruha

⚠ VESZÉLY

Életveszély vágási sérülések következtében. A készülékkel való munkavégzéshez viseljen megfelelő védőruházatot. Kövesse a helyi balesetmegelőzési előírásokat.

Fejvédelem

A készülékkel végzett munka során viseljen megfelelő, az EN 397 szabványnak megfelelő és CE jelöléssel ellátott sisakot.

A készülékkel végzett munka során viseljen az EN 352-1 szabványnak megfelelő és CE-jelöléssel ellátott halásvédőt.

A repülő forgácsok elleni védelem érdekében viseljen megfelelő, az EN 166 szabvány szerinti vagy CE-jelöléssel rendelkező védőszemüveget. Vagy viseljen az EN 1731 szabvány szerinti és CE-jelöléssel rendelkező sisakrostélyt.

A szakkerekedelemben kaphatók fülvédővel és arcvédővel ellátott védősisakok.

Védőkesztyű

A készülék üzemeltetésekor használjon EN ISO 11393-4 szerinti és CE jelöléssel valamint megfelelő vágásvédelemmel rendelkező védőkesztyűket.

Biztonsági cipő

A készülékkel végzett munka során viseljen csúszásmentes biztonsági cipőt, amely megfelel az EN 20345 szabványnak és CE-jelöléssel rendelkezik.

A készülék leírása

A használati utasításban a maximális felszereltséget ismertettük. Modelltől függően a szállított tartozékoknál különbségek figyelhetők meg (lásd a csomagolást).

A képet lásd az ábrák oldalán

Ábra A

- 1 Biztosító kengyel
- 2 A biztonsági kengyel retesze
- 3 A teleszkópos hosszabbító retesze
- 4 A kioldógomb szögbeállítása
- 5 Teleszkópos rúd
- 6 Készülékkapcsoló reteszelésfeloldó billentyűje
- 7 Az akkumulátor rögzítése
- 8 Készülékkapcsoló
- 9 Akkumulátoregység-reteszelés feloldó billentyűje
- 10 Az akkumulátortartó kioldógombja
- 11 A készüléktartó kioldógombja
- 12 *Battery Power 18V akkumulátor

* opcionális

Akkumulátor

A(z) 18 V Kärcher Battery Power akkumulátor akkumulátorral rendelkező teleszkópos hosszabbító megfelelő készülék + akkumulátortartó kombinációval használható.

Szerelés

⚠ FIGYELMEZTETÉS

Sérülésveszély

Minden munkavégzés előtt kapcsolja ki a készüléket, és emelje ki az akkumulátort.

1. Nyissa ki a biztonsági kengyel zárát és hajtsa lefelé a biztonsági kengyelt.
2. Telepítse a teleszkópos hosszabbítót a készülékre.

Ábra C

- a Tolja a teleszkópos hosszabbítót a készüléktartóba.
- b Hajtsa fel a biztonsági kengyelt, és zárja be biztosító kengyel zárófülét.

Megjegyzés

Bizonyosodjon meg a megfelelő rögzítésről!

Az akkumulátortartó behelyezése

⚠ FIGYELMEZTETÉS

Sérülésveszély

Minden munkavégzés előtt kapcsolja ki a készüléket, és vegye ki belőle az akkumulátort.

1. Az akkumulátortartót tolja a teleszkópos hosszabbító tartójába, míg hallhatóan rögzül.

Ábra B

Megjegyzés

Bizonyosodjon meg a megfelelő rögzítésről!

Üzemeltetés

Az akkumulátor telepítése

1. Az akkumulátort tolja az akkumulátortartóba, míg hallhatóan rögzül.

Ábra D

Üzemeltetés

1. Kapcsolja be a készüléket.

Ábra E

- a Nyomja meg a készülék kapcsolójának kioldógombját.
- b Nyomja meg a készülék kapcsolóját.

A munkaszög beállítása

1. Nyomja meg és tartsa lenyomva a szögbeállító kioldógombját.
2. Állítsa a készüléket az óhajtott helyzetbe.

Ábra F

3. Engedje el a szögbeállító kioldógombját.

Megjegyzés

Bizonyosodjon meg a szögbeállító kioldógombjának megfelelő rögzítéséről!

A teleszkópos hosszabbító kihúzása

1. Nyissa ki a teleszkópos hosszabbító retesztét.
2. Húzza ki a teleszkópos hosszabbítót.

Ábra G

3. Zárolja a teleszkópos hosszabbítót.

Megjegyzés

Bizonyosodjon meg a teleszkópos hosszabbító reteszének megfelelő zárolásáról!

Az akkumulátor eltávolítása

Megjegyzés

Hosszabb munkamegszakítás esetén távolítsa el az akkumulátort a teleszkópos hosszabbítóból és biztosítsa illetéktelen alkalmazás ellen.

1. Nyomja meg az akkumulátor-retesz feloldó bilentyűjét az akkumulátor kireteszeléséhez.

Ábra H

2. Távolítsa el az akkumulátort az akkumulátortartóból.

Az üzem befejezése

1. Távolítsa el az akkuegységet a készülékből (lásd az Akkumulátor eltávolításafejezetben).
2. Tisztítsa meg a készüléket (lásd a Teleszkópos hosszabbító tisztításafejezetben).

Az akkumulátortartó leszerelése

1. Nyomja meg az akkumulátortartó kioldógombját, és emelje ki az akkumulátortartót.

Ábra I

Szállítás

⚠ VIGYÁZAT

A súly figyelmen kívül hagyása

Sérülés és károsodás veszélye

Szállítás során ügyeljen a készülék súlyára.

⚠ VIGYÁZAT

Ellenőrizetlen beindulás

Vágási sérülések

Szállítás előtt távolítsa el az akkumulátort és a készüléket.

- Járműben történő szállítás esetén a készüléket biztosítsa csúszás és felborulás ellen.

Tárolás

⚠ VIGYÁZAT

Sérülés és károsodás veszélye!

A készülék szállításakor és tárolásakor kérjük, figyeljen a készülék súlyára is.

Ápolás és karbantartás

⚠ VIGYÁZAT

Ellenőrizetlen beindulás

Vágási sérülések

Szállítás előtt távolítsa el az akkumulátort és a készüléket.

A teleszkópos hosszabbító tisztítása

1. Távolítsa el a készüléket és az akkumulátort (lásd a(z) Az akkumulátor eltávolítása fejezetet).
2. A Teleszkópos hosszabbítást tisztítsa puha száraz ruhadarabbal.

Garancia

Minden országban az illetékes értékesítő társaságunk által megadott garanciális feltételek vannak érvényben. A készüléknél felmerülő esetleges zavarokat a garanciaidőn belül díjmentesen orvosoljuk, amennyiben anyag-, illetve gyártási hibáról van szó. Garanciális esetben kérjük, a számlával együtt forduljon kereskedőjéhez vagy a legközelebbi, arra jogosult ügyfélszolgálati irodához.

(A címet lásd a hátoldalon)

Műszaki adatok

		Teleskopverlängerung
A készülék teljesítményre vonatkozó adatai		
Üzemi feszültség	V	18
Működési tartomány (max.)	m	3,5
Méreték és súlyok		
Hosszúság x szélesség x magasság	mm	1470 x 69 x 69

A műszaki változtatások jogát fenntartjuk.

Obsah

Obecné pokyny	42
Bezpečnostní pokyny	42
Použití v souladu s určením	42
Ochrana životního prostředí	42
Příslušenství a náhradní díly	42
Rozsah dodávky	42
Symboly na přístroji	42
Ochranný oděv	42
Popis přístroje	43
Montáž	43
Provoz	43
Převoz	44
Skladování	44
Péče a údržba	44
Záruka	44
Technické údaje	44

Obecné pokyny



Před prvním použitím přístroje si přečtěte tyto bezpečnostní pokyny a originální provozní návod, bezpečnostní pokyny přiložené k akupacku a přiložený originální provozní návod pro akupack / standardní nabíječku. Řiďte se jimi. Uložte brožuru pro pozdější použití nebo pro dalšího vlastníka. Kromě pokynů v návodu k použití musíte dodržovat všeobecné zákonné bezpečnostní předpisy a předpisy pro prevenci úrazů.

Bezpečnostní pokyny

Stupně nebezpečí

⚠ NEBEZPEČÍ

- *Upozornění na bezprostředně hrozící nebezpečí, které vede k těžkým úrazům nebo usmrcení.*

⚠ VAROVÁNÍ

- *Upozornění na možnou nebezpečnou situaci, která může vést k těžkým úrazům nebo usmrcení.*

⚠ UPOZORNĚNÍ

- *Upozornění na možnou nebezpečnou situaci, která může vést k lehkým úrazům.*

POZOR

- *Upozornění na možnou nebezpečnou situaci, která může vést ke vzniku věcných škod.*

Použití v souladu s určením

⚠ NEBEZPEČÍ

Nebezpečí poranění pořezáním

Zabraňte nechtěnému rozběhu přístroje. Při vkládání akumulátorového bloku se ujistěte, že není stisknutý spínač ZAP/VYP.

Pokud se přístroj sám vypne z důvodu přetížení, okamžitě uvolněte spínač ZAP/VYP. Před dalším použitím počkejte, až bude přístroj nebo akumulátorový blok opět připravený k provozu.

⚠ NEBEZPEČÍ

Použití v rozporu s určením

Nebezpečí ohrožení života v důsledku řezných poranění

Přístroj používejte výhradně v souladu s určením.

- Teleskopický nástavec s možností uchycení řezného nástroje je určen pouze pro soukromé použití.
- Přístroj je určen pouze pro venkovní použití.
- Z bezpečnostních důvodů se musí přístroj vždy bezpečně držet oběma rukama.
- Přístroj je určen k řezání a odvětvování malých výhonů a větví ve výšce na stromě. Uživatel přitom stojí bezpečně na zemi.

Každé jiné použití, např. během lezení, k odvětvování v blízkém prostoru nebo k řezání materiálu na zemi není přípustné. Za ohrožení nastalá v důsledku nepřípustného použití nese odpovědnost sám uživatel.

Ochrana životního prostředí



Obalové materiály jsou recyklovatelné. Obaly prosím likvidujte ekologickým způsobem.



Elektrické a elektronické přístroje obsahují hodnotné recyklovatelné materiály a často součástí, jako baterie, akumulátory nebo olej, které mohou při chybném zacházení nebo likvidaci představovat potenciální nebezpečí pro lidské zdraví nebo pro životní prostředí. Pro řádný provoz přístroje jsou však tyto součásti nezbytné. Přístroje označené tímto symbolem se nesmí likvidovat s domovním odpadem.

Informace k obsaženým látkám (REACH)

Aktuální informace k obsaženým látkám naleznete na stránkách: www.kaercher.com/REACH

Příslušenství a náhradní díly

Používejte pouze originální příslušenství a náhradní díly, které Vám zaručují bezpečný a bezporuchový provoz přístroje.

Informace o příslušenství a náhradních dílech naleznete na stránkách www.kaercher.com.

Rozsah dodávky

Rozsah dodávky přístroje je vyobrazen na obalu. Při vybalení zkontrolujte úplnost obsahu. V případě chybějícího příslušenství nebo výskytu poškození při přepravě informujte prosím Vašeho prodejce.

Symboly na přístroji



Při práci s přístrojem používejte protiskluzovou bezpečnostní obuv.



Při práci s přístrojem používejte vhodnou ochranu hlavy.



Ohrožení elektrickým proudem. Při práci s přístrojem udržujte minimální vzdálenost 10 m od venkovních vedení.

Ochranný oděv

⚠ NEBEZPEČÍ

Nebezpečí ohrožení života v důsledku řezných poranění. Při práci s přístrojem noste příslušný ochranný oděv. Dodržujte místní předpisy týkající se zabránění úrazům.

Ochrana hlavy

Při práci s přístrojem noste vhodnou ochrannou přilbu, která splňuje požadavky normy EN 397 a je opatřena značkou CE.

Při práci s přístrojem noste ochranu sluchu, která splňuje požadavky normy EN 352-1 a je opatřena značkou CE.

Na ochranu proti odletujícím úlomkům noste vhodné ochranné brýle, které splňují požadavky normy EN 166 nebo jsou opatřeny značkou CE. Nebo noste na přilbě ochranný štít, který splňuje požadavky normy EN 1731 a je opatřen značkou CE.

Ve specializovaném obchodě lze zakoupit ochranné přilby s integrovanou ochranou sluchu a hledím.

Ochranné rukavice

Při práci s přístrojem noste vhodné ochranné rukavice s ochranou proti řezným poraněním, které splňují požadavky normy EN ISO 11393-4 a jsou opatřeny značkou CE.

Bezpečnostní obuv

Při práci s přístrojem noste protiskluzovou bezpečnostní obuv, která splňuje požadavky normy EN 20345 a je opatřena značkou CE.

Popis přístroje

Tento návod k použití obsahuje popis maximálního vybavení. V závislosti na daném modelu existují rozdíly v rozsahu dodávky (viz obal).

Obrázek viz strany s obrázky

Ilustrace A

- ① Pojistný třmen
- ② Uzávěr, pojistný třmen
- ③ Uzávěr, teleskopický nástavec
- ④ Tlačítko na odjištění (odblokování) nastavení úhlu
- ⑤ Teleskopická násada
- ⑥ Tlačítko na odjištění hlavního spínače
- ⑦ Uchycení akumulátorového bloku
- ⑧ Hlavní spínač
- ⑨ Tlačítko na odjištění akumulátorového bloku
- ⑩ Tlačítko na odjištění, uchycení akumulátorového bloku
- ⑪ Tlačítko na odjištění (odblokování) držáku přístroje
- ⑫ *Akupack Battery Power 18V

* volitelné příslušenství

Akumulátorový blok

Teleskopický nástavec lze provozovat s akumulátorovým blokem 18 V Kärcher Battery Power ve spojení s odpovídajícím pracovním nářadím + držákem akumulátoru.

Montáž

⚠ VAROVÁNÍ

Nebezpečí poranění

Před zahájením jakýchkoliv prací pracovní nářadí vypněte a vyjměte akumulátor.

1. Otevřete uzávěr pojistného třmenu a sklopte pojistný třmen dolů.

2. Namontujte teleskopický nástavec na pracovní nářadí.

Ilustrace C

- a Zasuňte teleskopický nástavec do uchycení přístroje.
- b Vyklopte pojistný třmen nahoru a zavřete uzavírací klopu pojistného třmenu.

Upozornění

Přesvědčte se o správném usazení!

Připojení uchycení akumulátorového bloku

⚠ VAROVÁNÍ

Nebezpečí úrazu

Před zahájením jakýchkoliv prací přístroj vypněte a vyjměte akumulátor.

1. Uchycení akumulátorového bloku zasuňte do uchycení teleskopického nástavce, až slyšitelně zaskočí.

Ilustrace B

Upozornění

Přesvědčte se o správném usazení!

Provoz

Montáž akumulátorového bloku

1. Zasuňte akumulátorový blok do uchycení akumulátorového bloku, až slyšitelně zaskočí.

Ilustrace D

Provoz

1. Zapněte přístroj.

Ilustrace E

- a Stiskněte tlačítko na odjištění hlavního spínače.
- b Stiskněte hlavní spínač.

Nastavení pracovního úhlu

1. Stiskněte a podržte tlačítko na odjištění (odblokování nastavení úhlu).
2. Uvedte pracovní nářadí do požadované polohy.

Ilustrace F

3. Uvolněte tlačítko na odjištění (odblokování) nastavení úhlu.

Upozornění

Zkontrolujte, zda je tlačítko na odjištění (odblokování) nastavení úhlu správně zajištěno!

Výsuv teleskopického nástavce

1. Otevřete uzávěr teleskopického nástavce.
2. Vysuňte teleskopický nástavec.

Ilustrace G

3. Zavřete uzávěr teleskopického nástavce.

Upozornění

Zkontrolujte, zda je uzávěr teleskopického nástavce správně uzavřen!

Odstaňení akumulátorového bloku

Upozornění

Při delším přerušení práce vyjměte akumulátorový blok z teleskopického nástavce a zajistěte ho proti nepovolenému použití.

1. Stiskněte tlačítko k odjištění akumulátorového bloku, abyste akumulátorový blok uvolnili.

Ilustrace H

2. Vyjměte akumulátorový blok z uchycení akumulátorového bloku.

Ukončení provozu

1. Vyjměte akupack z přístroje (viz kapitola *Odstaňení akumulátorového bloku*).

2. Vyčistíte přístroj (viz kapitolu *Čištění teleskopického nástavce*).

Demontáž uchycení akumulátorového bloku

1. Stiskněte tlačítko na odjštění uchycení akumulátorového bloku a vytáhněte uchycení akumulátorového bloku.

Ilustrace I

Přeprava

⚠ UPOZORNĚNÍ

Nedodržení hmotnosti

Nebezpečí úrazu a poškození

Při přepravě vezměte v úvahu hmotnost stroje.

⚠ UPOZORNĚNÍ

Nekontrolovaný rozběh

Řezné poranění

Před přepravou vyjměte akumulátor a pracovní nářadí.

- Při přepravě ve vozidlech zajistěte přístroj proti sklouznutí a převrácení.

Skladování

⚠ UPOZORNĚNÍ

Nebezpečí zranění a poškození!

Při přepravě a skladování dávejte pozor na hmotnost přístroje.

Péče a údržba

⚠ UPOZORNĚNÍ

Nekontrolovaný rozběh

Řezné poranění

Před přepravou vyjměte akumulátor a pracovní nářadí.

Čištění teleskopického nástavce

1. Vyjměte pracovní nářadí a akumulátorový blok (viz kapitola *Odstranění akumulátorového bloku*).
2. Teleskopický nástavec čistěte měkkou, suchou utěrkou.

Záruka

V každé zemi platí záruční podmínky vydané naší příslušnou odbytovou společností. Případné závady Vašeho přístroje odstraníme během záruční lhůty bezplatně, pokud jsou zaviněny vadou materiálu nebo výrobní vadou. V záručním případě se prosím obraťte s dokladem o koupi na Vašeho prodejce nebo na nejbližší autorizované servisní středisko. (Adresa viz zadní stranu)

Technické údaje

		Teleskop pverlän gerung
Výkonnostní údaje přístroje		
Provozní napětí	V	18
Pracovní dosah (max.)	m	3,5
Rozměry a hmotnosti		
Délka x šířka x výška	mm	1470 x 69 x 69

Technické změny vyhrazeny.

Kazalo

Splošna navodila.....	44
Varnostna navodila.....	44
Namenska uporaba.....	44
Varovanje okolja.....	45
Pribor in nadomestni deli.....	45
Obseg dobave.....	45
Simboli na napravi.....	45
Zaščitno oblačilo.....	45
Opis naprave.....	45
Montaža.....	45
Obratovanje.....	46
Transport.....	46
Skladiščenje.....	46
Nega in vzdrževanje.....	46
Garancija.....	46
Tehnični podatki.....	46

Splošna navodila



Pred prvo uporabo naprave preberite ta varnostna navodila, originalna navodila za uporabo, varnostna navodila, priložena paketu akumulatorskih baterij, in priložena originalna navodila za uporabo paketa akumulatorskih baterij/standardnega polnilnika ter jih upoštevajte. Knjižice shranite za kasnejšo uporabo ali za naslednjega uporabnika. Poleg napotkov v navodilih za uporabo upoštevajte tudi splošne zakonske predpise o varnosti in preprečevanju nesreč.

Varnostna navodila

Stopnje nevarnosti

⚠ NEVARNOST

- Označuje neposredno nevarnost, ki lahko povzroči težke telesne poškodbe ali smrt.

⚠ OPOZORILO

- Označuje potencialno nevarno situacijo, ki lahko povzroči težke telesne poškodbe ali smrt.

⚠ PREVIDNOST

- Označuje potencialno nevarno situacijo, ki lahko povzroči lahke telesne poškodbe.

POZOR

- Označuje potencialno nevarno situacijo, ki lahko povzroči materialno škodo.

Namenska uporaba

⚠ NEVARNOST

Nevarnost telesnih poškodb zaradi urreznin

Preprečite nenameren zagon naprave.

Prepričajte se, da stikalo za VKLOP/IZKLOP ni aktivirano, ko vstavljate paket akumulatorskih baterij.

Če se naprava zaradi preobremenitve sama izklopi, takoj sprostite stikalo za VKLOP/IZKLOP. Počakajte, da je naprava ali paket akumulatorskih baterij ponovno pripravljen za obratovanje.

⚠ NEVARNOST

Nenamenska uporaba

Smrtna nevarnost zaradi urreznin

Napravo uporabljajte samo v skladu z namenom uporabe.

- Teleskopski podaljšek z možnostjo pritrditve rezalnih orodij je namenjen samo za zasebno uporabo.

- Naprava je namenjena samo za uporabo na prostem.
- Iz varnostnih razlogov je treba napravo vedno čvrsto držati z obema rokama.
- Naprava je namenjena rezanju in obrezovanju majhnih vej in vejic visoko na drevesu. Uporabnik pri tem stoji varno na tleh.

Kakršna koli drugačna uporaba, npr. pri plezanju, za obrezovanje vej na majhni razdalji ali za rezanje materiala ob tleh, je nedopustna. Za nevarnosti, ki nastanejo zaradi nedovoljene uporabe, odgovarja uporabnik.

Varovanje okolja



Materiali embalaže se lahko reciklirajo. Embalažo odstranite na okolju varen način.



Električne in elektronske naprave vsebujejo dragocene materiale z možnostjo recikliranja, pogosto pa tudi sestavne dele, kot so baterije, akumulatorske baterije ali olja, ki lahko pri napačni uporabi ali napačnem odstranjevanju škodujejo zdravju ljudi in okolju. Navedeni sestavni deli so kljub temu potrebni za pravilno delovanje naprave. Naprave, označene s tem simbolom, ne smete odvreči med gospodinjne odpadke.

Napotki o sestavinah (REACH)

Aktualne informacije najdete na spletnem naslovu: www.kaercher.com/REACH

Pribor in nadomestni deli

Uporabljajte samo originalni pribor in originalne nadomestne dele, ki zagotavljajo varno in nemoteno delovanje naprave.

Informacije o priboru in nadomestnih delih najdete na spletnem naslovu www.kaercher.com.

Obseg dobave

Obseg dobave je upodobljen na embalaži. Pri odstranjevanju embalaže preverite, ali je vsebina popolna. Če manjka pribor ali če so med transportom nastale poškodbe, obvestite prodajalca.

Simboli na napravi

	Pri delu z napravo nosite nedrseče varnostne čevlje.
	Pri delu z napravo nosite ustrezno zaščito za glavo.
	Nevarnost elektrike. Pri delu z napravo bodite na razdalji najmanj 10 m od nadzemnih vodov.

Zaščitno oblačilo

⚠ NEVARNOST

Smrtna nevarnost zaradi uredin. Pri delu z napravo nosite ustrezna zaščitna oblačila. Upoštevajte krajevne predpise o preprečevanju nesreč.

Zaščita za glavo

Pri delu z napravo nosite primerno varnostno čelado, ki ustreza standardu EN 397 in ima oznako CE.

Pri delu z napravo nosite zaščito za sluh, ki ustreza standardu EN 352-1 in ima oznako CE.

Za zaščito pred letečimi drobci nosite primerna zaščitna očala, ki ustrezajo standardu EN 166 ali imajo oznako CE. Lahko pa nosite vizir za čelado, ki ustreza standardu EN 1731 in ima oznako CE.

Zaščitne čelade z integrirano zaščito za sluh in vizirjem so na voljo pri specializiranih prodajalcih.

zaščitne rokavice

Pri delu z napravo nosite ustrezne zaščitne rokavice z zaščito pred uredinami, ki ustrezajo standardu EN ISO 11393-4 in imajo oznako CE.

Varnostni čevlji

Pri delu z napravo nosite nedrseče varnostne čevlje, ki ustrezajo standardu EN 20345 in imajo oznako CE.

Opis naprave

V teh navodilih za uporabo je opisana vsa možna oprema. Odvisno od modela se obsegi dobave razlikujejo (glejte pakiranje).

Slika si ogledte na strani s slikami

Slika A

- ① Varnostno držalo
- ② Zapiralo varnostnega držala
- ③ Zapiralo teleskopskega podaljška
- ④ Tipka za sprostitvev nastavitve kota
- ⑤ Teleskopska palica
- ⑥ Tipka za sprostitvev stikala naprave
- ⑦ Nosilec paketa akumulatorskih baterij
- ⑧ Stikalo naprave
- ⑨ Tipka za sprostitvev paketa akumulatorskih baterij
- ⑩ Tipka za sprostitvev nosilca paketa akumulatorskih baterij
- ⑪ Tipka za sprostitvev nosilca naprave
- ⑫ *Paket akumulatorskih baterij Battery Power 18V

* opcijsko

Paket akumulatorskih baterij

Teleskopski podaljšek lahko deluje s paketom akumulatorskih baterij 18 V Kärcher Battery Power v povezavi z ustrezno delovno napravo + nosilcem akumulatorske baterije.

Montaža

⚠ OPOZORILO

Nevarnost telesnih poškodb

Pred vsimi deli na delovni napravi odstranite akumulatorsko baterijo.

1. Odprite zapiralo varnostnega držala in varnostno držalo potisnite navzdol.
2. Na delovno napravo namestite teleskopski podaljšek.

Slika C

- a Potisnite teleskopski podaljšek v vtičnico naprave.
- b Varnostno držalo potisnite navzgor in zaprite zaklepni jeziček varnostnega držala.

Napotek

Poskrbite za pravilno prileganje!

Nosilec Pritrditev paketa akumulatorskih baterij

⚠ OPOZORILO

Nevarnost telesnih poškodb

Pred vsemi deli na napravi odstranite akumulatorsko baterijo.

1. Nosilec Paket akumulatorskih baterij potisnite v teleskopski podaljšek, da se slišno zaskoči.

Slika B

Napotek

Poskrbite za pravilno prileganje!

Obratovanje

Namestitev kompleta akumulatorskih baterij

1. Paket akumulatorskih baterij potisnite v nosilec paketa akumulatorskih baterij, da se slišno zaskoči.

Slika D

Obratovanje

1. Vključite napravo.

Slika E

- a Pritisnite tipko za sprostitve stikala naprave.
- b Pritisnite stikalo naprave.

Nastavitev delovnega kota

1. Pritisnite in pridržite tipko za sprostitve nastavitve kota.
2. Delovno napravo premaknite v želeni položaj.
3. Sprostite tipko za sprostitve nastavitve kota.

Napotek

Preverite, ali je tipka za sprostitve nastavitve kota pravilno zaskočena!

Izvlcite teleskopski podaljšek

1. Odprite zapiralo teleskopskega podaljška.
2. Izvlcite teleskopski podaljšek.
3. Zaprite zapiralo teleskopskega podaljška.

Napotek

Preverite, ali je zapiralo teleskopskega podaljška pravilno zaprta!

Odstranjevanje paketa akumulatorskih baterij

Napotek

Paket akumulatorskih baterij pri daljši prekinitvi dela odstranite iz teleskopskega podaljška in ga zavarujte pred neodobreno uporabo.

1. Pritisnite tipko za sprostitve paketa akumulatorskih baterij, da sprostite paket akumulatorskih baterij.
2. Paket akumulatorskih baterij odstranite iz nosilca paketa akumulatorskih baterij.

Prenehanje uporabe

1. Paket akumulatorskih baterij odstranite iz naprave (glejte poglavje *Odstranjevanje paketa akumulatorskih baterij*).
2. Očistite napravo (glejte poglavje *Čiščenje teleskopskega podaljška*).

Demontaža nosilca paketa akumulatorskih baterij

1. Pritisnite tipko za sprostitve nosilca paketa akumulatorskih baterij in izvlcite nosilec paketa akumulatorskih baterij.

Slika I

Transport

⚠ PREVIDNOST

Neupoštevanje teže

Nevarnost telesnih poškodb in materialne škode
Pri transportu upoštevajte težo naprave.

⚠ PREVIDNOST

Nenadzorovan zagon

Ureznine

Pred transportom odstranite paket akumulatorskih baterij in delovno napravo.

- Pri transportu v vozilih napravo zavarujte proti zdrsu in prevrnitvi.

Skladiščenje

⚠ PREVIDNOST

Nevarnost telesnih poškodb in materialne škode!

Med transportom in skladiščenjem upoštevajte težo naprave.

Nega in vzdrževanje

⚠ PREVIDNOST

Nenadzorovan zagon

Ureznine

Pred transportom odstranite paket akumulatorskih baterij in delovno napravo.

Čiščenje teleskopskega podaljška

1. Odstranite delovno napravo in paket akumulatorskih baterij (glejte poglavje *Odstranjevanje paketa akumulatorskih baterij*).
2. Teleskopski podaljšek očistite z mehko, suho krpo.

Garancija

V vsaki državi veljajo garancijski pogoji, ki jih je izdala naša pristojna prodajna družba. V garancijskem roku bodo morebitne motnje v delovanju naprave odpravljene brezplačno, če je njihov vzrok napaka v materialu ali napaka pri proizvodnji. Pri uveljavljanju garancije zagotovite dokazilo o nakupu in stopite v stik s prodajalcem ali z najbližjo servisno službo.

Naslov najdete na hrbtni strani.

Tehnični podatki

		Tele- skopver länge- rung
Podatki o zmogljivosti naprave		
Obratovalna napetost	V	18
Delovno območje (največ)	m	3,5
Mere in mase		
Dolžina x širina x višina	mm	1470 x 69 x 69

Pridržujemo si pravico do tehničnih sprememb.

Spis treści

Wskazówki ogólne.....	47
Wskazówki dotyczące bezpieczeństwa.....	47
Zastosowanie zgodne z przeznaczeniem.....	47
Ochrona środowiska.....	47
Akcesoria i części zamienne.....	47
Zakres dostawy.....	47
Symbole na urządzeniu.....	47
Odzież ochronna.....	48
Opis urządzenia.....	48
Montaż.....	48
Działanie.....	48
Transport.....	49
Przechowywanie.....	49
Czyszczenie i konserwacja.....	49
Gwarancja.....	49
Dane techniczne.....	49

Wskazówki ogólne



Przed pierwszym uruchomieniem urządzenia należy przeczytać niniejsze wskazówki bezpieczeństwa, oryginalną instrukcję obsługi oraz załączone do zestawu akumulatorów wskazówki bezpieczeństwa oraz oryginalną instrukcję obsługi zestawu akumulatorów / standardowej ładowarki. Postępować zgodnie z podanymi instrukcjami. Instrukcje obsługi przechować do późniejszego wykorzystania lub dla kolejnego właściciela. Należy przestrzegać wskazówek zawartych w tej instrukcji obsługi oraz obowiązujących ogólnych przepisów prawnych dotyczących bezpieczeństwa i zapobiegania wypadkom.

Wskazówki dotyczące bezpieczeństwa

Stopnie zagrożenia

⚠ NIEBEZPIECZEŃSTWO

- Wskazówka dot. bezpośredniego zagrożenia, prowadzącego do ciężkich obrażeń ciała lub do śmierci.

⚠ OSTRZEŻENIE

- Wskazówka dot. możliwie niebezpiecznej sytuacji, mogącej prowadzić do ciężkich obrażeń ciała lub śmierci.

⚠ OSTROŻNIE

- Wskazówka dot. możliwie niebezpiecznej sytuacji, która może prowadzić do lekkich zranień.

UWAGA

- Wskazówka dot. możliwie niebezpiecznej sytuacji, która może prowadzić do szkód materiałnych.

Zastosowanie zgodne z przeznaczeniem

⚠ NIEBEZPIECZEŃSTWO

Niebezpieczeństwo odniesienia obrażeń spowodowanych przecięciem

Unikać przypadkowego uruchomienia urządzenia.

Upewnij się, że włącznik/wyłącznik nie jest włączony podczas wkładania akumulatora.

Jeśli urządzenie wyłączy się samo z powodu przecięcia, należy natychmiast zwolnić włącznik/wyłącznik. Poczekać aż urządzenie lub akumulator będzie ponownie gotowe do pracy.

⚠ NIEBEZPIECZEŃSTWO

Zastosowanie niezgodne z przeznaczeniem

Zagrożenie życia z powodu ran ciętych

Urządzenie należy użytkować wyłącznie zgodnie z przeznaczeniem.

- Przedłużenie teleskopowe z możliwością zamocowania narzędzi tnących przeznaczone jest wyłącznie do użytku prywatnego.
- Urządzenie jest przeznaczone wyłącznie do użytku zewnętrznego.
- Ze względów bezpieczeństwa urządzenie należy zawsze trzymać mocno oburącz.
- Urządzenie przeznaczone jest do cięcia i okresywania małych konarów i gałęzi wysoko na drzewie. Użytkownik stoi przy tym bezpiecznie na ziemi.

Każde inne zastosowanie, np. podczas wspinaczki, usuwania gałęzi w pobliżu lub cięcia materiału na poziomie gruntu, jest niedopuszczalne. Za zagrożenia powstałe w wyniku niedopuszczalnego zastosowania odpowiada użytkownik.

Ochrona środowiska



Materiały, z których wykonano opakowania, nadają się do recyklingu. Opakowania poddać utylizacji przyjaznej dla środowiska naturalnego.



Elektryczne i elektroniczne urządzenia zawierają cenne surowce wtórne, a często również takie części składowe jak baterie, akumulatory lub olej, które w razie niewłaściwej obsługi lub nieprawidłowej utylizacji mogą stanowić potencjalne zagrożenie dla zdrowia ludzkiego i środowiska naturalnego. Jednak te części składowe są niezbędne do prawidłowej pracy urządzenia. Urządzeń oznaczonych tym symbolem nie można wyrzucać do odpadów z gospodarstw domowych.

Wskazówki dotyczące składników (REACH)

Aktualne informacje dotyczące składników można znaleźć na stronie: www.kaercher.com/REACH

Akcesoria i części zamienne

Należy stosować tylko oryginalne akcesoria i części zamienne, ponieważ gwarantują one bezpieczną i bezawaryjną pracę urządzenia.

Informacje dotyczące akcesoriów i części zamiennych można znaleźć na stronie www.kaercher.com.

Zakres dostawy

Zakres dostawy urządzenia jest przedstawiony na opakowaniu. Podczas rozpakowywania urządzenia należy sprawdzić, czy w opakowaniu znajdują się wszystkie elementy. W przypadku stwierdzenia braków w akcesoriach lub szkód powstałych w transporcie należy zwrócić się do dystrybutora.

Symbole na urządzeniu



Podczas pracy z użyciem urządzenia nosić obuwie ochronne odporne na poślizgnięcie.



Na czas pracy z użyciem urządzenia zakładać odpowiedni kask ochronny.



Zagrożenie elektryczne. Podczas pracy z urządzeniem należy zachować minimalną odległość 10 m od linii napowietrznych.

Odzież ochronna

⚠ NIEBEZPIECZEŃSTWO

Zagrożenie życia przez rany cięte. W trakcie eksploatacji urządzenia należy nosić odpowiednią odzież ochronną. Przestrzegać lokalnych przepisów dotyczących zapobiegania wypadkom.

Ochrona głowy

Podczas pracy z urządzeniem należy nosić odpowiedni kask ochronny zgodny z normą EN 397 i oznaczony znakiem CE.

Podczas pracy z urządzeniem należy nosić ochronniki słuchu zgodne z normą EN 352-1 i oznaczone znakiem CE.

Aby zabezpieczyć się przed odrzucanymi odłamkami, nosić odpowiednie okulary ochronne zgodne z normą EN 166 lub oznaczone znakiem CE. Lub założyć przyłbicę kasku zgodną z normą EN 1731 i oznaczoną znakiem CE.

W specjalistycznych sklepach dostępne są kaski ochronne ze zintegrowanymi ochronnikami słuchu i przyłbicą.

Rękawice ochronne

Na czas pracy z urządzeniem należy założyć odpowiednie rękawice ochronne antyprzecięciowe, które są zgodne z normą EN 11393-4 i posiadają znak CE.

Obuwie ochronne

Podczas pracy z zastosowaniem urządzenia nosić antypoślizgowe obuwie ochronne, które spełniają normę EN 20345 i mają znak CE.

Opis urządzenia

W niniejszej instrukcji obsługi opisany jest maksymalny zakres wyposażenia. W zależności od modelu występują różnice w zakresie dostawy (patrz opakowanie).

Rysunek – patrz strona z grafikami

Rysunek A

- ① Uchwyt zabezpieczający
- ② Blokada uchwytu zabezpieczającego
- ③ Blokada przedłużacza teleskopowego
- ④ Przycisk odblokowujący regulację kąta
- ⑤ Drażek teleskopowy
- ⑥ Przycisk odblokowujący wyłącznik urządzenia
- ⑦ Mocowanie zestawu akumulatorów
- ⑧ Wyłącznik urządzenia
- ⑨ Przycisk odblokowujący zestaw akumulatorowy
- ⑩ Przycisk odblokowujący mocowanie zestawu akumulatorów
- ⑪ Przycisk odblokowujący uchwyt urządzenia
- ⑫ *Akumulator Battery Power 18V

* opcjonalnie

Zestaw akumulatorów

Przedłużenie teleskopowe może być zasilane akumulatorem 18 V Kärcher Battery Power w połączeniu z odpowiednim narzędziem + uchwytem akumulatora.

Montaż

⚠ OSTRZEŻENIE

Niebezpieczeństwo odniesienia obrażeń

Przed rozpoczęciem jakichkolwiek prac wyłączyć urządzenie i wyjąć akumulator.

1. Otworzyć zamek uchwytu zabezpieczającego i złożyć uchwyt w dół.
2. Zamontować przedłużenie teleskopowe na urządzeniu.

Rysunek C

- a Wsunąć przedłużenie teleskopowe do mocowania na urządzeniu.
- b Podnieść uchwyt zabezpieczający do góry i zamknąć kłapkę uchwytu zabezpieczającego.

Wskazówka

Zwróć uwagę na prawidłowe osadzenie!

Zakładanie mocowania akumulatora

⚠ OSTRZEŻENIE

Niebezpieczeństwo odniesienia obrażeń

Przed rozpoczęciem jakichkolwiek prac wyłączyć urządzenie i wyjąć akumulator.

1. Wsunąć mocowanie zestawu akumulatorów w uchwyt przedłużenia teleskopowego, aż do słyszalnego zablokowania.

Rysunek B

Wskazówka

Zwróć uwagę na prawidłowe osadzenie!

Działanie

Montaż zestawu akumulatorów

1. Wsunąć zestaw akumulatorów w mocowanie, aż do słyszalnego zablokowania.

Rysunek D

Eksploatacja

1. Włączyć urządzenie.
Rysunek E
 - a Uruchomić przycisk odblokowujący wyłącznik urządzenia.
 - b Nacisnąć wyłącznik urządzenia.

Ustawienie kąta roboczego

1. Nacisnąć i przytrzymać przycisk odblokowujący regulację kąta.
2. Ustawić urządzenie w żądanej pozycji.

Rysunek F

3. Puścić przycisk odblokowujący regulację kąta.

Wskazówka

Sprawdzić, czy przycisk odblokowujący regulację kąta jest prawidłowo zatrzasknięty!

Wysuwanie przedłużacza teleskopowego

1. Otworzyć blokadę przedłużacza teleskopowego.
2. Wsunąć przedłużacz teleskopowy.

Rysunek G

3. Zamknąć blokadę przedłużacza teleskopowego.

Wskazówka

Sprawdzić, czy blokada przedłużacza teleskopowego jest prawidłowo zamknięta!

Wyjmowanie zestawu akumulatorów

Wskazówka

W przypadku dłuższych przerw w pracy należy wyjąć zestaw akumulatorów z przedłużenia teleskopowego i zabezpieczyć go przed użyciem przez osoby niepowołane.

1. Nacisnąć przycisk odblokowania zestawu akumulatorów, aby odblokować zestaw.

Rysunek H

2. Wyjąć zestaw akumulatorów z uchwytu.

Zakończenie pracy

1. Wyjąć zestaw akumulatorów z urządzenia (patrz rozdział *Wyjmowanie zestawu akumulatorów*).
2. Oczyszczyć urządzenie (patrz rozdział *Czyszczenie przedłużenia teleskopowego*).

Demontaż mocowania zestawu akumulatorów

1. Nacisnąć przycisk odblokowujący uchwyt zestawu akumulatorów i wyciągnąć uchwyt.

Rysunek I

Transport

⚠ OSTROŻNIE

Nieuwzględnianie masy urządzenia

Niebezpieczeństwo odniesienia obrażeń i uszkodzenia
Podczas transportu zwrócić uwagę na masę urządzenia.

⚠ OSTROŻNIE

Niekontrolowany rozruch

Rany cięte

Przed transportem wyjąć akumulator i narzędzie.

- Na czas transportu w pojazdach należy zabezpieczyć urządzenie przed ślizganiem się i przechyleniem.

Przechowywanie

⚠ OSTROŻNIE

Niebezpieczeństwo odniesienia obrażeń i ryzyko uszkodzenia!

Podczas transportu i przechowywania należy uwzględnić masę urządzenia.

Czyszczenie i konserwacja

⚠ OSTROŻNIE

Niekontrolowany rozruch

Rany cięte

Przed transportem wyjąć akumulator i narzędzie.

Czyszczenie przedłużenia teleskopowego

1. Wyjąć urządzenie i zestaw akumulatorów (patrz rozdział *Wyjmowanie zestawu akumulatorów*).
2. Przedłużenie teleskopowe czyścić miękką, suchą ściereczką.

Gwarancja

W każdym kraju obowiązują warunki gwarancji określone przez dystrybutora. Ewentualne usterki urządzenia usuwane są w okresie gwarancji bezpłatnie, o ile spowodowane są błędem materiałowym lub produkcyjnym. W sprawach napraw gwarancyjnych prosimy kierować się z dowodem zakupu do dystrybutora lub do autoryzowanego punktu serwisowego.

(Adres znajduje się na odwrocie)

Dane techniczne

Teleskopverlängerung

Wydajność urządzenia

Napięcie robocze	V	18
Zakres roboczy (maks.)	m	3,5

Wymiary i masa

Dł. x szer. x wys.	mm	1470 x 69 x 69
--------------------	----	----------------

Zmiany techniczne zastrzeżone.

Cuprins

Indicații generale.....	49
Indicații privind siguranța.....	49
Utilizarea corespunzătoare	50
Protecția mediului.....	50
Accesorii și piese de schimb	50
Set de livrare	50
Simbolurile de pe aparat	50
Îmbrăcăminte de protecție.....	50
Descrierea aparatului	50
Montajul	51
Regim	51
Transport	51
Depozitarea	51
Îngrijirea și întreținerea.....	51
Garanție	51
Date tehnice	52

Indicații generale



Înainte de prima utilizare a aparatului, citiți aceste indicații privind siguranța, aceste instrucțiuni de utilizare originale, indicațiile privind siguranța anexate setului de acumulatori și instrucțiunile de utilizare originale anexate setului de acumulatori/încărcătorului standard. Acționați în conformitate. Păstrați manualele pentru viitoarele utilizări sau pentru viitorul posesor.

În afară de indicațiile din instrucțiunile de utilizare, este necesar să fie luate în considerare și prevederile generale privind protecția muncii și prevenirea accidentelor de muncă, emise de organele legislative.

Indicații privind siguranța

Trepte de pericol

⚠ PERICOL

- Indicație referitoare la un pericol iminent, care duce la vătămări corporale grave sau moarte.

⚠ AVERTIZARE

- Indicație referitoare la o posibilă situație periculoasă, care ar putea duce la vătămări corporale grave sau moarte.

⚠ PRECAUȚIE

- Indică o posibilă situație periculoasă, care ar putea duce la vătămări corporale ușoare.

ATENȚIE

- Indicație referitoare la o posibilă situație periculoasă, care ar putea duce la pagube materiale.

Utilizarea corespunzătoare

⚠ PERICOL

Pericol de rănir prin tăiere

Prevenți pornirea neintenționată a aparatului.

Înainte de montarea acumulatorului asigurați-vă de faptul că întrerupătorul PORNIRE/OPRIRE este decuplat. Dacă aparatul se oprește din cauza unei suprasarcini, eliberați imediat comutatorul PORNIRE/OPRIRE. Înainte de repunerea în funcțiune a aparatului așteptați până când aparatul sau acumulatorul este din nou pregătit pentru funcționare.

⚠ PERICOL

Utilizarea neconform destinației

Pericol de moarte din cauza leziunilor produse prin tăierea

Utilizați aparatul numai conform destinației.

- Extensia telescopică cu posibilitate de montare a unei unelte de tăiere este destinată exclusiv utilizării în scopuri private.
- Aparatul este prevăzut doar pentru utilizarea în aer liber.
- Din motive de siguranță, aparatul trebuie să fie întotdeauna ținut în siguranță cu ambele mâini.
- Aparatul este destinat tăierii și fasonării crengilor mici și ramurilor de copac aflate la înălțime. Utilizatorul trebuie să aibă o poziție stabilă pe sol.

Orice altă utilizare, de ex. la cățărarea în vederea fasonării în vecinătate sau pentru tăierea materialului la nivelul solului este nepermisă. Utilizatorul răspunde pentru pericolele generate prin utilizarea nepermisă.

Protecția mediului



Materialele de ambalare sunt reciclabile. Vă rugăm să eliminați ambalajele în mod ecologic.



Aparatele electrice și electronice conțin materiale reciclabile prețioase și, uneori, componente precum baterii, acumulatori sau uleiuri, care, în cazul utilizării incorecte sau al eliminării

necorespunzătoare, pot reprezenta un potențial pericol pentru sănătatea oamenilor și pentru mediul înconjurător. Pentru funcționarea corectă a aparatului, aceste componente sunt necesare. Aparatele marcate cu acest simbol nu trebuie aruncate la gunoiul menajer.

Observații referitoare la materialele conținute (REACH)

Informații actuale referitoare la materialele conținute puteți găsi la adresa: www.kaercher.com/REACH

Accesorii și piese de schimb

Utilizați numai accesoriile originale și piesele de schimb originale; ele asigură funcționarea în siguranță și fără avarii a aparatului.

Informații despre accesorii și piesele de schimb se găsesc la adresa www.kaercher.com.

Set de livrare

Setul de livrare a aparatului este ilustrat pe ambalaj. La despachetare, verificați dacă conținutul este complet. Informații imediat distribuitorul dacă lipsesc accesoriile sau dacă există deteriorări provocate în timpul transportului.

Simbolurile de pe aparat



În timpul lucrului cu aparatul, purtați încălțăminte de protecție antiderapantă.



Folosiți căști de protecție corespunzătoare pe durata utilizării aparatului.



Pericol electric. În timpul lucrului cu aparatul, mențineți o distanță minimă de 10 m față de liniile electrice aeriene.

Îmbrăcăminte de protecție

⚠ PERICOL

Risc de deces din cauza tăieturilor. În cazul lucrului cu aparatul, purtați îmbrăcăminte de protecție adecvată.

Respectați reglementările locale referitoare la protecția incendiilor.

Protecție pentru cap

În timpul lucrului cu aparatul, purtați o cască de protecție adecvată, care corespunde EN 397 și este prevăzută cu marcaj CE.

În timpul lucrului cu aparatul, purtați o protecție a auzului adecvată, care corespunde EN 352-1 și este prevăzută cu marcaj CE.

Pentru protecție împotriva achiilor care zboară, purtați ochelari de protecție adecvați, care corespund EN 166 sau care sunt prevăzuți cu marcaj CE. Sau purtați o vizieră pentru cască, care corespunde EN 1731 și este prevăzută cu marcaj CE.

Căștile de protecție cu protecție auditivă și vizor integrate sunt disponibile la comercianții specializați.

Mănuși de protecție

Pe durata utilizării aparatului purtați mănuși de protecție corespunzătoare rezistente la tăieri, conforme cu standardul EN ISO 11393-4 și prevăzute cu marcajul CE.

Încălțăminte de protecție

În timpul lucrului cu aparatul, purtați încălțăminte de protecție antiderapantă, care corespunde EN 20345 și este prevăzută cu marcaj CE.

Descrierea aparatului

În aceste instrucțiuni de utilizare se prezintă echiparea maximă. În funcție de model, există diferențe în pachetul de livrare (consultați ambalajul).

Figura, consultați paginile grafice

Figura A

- ① Etrier de siguranță
- ② Zăvorul etrierului de siguranță
- ③ Zăvorul extensiei telescopice
- ④ Butonul de eliberare și de reglare a unghiului
- ⑤ Tijă telescopică
- ⑥ Buton de deblocare a comutatorului aparatului
- ⑦ Suportul pentru acumulator
- ⑧ Comutatorul aparatului
- ⑨ Buton de deblocare a setului de acumulatori
- ⑩ Butonul de deblocare a suportului acumulatorului

⑪ Butonul de deblocare a suportului aparatului

⑫ *Acumulatorul Battery Power 18V

* opțional

Set de acumulatori

Extensia telescopică poate fi operată cu un acumulator Acumulatorul 18 V Kärcher Battery Power în combinație cu un aparat de lucru corespunzător + suport de acumulator.

Montajul

⚠ AVERTIZARE

Pericol de rănire

Îndepărtați acumulatorul înainte de efectuarea oricăror lucrări la aparat.

1. Deschideți zăvorul etrierului de siguranță și rabatați în jos etrierul de siguranță.

2. Montați extensia telescopică pe aparat.

Figura C

a Împingeți extensia telescopică în suportul aparatului.

b Rabatați în jos etrierul de siguranță și închideți eclisa de închidere a acestuia.

Indicație

Asigurați-vă de poziționarea corectă!

Plasarea suportului pentru acumulator

⚠ AVERTIZARE

Pericol de rănire

Înainte de tuturor lucrărilor, opriți aparatul și scoateți acumulatorul.

1. Împingeți suportul pentru acumulator în suportul extensiei telescopice, până auziți sunetul de fixare.

Figura B

Indicație

Asigurați-vă de poziționarea corectă!

Regim

Montarea acumulatorului

1. Împingeți acumulatorul în suportul de acumulator, până auziți zgomotul de fixare.

Figura D

Utilizarea

1. Porniți dispozitivul.

Figura E

a Apăsăți butonul de deblocare a comutatorului aparatului.

b Apăsăți comutatorul aparatului.

Ajustarea unghiului aparatului

1. Apăsăți și țineți apăsat butonul de deblocare a mecanismului de reglare a unghiului.

2. Mișcați aparatul în poziția dorită.

Figura F

3. Eliberați butonul de deblocare a mecanismului de reglare a unghiului.

Indicație

Verificați dacă butonul de deblocare a mecanismului de reglare a unghiului este cuplat corect!

Extinderea extensiei telescopice

1. Deschideți zăvorul extensiei telescopice.

2. Extindeți extensia telescopică.

Figura G

3. Închideți zăvorul extensiei telescopice.

Indicație

Asigurați-vă de închiderea corectă a zăvorului extensiei telescopice!

Îndepărtarea acumulatorului

Indicație

În cazul perioadelor mai lungi de neutilizare a aparatului, îndepărtați acumulatorul din extensia telescopică și securizați împotriva utilizării neautorizate.

1. Apăsăți butonul de deblocare a setului de acumulatori, pentru a debloca setul de acumulatori.

Figura H

2. Scoateți acumulatorul din suportul de acumulatori.

Finalizarea funcționării

1. Îndepărtați setul de acumulatori din aparat (vezi capitolul *Îndepărtarea acumulatorului*).

2. Curățați aparatul (vezi capitolul *Curățarea extensiei telescopice*).

Demontarea suportului pentru acumulator

1. Apăsăți butonul de deblocare a suportului pentru acumulator și scoateți suportul pentru acumulator.

Figura I

Transport

⚠ PRECAUȚIE

Nerespectarea greutății

Pericol de accidentare și de deteriorare

La transport țineți cont de greutatea aparatului.

⚠ PRECAUȚIE

Pornire necontrolată

Leziuni produse prin tăiere

Înainte de transportare scoateți acumulatorul din aparat.

● La transportul aparatului în vehicule, ancorați-l pentru a preveni alunecarea și răsturnarea.

Depozitarea

⚠ PRECAUȚIE

Pericol de accidentare și de deteriorare!

Pe durata transportării și depozitării aparatului acordați atenție și greutateii acestuia.

Îngrijirea și întreținerea

⚠ PRECAUȚIE

Pornire necontrolată

Leziuni produse prin tăiere

Înainte de transportare scoateți acumulatorul din aparat.

Curățarea extensiei telescopice

1. Scoateți aparatul și acumulatorul (consultați capitolul *Îndepărtarea acumulatorului*).

2. Folosiți o lavetă moale și uscată pentru curățarea extensiei telescopice.

Garanție

În fiecare țară sunt valabile condițiile de garanție publicate de distribuitorul nostru din țara respectivă. Eventuale defecțiuni ale acestui aparat, care survin în perioada de garanție și care sunt rezultatul unor defecte de fabricație sau de material, vor fi remediate gratuit. Pentru a putea beneficia de garanție, prezențați-vă cu chitanța de cumpărare la magazin sau la cea mai apropiată unitate de service autorizată.

(Pentru adresă, consultați pagina din spate)

Date tehnice

Teleskopverlängerung

Date privind puterea aparatului		
Tensiune de lucru	V	18
Interval de lucru (max.)	m	3,5
Dimensiuni și greutate		
Lungime x Lățime x Înălțime	mm	1470 x 69 x 69

Sub rezerva modificărilor tehnice.

Obsah

Všeobecné upozornenia.....	52
Bezpečnostné pokyny.....	52
Používanie v súlade s účelom.....	52
Ochrana životného prostredia.....	52
Príslušenstvo a náhradné diely.....	52
Rozsah dodávky.....	52
Symbole na prístroji.....	53
Ochranný odev.....	53
Popis prístroja.....	53
Montáž.....	53
Prevádzka.....	53
Preprava.....	54
Skladovanie.....	54
Starostlivosť a údržba.....	54
Záruka.....	54
Technické údaje.....	54

Všeobecné upozornenia



Pred prvým použitím prístroja si prečítajte tieto bezpečnostné pokyny, tento originálny návod na prevádzku, bezpečnostné pokyny priložené k súprave akumulátorov a originálny návod na prevádzku priložený k súprave akumulátorov/štandardnej nabíjačke. Riadte sa informáciami a pokynmi, ktoré sú v nich uvedené. Tieto dokumenty si uschovajte pre neskoršie použitie alebo pre nasledujúceho majiteľa. Okrem pokynov uvedených v návode na prevádzku je nutné zohľadňovať aj príslušne platné všeobecné bezpečnostné predpisy a predpisy týkajúce sa prevencie vzniku nehôd.

Bezpečnostné pokyny

Stupne nebezpečenstva

⚠ NEBEZPEČENSTVO

- Upozornenie na bezprostredne hroziace nebezpečenstvo, ktoré vedie k ťažkým fyzickým poraneniam alebo k smrti.

⚠ VÝSTRAHA

- Upozornenie na možnú nebezpečnú situáciu, ktorá môže viesť k ťažkým fyzickým poraneniam alebo k smrti.

⚠ UPOZORNENIE

- Upozornenie na možnú nebezpečnú situáciu, ktorá môže viesť k ľahkým fyzickým poraneniam.

POZOR

- Upozornenie na možnú nebezpečnú situáciu, ktorá môže viesť k vecným škodám.

Používanie v súlade s účelom

⚠ NEBEZPEČENSTVO

Nebezpečenstvo vzniku rezných poranení

Zabráňte neúmyselnému spusteniu prístroja.

Pri vkladaní súpravy akumulátorov sa uistite, že zapínač/vypínač nie je stlačený.

Ak sa prístroj z dôvodu preťaženia samočinne vypne, tak okamžite uvoľnite zapínač/vypínač. Pred opätovným uvedením do prevádzky počkajte na to, kým buď prístroj alebo súprava akumulátorov znovu pripravené na prevádzku.

⚠ NEBEZPEČENSTVO

Používanie v rozpore s účelom

Ohrzenie života spôsobené reznými poraneniami

Prístroj používajte len v súlade s účelom.

- Teleskopická predlžovacia tyč s možnosťou namontovania rezného nástroja je určená len na súkromné používanie.
- Prístroj je určený len na použitie v exteriéri.
- Z bezpečnostných dôvodov sa musí prístroj vždy pevne držať obomi rukami.
- Prístroj je určený na strihanie a orezovanie malých vetiev a konárov vysoko na strome. Používateľ stojí pritom bezpečne na zemi.

Akékoľvek iné použitie, napr. Rovnako ako pri lezení je nepripustné vyrezávať v blízkosti alebo rezať materiál na úrovni zeme. Za ohrozenia, ktoré vznikajú v dôsledku neprípustného použitia, je zodpovedný používateľ.

Ochrana životného prostredia



Obalové materiály sú recyklovateľné. Obaly zlikvidujte ekologickým spôsobom.



Elektrické a elektronické zariadenia obsahujú cenné recyklovateľné materiály a často aj komponenty ako napr. batérie, akumulátory alebo olej, ktoré pri nesprávnej manipulácii alebo likvidácii môžu predstavovať potenciálne nebezpečenstvo pre ľudské zdravie a životné prostredie. Tieto komponenty sú však pre správnu prevádzku zariadenia nevyhnutné. Zariadenia označené týmto symbolom nesmú byť likvidované spolu s domovým odpadom.

Informácie o obsiahnutých látkach (REACH)

Aktuálne informácie o obsiahnutých látkach sú uvedené na internetovej stránke: www.kaercher.com/REACH

Príslušenstvo a náhradné diely



Používajte len originálne príslušenstvo a originálne náhradné diely, pretože takéto komponenty zaručujú bezpečnú a bezporuchovú prevádzku zariadenia.

Informácie o príslušenstve a náhradných dieloch sa nachádzajú na stránke www.kaercher.com.

Rozsah dodávky

Rozsah dodávky zariadenia je znázornený na obale. Pri rozbaľovaní skontrolujte, či je obsah kompletný. V prípade chýbajúceho príslušenstva alebo pri výskyte poškodení spôsobených prepravou informujte Vášho predajcu.

Symbyly na prístroji

	Pri vykonávaní činností s prístrojom používajte bezpečnostnú obuv proti šmyku.
	Pri vykonávaní prác s prístrojom používajte vhodnú ochranu hlavy.
	Elektrické nebezpečenstvo. Pri činnostiach s prístrojom dodržiavajte minimálnu vzdialenosť 10 m od vonkajších vedení.

Ochranný odev

⚠ NEBEZPEČENSTVO

Ohrôzenie života spôsobené reznými poraneniami. Pri práci s prístrojom noste vhodný ochranný odev. Dodržiavajte miestne predpisy o prevencii pred úrazmi.

Ochrana hlavy

Pri práci s prístrojom noste vhodnú ochrannú prilbu, ktorá zodpovedá norme EN 397 a je označená symbolom CE.

Pri práci s prístrojom noste ochranu sluchu, ktorá zodpovedá norme EN 352-1 a je označená symbolom CE. Na ochranu pred odletujúcimi úlomkami používajte vhodné ochranné okuliare, ktoré spĺňajú normu EN 166 alebo sú označené symbolom CE. Alebo noste ochranný štít prilby, ktorý spĺňa normu EN 1731 a je označený symbolom CE.

V špecializovaných predajniach sú k dispozícii ochranné prilby s integrovanou ochranou sluchu a priezorom.

Ochranné rukavice

Pri práci s prístrojom noste vhodné ochranné rukavice s ochranným vybavením proti rezu, ktoré spĺňajú normu EN 11393-4 a sú označené symbolom CE.

Bezpečnostný spínač

Pri práci so zariadením noste protišmykovú bezpečnostnú obuv, ktorá spĺňa normu EN 20345 a je označená značkou CE.

Popis prístroja

V tomto návode na obsluhu je popísané maximálne vybavenie. V závislosti od modelu existujú rozdiely v rozsahu dodávky (pozrite si obal).

Obrázok je uvedený na stranách s grafikami
Obrázok A

- ① Poistný strmeň
- ② Uzáver poistného strmeňa
- ③ Uzáver teleskopickkej predlžovacej tyče
- ④ Odist'ovacie tlačidlo prestavenia uhla
- ⑤ Teleskopická tyč
- ⑥ Odist'ovacie tlačidlo spínača prístroja
- ⑦ Upevnenie súpravy akumulátorov
- ⑧ Spínač prístroja
- ⑨ Odist'ovacie tlačidlo súpravy akumulátorov
- ⑩ Odist'ovacie tlačidlo držiaka súpravy akumulátorov
- ⑪ Odist'ovacie tlačidlo držiaka prístroja

⑫ *Súprava akumulátorov Battery Power 18 V

* voliteľné

Súprava akumulátorov

Teleskopickú predlžovaciu tyč možno prevádzkovať so súpravou akumulátorov 18 V Kärcher Battery Power v kombinácii s príslušným pracovným prístrojom a držiakom akumulátora.

Montáž

⚠ VÝSTRAHA

Nebezpečenstvo vzniku poranení

Pred akýmikoľvek prácami vypnite pracovný prístroj a vyberte akumulátor.

1. Otvorte uzáver poistného strmeňa a poistný strmeň sklopte smerom nadol.
2. Teleskopickú predlžovaciu tyč namontujte na pracovný prístroj.

Obrázok C

- a Teleskopickú predlžovaciu tyč zasuňte do držiaka prístroja.
- b Vyklopte poistný strmeň nahor a zatvorte uzatváraciu sponu poistného strmeňa.

Upozornenie

Dbajte na správne nasadenie!

Montáž držiaka súpravy akumulátorov

⚠ VÝSTRAHA

Nebezpečenstvo poranenia

Pred všetkými prácami vypnite prístroj a vyberte akumulátor.

1. Držiak súpravy akumulátorov zasuňte do držiaka teleskopickkej predlžovacej tyče tak, aby došlo k jeho počutelnému zacvaknutiu.

Obrázok B

Upozornenie

Dbajte na správne nasadenie!

Prevádzka

Montáž súpravy akumulátorov

1. Súpravu akumulátorov zasuňte do držiaka súpravy akumulátorov tak, aby došlo k jej počutelnému zaisťovaniu.

Obrázok D

Prevádzka

1. Zapnite prístroj.
Obrázok E
 - a Stlačte tlačidlo na odblokovanie spínača prístroja.
 - b Stlačte spínač prístroja.

Nastavenie pracovného uhla

1. Stlačte odist'ovacie tlačidlo prestavenia uhla a podržte ho stlačené.
2. Pracovný prístroj uveďte do požadovanej polohy.

Obrázok F

3. Uvoľnite odist'ovacie tlačidlo prestavenia uhla.

Upozornenie

Skontrolujte, či je odist'ovacie tlačidlo prestavenia uhla správne zaistené!

Vysunutie teleskopickkej predlžovacej tyče

1. Otvorte uzáver teleskopickkej predlžovacej tyče.
2. Vysuňte teleskopickú predlžovaciu tyč.
Obrázok G
3. Zatvorte uzáver teleskopickkej predlžovacej tyče.

Upozornenie

Skontrolujte, či je uzáver teleskopickkej predžbovej tyče správne zatvorený!

Odobratie súpravy akumulátorov

Upozornenie

Pri dlhších prerušeníach práce vyberte súpravu akumulátorov z teleskopickkej predžbovej tyče a zaistite ju proti neoprávnenému používaniu.

1. Na odistenie súpravy akumulátorov stlačte odistovacie tlačidlo súpravy akumulátorov.

Obrázok H

2. Vyberte súpravu akumulátorov z držiaka.

Ukončenie prevádzky

1. Súpravu akumulátorov vyberte z prístroja (pozrite si kapitolu *Odobratie súpravy akumulátorov*).
2. Vyčistíte prístroj (pozrite si kapitolu *Čistenie teleskopickkej predžbovej tyče*).

Demontáž držiaka súpravy akumulátorov

1. Stlačte tlačidlo na odblokovanie držiaka súpravy akumulátorov a držiak.

Obrázok I

Preprava

⚠ UPOZORNENIE

Nerešpektovanie hmotnosti

Nebezpečenstvo zranenia a poškodenia

Pri preprave dbajte na hmotnosť prístroja.

⚠ UPOZORNENIE

Nekontrované spustenie

Rezné poranenia

Pred prepravou odoberte akumulátor a pracovný prístroj.

- Pri preprave vo vozidlách zaistite prístroj proti zošmyknutiu a prevráteniu.

Skladovanie

⚠ UPOZORNENIE

Nebezpečenstvo poranenia a poškodenia!

Pri preprave a skladovaní berte do úvahy hmotnosť prístroja.

Starostlivosť a údržba

⚠ UPOZORNENIE

Nekontrované spustenie

Rezné poranenia

Pred prepravou odoberte akumulátor a pracovný prístroj.

Čistenie teleskopickkej predžbovej tyče

1. Odoberte pracovný prístroj a súpravu akumulátorov (pozrite si kapitolu *Odobratie súpravy akumulátorov*).
2. Teleskopickú predžbovú tyč očistite pomocou mäkkej a suchej handričky.

Záruka

V každej krajine platia záručné podmienky vydané našou príslušnou distribučnou spoločnosťou. Prípadné poruchy Vášho zariadenia odstránime v rámci záručnej doby zadarmo, pokiaľ ich príčinou boli materiálové alebo výrobné chyby. Pri uplatňovaní záruky sa spolu s dokladom o kúpe obráťte na Vášho predajcu alebo na najbližšie autorizované servisné stredisko. (adresa je uvedená na zadnej strane)

Technické údaje

Teleskopv
erlänge-
rung

Výkonové údaje prístroja

Prevádzkové napätie	V	18
---------------------	---	----

Pracovný rozsah (max.)	m	3,5
------------------------	---	-----

Rozmery a hmotnosti

Dĺžka x šírka x výška	mm	1470 x 69 x 69
-----------------------	----	-------------------

Technické zmeny vyhradené.

Sadržaj

Opće napomene.....	54
Signurnosne napomene.....	54
Namjenska uporaba.....	55
Zaštita okoliša.....	55
Pribor i zamjenski dijelovi.....	55
Sadržaj isporuke.....	55
Simboli na uređaju.....	55
Zaštitna odjeća.....	55
Opis uređaja.....	55
Montaža.....	56
Rad.....	56
Transport.....	56
Skladištenje.....	56
Njega i održavanje.....	56
Jamstvo.....	56
Tehnički podaci.....	56

Opće napomene



Prije prve uporabe uređaja pročitajte ove signurnosne naputke, ove originalne upute za rad i priložene signurnosne naputke za komplet baterija, kao i priložene originalne upute za rad za komplet baterija / standardni punjač. Postupajte u skladu s njima. Čuvajte knjižice za kasniju uporabu ili za sljedećeg vlasnika.

Osim naputaka u uputama za rad, morate uzeti u obzir i opće propise o signurnosti i sprječavanju nezgoda koje je donio zakonodavac.

Signurnosne napomene

Signurnosne razine

⚠ OPASNOST

- Uputa na neposredno prijeteću opasnosti koja bi mogla dovesti do teške ozljede ili smrti.

⚠ UPOZORENJE

- Uputa na moguću opasnu situaciju koja bi mogla dovesti do teške ozljede ili smrti.

⚠ OPREZ

- Uputa na moguću opasnu situaciju koja bi mogla dovesti do lakših ozljeda.

PAŽNJA

- Uputa na moguću opasnu situaciju koja bi mogla dovesti do oštećenja imovine.

Namjenska uporaba

⚠ OPASNOST

Opasnost od ozljeda od posjekotina

Izbjegavajte nenamjerno pokretanje uređaja.

Prilikom umetanja kompleta baterija pazite da nije aktiviran prekidač za uključivanje/isključivanje.

Ako se uređaj sam isključi zbog preopterećenja, odmah otpustite prekidač za uključivanje/isključivanje. Prije ponovne uporabe pričekajte da uređaj ili komplet baterija ponovno budu spremni za rad.

⚠ OPASNOST

Nenamjenska uporaba

Opasnost po život od posjekotina

Uređaj upotrebljavajte samo u skladu s njegovom namjenom.

- Teleskopski produžetak s mogućnošću pričvršćivanja reznog alata namijenjen je samo za privatnu uporabu.
- Uređaj je predviđen samo za upotrebu na otvorenom.
- Iz sigurnosnih se razloga uređaj uvijek mora sigurno držati s obje ruke.
- Uređaj je namijenjen za rezanje i obrezivanje malih grana i grančica visoko na stablu. Korisnik pritom čvrsto stoji na tlu.

Nije dopuštena bilo koja druga uporaba, npr. pri penjanju, za rezanje grana u blizini ili za rezanje materijala na razini tla. Za opasnosti nastale nenamjenskom uporabom odgovara korisnik.

Zaštita okoliša



Ambalažni se materijali mogu reciklirati. Molimo odložite ambalažu na ekološki prihvatljiv način.



Električni i elektronički uređaji sadrže vrijedne reciklažne materijale, a često i sastavne dijelove poput baterija, punjivih baterija ili ulja koji kod nepropisnog rukovanja ili nepravilnog odlaganja u otpad mogu predstavljati potencijalnu opasnost za ljudsko zdravlje i okoliš. Međutim, ti su sastavni dijelovi potrebni za pravilan rad uređaja. Uređaji koji su označeni ovim simbolom ne smiju se odlagati zajedno s kućnim otpadom.

Napomene o sastojcima (REACH)

Aktualne informacije o sastojcima pronađite na:

www.kaercher.com/REACH

Pribor i zamjenski dijelovi

Koristite samo originalan pribor i originalne zamjenske dijelove jer oni jamče siguran i nesmetan rad uređaja. Informacije o priboru i zamjenskim dijelovima pronađite na www.kaercher.com.

Sadržaj isporuke

Sadržaj isporuke uređaja prikazan je na ambalaži. Kod raspakiravanja provjerite je li sadržaj potpun. U slučaju nedostatka pribora ili štete nastale prilikom transporta obavijestite svog prodavača.

Simboli na uređaju



Tijekom rada s uređajem nosite protuklizne zaštitne cipele.

	Prilikom rada s uređajem nosite prikladnu zaštitu za glavu.
	Opasnost uslijed struje. Pri radu s uređajem održavajte minimalni razmak od 10 m od nadzemnih vodova.

Zaštitna odjeća

⚠ OPASNOST

Opasnost po život od posjekotina. Pri radu s uređajem nosite prikladnu zaštitnu odjeću. Pridržavajte se lokalnih propisa za sprječavanje nezgoda.

Zaštitna glave

Za vrijeme rada s uređajem nosite prikladnu sigurnosnu kacigu koja je u skladu s EN 397 i ima CE.

Tijekom rada s uređajem nosite zaštitu sluha koja je u skladu s EN 352-1 i ima CE.

Za zaštitu od letечih komadića nosite odgovarajuće zaštitne naočale koje su u skladu s EN 166 ili su CE označene. Ili nosite kacigu za vizir koji je u skladu s EN 1731 i ima CE.

U specijaliziranoj trgovini dostupne su zaštitne kacige s integriranom zaštitom za sluh i viziorom.

zaštitne rukavice

Tijekom rada s uređajem nosite prikladne zaštitne rukavice sa zaštitom za rezanje koje ispunjavaju zahtjeve norme EN ISO 11393-4 i imaju oznaku CE.

Zaštitne cipele

Tijekom rada s uređajem nosite protuklizne zaštitne cipele koje ispunjavaju zahtjeve norme EN 20345 i imaju oznaku CE.

Opis uređaja

U ovim uputama za rad opisuje se maksimalna oprema. Ovisno o modelu postoje razlike u sadržaju isporuke (vidi pakiranje).

Slika vidi stranice sa grafičkim prikazima Slika A

- ① Sigurnosna kopča
- ② Zatvarač sigurnosne kopče
- ③ Zatvarač teleskopskog produžetka
- ④ Tipka za deblokiranje podešavanja kuta
- ⑤ Teleskopska šipka
- ⑥ Tipka za deblokiranje sklopke uređaja
- ⑦ Prihvatnik kompleta baterija
- ⑧ Sklopka uređaja
- ⑨ Tipka za deblokiranje kompleta baterija
- ⑩ Tipka za deblokiranje prihvatnika kompleta baterija
- ⑪ Tipka za deblokiranje prihvatnika uređaja
- ⑫ *Komplet baterija Battery Power 18V

* opcionalno

Komplet baterija

Teleskopskim produžetkom može se upravljati s 18 V Kärcher Battery Power kompletom baterijom u kombinaciji s odgovarajućim alatom + prihvatnikom baterije.

Montaža

⚠ UPOZORENJE

Opasnost od ozljeda

Prije svih radova isključite radni uređaj i izvadite bateriju.

- Otvorite zatvarač sigurnosne kopče i preklopite sigurnosnu kopču prema dolje.
- Montirajte teleskopski produžetak na radni uređaj.
Slika C
 - Gurnite teleskopski produžetak u prihvatnik uređaja.
 - Preklopite sigurnosnu kopču prema gore i zatvorite jezičak za zaključavanje sigurnosne kopče.

Napomena

Provjerite da je ispravno postavljen!

Pričvršćivanje prihvatnika kompleta baterija

⚠ UPOZORENJE

Opasnost od ozljeda

Prije svih radova isključite uređaj i izvadite bateriju.

- Gurnite komplet baterija u prihvatnik teleskopskog produžetka dok se čujno ne uglati.

Slika B

Napomena

Provjerite da je ispravno postavljen!

Rad

Montaža kompleta baterija

- Gurnite komplet baterija u prihvatnik kompleta baterija dok se čujno ne uglati.

Slika D

Rad

- Uključite uređaj.
Slika E
 - Pritisnite tipku za deblokiranje prekidača uređaja.
 - Pritisnite prekidač uređaja.

Podešavanje radnog kuta

- Pritisnite i držite tipku za deblokiranje podešavanja kuta.
- Postavite radni uređaj u željeni položaj.
Slika F
- Otpustite tipku za deblokiranje podešavanja kuta.

Napomena

Provjerite je li tipka za deblokiranje podešavanja kuta ispravno uglatljena!

Izvlačenje teleskopskog produžetka

- Otvorite bravu teleskopskog produžetka.
- Izvučite teleskopski produžetak.
Slika G
- Zatvorite zatvarač teleskopskog produžetka.

Napomena

Provjerite je li zatvarač teleskopskog produžetka ispravno zatvoren!

Vađenje kompleta baterija

Napomena

U slučaju duljih prekida rada izvadite komplet baterija iz teleskopskog produžetka i osigurajte ga protiv neovlaštenog korištenja.

- Za deblokiranje kompleta baterija pritisnite tipku za deblokiranje kompleta baterija.

Slika H

- Izvadite komplet baterija iz prihvatnika kompleta baterija.

Završetak rada

- Izvadite komplet baterija iz uređaja (vidi poglavlje *Vađenje kompleta baterija*).
- Čišćenje uređaja (vidi poglavlje *Čišćenje teleskopskog produžetka*).

Demontaža prihvatnika kompleta baterija

- Pritisnite tipku za deblokiranje prihvatnika kompleta baterija i izvucite prihvatnik kompleta baterija.
Slika I

Transport

⚠ OPREZ

Nepridržavanje težine

Opasnost od ozljeda i oštećenja

Pri transportu uzmite u obzir težinu uređaja.

⚠ OPREZ

Nekontrolirano pokretanje

Opasnost od posjekotina

Prije transporta uklonite bateriju i radni alat.

- Pri transportu u vozilima uređaj osigurajte od klizanja i prevrtanja.

Skладиštenje

⚠ OPREZ

Opasnost od ozljeda i oštećenja!

Obratite pozornost na težinu uređaja tijekom transporta i skladištenja.

Njega i održavanje

⚠ OPREZ

Nekontrolirano pokretanje

Opasnost od posjekotina

Prije transporta uklonite bateriju i radni alat.

Čišćenje teleskopskog produžetka

- Izvadite radni uređaj i komplet baterija (vidi poglavlje *Vađenje kompleta baterija*).
- Očistite teleskopski produžetak mekom i suhom krpom.

Jamstvo

U svakoj zemlji vrijede jamstveni uvjeti koje je izdala nadležna organizacija za distribuciju. Moguće kvarove na Vašem uređaju popravljamo besplatno unutar jamstvenog roka ako je uzrok materijalna pogreška ili pogreška u proizvodnji. U slučaju koji podliježe jamstvu obratite se s potvrdom o plaćanju Vašem prodavaču ili izdajećoj ovlaštenoj lokaciji servisne službe. (vidi adresu na poledini)

Tehnički podaci

		Teleskopverlängerung
Podaci o snazi uređaja		
Radni napon	V	18
Radni raspon (maks.)	m	3,5
Dimenzije i težine		
Duljina x širina x visina	mm	1470 x 69 x 69

Pridržano pravo na tehničke izmjene.

Sadržaj

Opšte napomene	57
Sigurnosne napomene	57
Namenska upotreba	57
Zaštita životne sredine	57
Pribor i rezervni delovi	57
Obim isporuke	57
Simboli na uređaju	57
Zaštitna odeća	57
Opis uređaja	58
Montaža	58
Rad	58
Transport	59
Skladištenje	59
Nega i održavanje	59
Garancija	59
Tehnički podaci	59

Opšte napomene



Pre prve upotrebe uređaja, treba pročitati ove sigurnosne napomene, ovo originalno uputstvo za rad, sigurnosne napomene koje su priložene uz akumulatorsko pakovanje i priloženo

originalno uputstvo za rad akumulatorskog pakovanja/standardnog uređaja. Postupajte u skladu sa tim. Sačuvajte knjižice za buduću upotrebu ili naredne vlasnike.

Pored napomena u uputstvu za rad, moraju da se uvažavaju i opšti sigurnosni propisi i propisi zakonodavca o sprečavanju nesreća.

Sigurnosne napomene

Stepeni opasnosti

⚠ OPASNOST

- Napomena o neposrednoj opasnosti koja preti i koja može dovesti do teških telesnih povreda ili smrti.

⚠ UPOZORENJE

- Napomena o mogućoj opasnoj situaciji, koja može dovesti do teških telesnih povreda ili smrti.

⚠ OPREZ

- Napomena o mogućoj opasnoj situaciji, koja može dovesti do lakih telesnih povreda.

PAŽNJA

- Napomena o mogućoj opasnoj situaciji, koja može dovesti do materijalnih oštećenja.

Namenska upotreba

⚠ OPASNOST

Opasnost od povreda usled posekotina

Izbegavajte nenamerno pokretanje uređaja.

Postarajte se da prilikom umetanja akumulatorskog pakovanja ne bude aktiviran prekidač UKLJ./ISKLJ. Ako se uređaj zbog preopterećenja samostalno isključuje, odmah pustite prekidač UKLJ./ISKLJ. Pre ponovnog puštanja u pogon sačekajte dok uređaj ili akumulatorsko pakovanje ne bude ponovo spremno za rad.

⚠ OPASNOST

Nenamenska upotreba

Opasnost po život usled povreda posekotinama
Uređaj koristiti samo u skladu sa namenom.

- Teleskopski nastavak sa mogućnošću pričvršćivanja alata za sečenje namenjen je samo za privatnu upotrebu.
- Uređaj je predviđen samo za upotrebu na otvorenom.
- Iz sigurnosnih razloga, uređaj uvek čvrsto držite obema rukama.
- Uređaj je predviđen za sečenje i kresanje manjih grana i ogranaka visoko na drvetu. Korisnik pri tom mora stajati bezbedno na tlu.

Svaka drugačija upotreba, npr. penjanje i kresanje grana u blizini ili sečenje materijala na nivou tla, nije dozvoljena. Za opasnosti, koje nastaju kao posledica nedozvoljene upotrebe, odgovornost snosi korisnik.

Zaštita životne sredine



Ambalaža može da se reciklira. Pakovanja odložite u otpad na ekološki način.



Električni i elektronski uređaji sadrže dragocene materijale koji se mogu reciklirati, a često i sastavne delove kao što su baterije, akumulatori ili ulje koji, u slučaju pogrešnog rukovanja ili pogrešnog odlaganja u otpad mogu da predstavljaju potencijalnu opasnost za zdravlje ljudi i životnu sredinu. Međutim, ovi sastavni delovi su neophodni za pravilan rad uređaja. Uređaji označeni ovim simbolom ne smeju da se odlažu u kućni otpad.

Napomene o sastojcima (REACH)

Aktuelne informacije o sastojcima možete pronaći na: www.kaercher.com/REACH

Pribor i rezervni delovi

Koristite samo originalni pribor i originalne rezervne delove pošto oni garantuju bezbedan rad i rad bez smetnji na uređaju.

Informacije o priboru i rezervnim delovima možete pronaći na www.kaercher.com.

Obim isporuke

Obim isporuke uređaja je prikazan na pakovanju. Prilikom otpakivanja proverite da li je sadržaj potpun. Ukoliko nedostaje pribor ili u slučaju štete nastale prilikom transporta obavestite vašeg distributera.

Simboli na uređaju

	Prilikom radova sa uređajem nosite neklizave zaštitne cipele.
	Pri radu sa uređajem nosite odgovarajuću zaštitu za glavu.
	Opasnosti od električne struje. Prilikom radova sa uređajem održavajte minimalni razmak od 10 m od slobodnih vodova.

Zaštitna odeća

⚠ OPASNOST

Opasnost po život usled povreda posekotinama.
Prilikom radova sa uređajem nositi odgovarajuću zaštitnu odeću. Obratiti pažnju na lokalne propise za zaštitu od nesreća.

Zaštita za glavu

Prilikom radova sa uređajem nosite odgovarajući zaštitni šlem, koji odgovara propisu EN 397 i označen je sa CE.

Prilikom radova sa uređajem nosite odgovarajući zaštitu za sluh, koja odgovara propisu EN 352-1 i označena je sa CE.

Kao zaštitu od razletanja strugotina nosite odgovarajuće naočare, koje ispunjavaju propis EN 166 i nose oznaku CE. Ili nosite šlem sa viziorom koji ispunjava zahteve iz propisa EN1731 i nosi oznaku CE. U stručnim prodavnicama su u prodaji zaštitni šlemovi sa integrisanom zaštitom za sluh i viziorom.

Zaštitne rukavice

Prilikom radova sa uređajem nosite odgovarajuće zaštitne rukavice, koje odgovaraju propisu EN ISO 11393-4 i nose oznaku CE.

Zaštitne cipele

Prilikom radova sa uređajem nosite neklizave zaštitne cipele, koje odgovaraju propisu EN 20345 i nose oznaku CE.

Opis uređaja

U ovom uputstvu za rad je opisana maksimalna opremljenost uređaja. U zavisnosti od modela, postoje razlike u obimu isporuke (pogledati pakovanje).

Vidi sliku na grafičkim stranama

Slika A

- ① Sigurnosna poluga
- ② Zatvarač sigurnosne poluge
- ③ Zatvarač teleskopskog produžetka
- ④ Taster za deblokadu podešavanja ugla
- ⑤ Teleskopska šipka
- ⑥ Taster za otključavanje prekidača uređaja
- ⑦ Prihvatnik akumulatorskog pakovanja
- ⑧ Prekidač uređaja
- ⑨ Taster za deblokadu akumulatorskog pakovanja
- ⑩ Taster za deblokadu prihvatnika akumulatorskog pakovanja
- ⑪ Dugme za deblokadu držača uređaja
- ⑫ *Akumulatorsko pakovanje Battery Power 18V

* opciono

Akumulatorsko pakovanje

Teleskopski nastavak se može koristiti sa Napajanje Kärcher baterijom od 18 V akumulatorskim pakovanjem u kombinaciji sa odgovarajućim radnim uređajem + držačem akumulatora.

Montaža

⚠ UPOZORENJE

Opasnost od povreda

Pre svih radova isključite radni uređaj i izvadite akumulator.

1. Otvorite zatvarač sigurnosne poluge i sigurnosnu polugu preklopite nadole.
2. Montirajte teleskopski nastavak na radni uređaj.
Slika C

- a Gurnite teleskopski nastavak u prihvatnik uređaja.
- b Preklopite sigurnosnu polugu nagore i zatvorite ušice za zatvaranje.

Napomena

Obratite pažnju na odgovarajuće prijanjanje!

Postavljanje prihvatnika akumulatorskog pakovanja

⚠ UPOZORENJE

Opasnost od povreda

Pre svih radova isključiti uređaj i izvaditi akumulator.

1. Akumulatorsko pakovanje gurajte u prihvatnik teleskopskog nastavka, sve dok se čujno ne uklopi.

Slika B

Napomena

Obratite pažnju na odgovarajuće prijanjanje!

Rad

Montaža akumulatorskog pakovanja

1. Akumulatorsko pakovanje gurnuti u prihvatnik akumulatorskog pakovanja sve dok se čujno ne uklopi.

Slika D

Rad

1. Uključite uređaj.
Slika E
 - a Pritisnite taster za deblokadu prekidača uređaja.
 - b Aktivirajte prekidač uređaja.

Podešavanje radnog ugla

1. Pritisnite i zadržite taster za deblokadu podešavanja ugla.
2. Postavite radni uređaj u željeni položaj.

Slika F

3. Otpustite taster za deblokadu podešavanja ugla.

Napomena

Proverite da li je podešavanje tastera za otpuštanje ugla ispravno aktivirano!

Izvlačenje teleskopskog nastavka

1. Otvorite zatvarač teleskopskog nastavka.
2. Izvucite teleskopski nastavak.

Slika G

3. Zatvorite bravu teleskopskog produžetka.

Napomena

Proverite da li je pravilno zatvoren zatvarač teleskopskog produžetka!

Uklanjanje akumulatorskog pakovanja

Napomena

Pri dužim prekidima u radu uklonite akumulatorsko pakovanje iz teleskopskog nastavka i zaštitite ga od neovlašćenog korišćenja.

1. Pritisnite taster za deblokadu akumulatorskog pakovanja da biste deblokirali akumulatorsko pakovanje.

Slika H

2. Izvadite akumulatorsko pakovanje iz držača akumulatorskog pakovanja.

Završetak rada

1. Uklonite akumulatorsko pakovanje iz uređaja (vidi poglavlje *Uklanjanje akumulatorskog pakovanja*).
2. Očistite uređaja (pogledajte poglavlje *Čišćenje teleskopskog nastavka*).

Demontaža прихватника акумулаторског пакovanja

1. Пritisните тaster за деблокаду прихватника акумулаторског пакovanja и извучите прихватник акумулаторског пакovanja.

Слика 1

Transport

⚠ ОПРЕЗ

Занемаривање тежине

Опасност од повреда и оштећења

Прilikом транспорта обрaтите пажњу на тежину уређаја.

⚠ ОПРЕЗ

Неконтролисано покретање

Посекоћине

Пре транспорта уклоните акумулатор и радни уређај.

- Прilikом транспорта уређај осигурајте од клизања и превртњања.

Складиштење

⚠ ОПРЕЗ

Опасност од повреда и оштећења!

Обрaтите пажњу на тежину уређаја током транспорта и складиштења.

Нега и одржавање

⚠ ОПРЕЗ

Неконтролисано покретање

Посекоћине

Пре транспорта уклоните акумулатор и радни уређај.

Ћишћење телескопског наставка

1. Уклоните алат и акумулаторско (погледajte поглавље *Уклањање акумулаторског пакovanja*).
2. Очистите телескопски произуђетак помоћу меке, суве крпе.

Гаранција

У свакој земљи важе услови гаранције које је издала наша надлежна дистрибутивна организација. Било какве сметње на уређају отклањамо бесплатно у гарантном року, уколико је узрок сметње грешка у материјалу или производњи. У случају који подлеже гаранцији обрaтите се са раћуном ваћем дистрибутеру или наредној овлаћеној локацији сервисне службе.

(Адресу види на поедини)

Технички подаци

Podaci o snazi uređaja		Telesko pverlän gerung
Radni napon	V	18
Radni doмет (maks.)	m	3,5
Dimenzije i тежине		
Dужина x ширина x висина	mm	1470 x 69 x 69

Задржано право на техничке промене.

Съдържание

Общи указания	59
Указания за безопасност	59
Употреба по предназначение	59
Защита на околната среда	60
Акcesoари и резервни части	60
Обхват на доставка	60
Символи върху уреда	60
Защитно облекло	60
Описание на уреда	60
Монтаж	61
Експлоатация	61
Транспортиране	61
Съхранение	61
Грижа и поддръжка	61
Гаранция	62
Технически данни	62

Общи указания



Преди първото използване на уреда прочетете тези указания за безопасност, това оригинално ръководство за експлоатация, приложените към

акумулиращата батерия указания за безопасност и приложеното оригинално ръководство за експлоатация Акумулираща батерия/Стандартно зарядно устройство. Процедирайте съответно.

Запазете книжките за последващо използване или за следващия собственик.

Освен указанията в ръководството за експлоатация, трябва да спазвате и общовалидните законови предписания за безопасност и избягване на злоупотреби.

Указания за безопасност

Степени на опасност

⚠ ОПАСНОСТ

- Указание за непосредствена опасност, която може да доведе до тежки телесни повреди или до смърт.

⚠ ПРЕДУПРЕЖДЕНИЕ

- Указание за възможна опасна ситуация, която може да доведе до тежки телесни повреди или до смърт.

⚠ ПРЕДПАЗЛИВОСТ

- Указание за възможна опасна ситуация, която може да доведе до леки телесни повреди.

ВНИМАНИЕ

- Указание за възможна опасна ситуация, която може да доведе до материални щети.

Употреба по предназначение

⚠ ОПАСНОСТ

Риск от порязване

Избягвайте случайното стартиране на уреда. Уверете се, че при поставяне акумулаторната батерия превключателят ВКЛ./ИЗКЛ. не е натиснат.

Ако уредът се изключи сам поради претоварване, незабавно изключете превключателя за ВКЛ./ИЗКЛ. За повторно въвеждане в експлоатация изчакайте, докато устройството или

акумулаторната батерия е отново готова за работа.

⚠ ОПАСНОСТ

Употреба не по предназначение

Опасност за живота поради порезни наранявания
Използвайте уреда само по предназначение.

- Телескопичният удължител с възможност за закрепване на режещи инструменти е предназначен само за лична употреба.
 - Уредът е предназначен само за употреба на открито.
 - От съображения за безопасност уредът винаги трябва да се държи здраво с двете ръце.
 - Уредът е предназначен за рязане и подрязване на малки клони, намиращи се високо на дърво.
- При това потребителят стои стабилно на земята.

Всякакъв друг начин на употреба, напр. при катерене, за подрязване в близката зона или за рязане на материал на земята, е недопустим. Потребителят отговаря за опасности, които възникват поради недопустима употреба.

Защита на околната среда



Опаковъчните материали подлежат на рециклиране. Моля, изхвърляйте опаковките по съобразен с околната среда начин.



Електрическите и електронните уреди съдържат ценни материали, подлежащи на рециклиране, а често и съставни части, напр. батерии, акумулаторни батерии или масло,

които при неправилно боравене или изхвърляне могат да представляват потенциална опасност за човешкото здраве и за околната среда. За правилното функциониране на уреда все пак тези съставни части са необходими. Обозначените с този символ уреди не трябва да бъдат изхвърляни заедно с битовите отпадъци.

Указания за съставни вещества (REACH)

Актуална информация относно съставни вещества можете да намерите тук: www.kaercher.com/REACH

Акcesoари и резервни части

Използвайте само оригинални акcesoари и оригинални резервни части, по този начин осигурявате безопасната и безпроблемна експлоатация на уреда.

Информация относно акcesoари и резервни части ще намерите тук: www.kaercher.com.

Обхват на доставка

Обхватът на доставката на уреда е изобразен върху опаковката. При разопаковане проверете съдържането за цялост. При липсващи акcesoари или при транспортни щети, моля, обърнете се към Вашия дистрибутор.

Символи върху уреда

	При работата с уреда носете устойчиви на хлъзгане защитни обувки.
	При работата с уреда носете подходяща защита за главата.



Опасност от електричество. При работата с уреда спазвайте минимално разстояние от 10 m от въздушни линии.

Защитно облекло

⚠ ОПАСНОСТ

Опасност за живота поради порезни наранявания.
При работа с уреда носете подходящо защитно облекло. Спазвайте локалните предписания за избягване на злополуки.

Защита за главата

При работата с уреда носете подходяща защитна каска, която отговаря на предписанията на стандарт EN 397 и носи маркировка за съответствие CE.

При работата с уреда носете защита за слуха, която отговаря на предписанията на стандарт EN 352-1 и носи маркировка за съответствие CE.

За защита от летящи наоколо стружки носете подходящи защитни очила, които отговарят на предписанията на стандарт EN 166 или носят маркировка за съответствие CE. Или носете визьор на каската, който отговаря на предписанията на стандарт EN 1731 и носи маркировка за съответствие CE.

От специализиран магазин можете да закупите защитни каски с вградена защита за слуха и визьор.

Защитни ръкавици

При работата с уреда носете подходящи защитни ръкавици със защита от срязване, които отговарят на предписанията на EN 11393-4 и носят маркировка за съответствие CE.

Защитни обувки

При работата с уреда носете устойчиви на хлъзгане защитни обувки, които отговарят на предписанията на стандарт EN 20345 и носят маркировка за съответствие CE.

Описание на уреда

В това упътване за работа е описано максималното оборудване. В комплекта на доставката има разлики в зависимост от модела (вижте опаковката).

Вж. изображението на страниците с графики Фигура А

- ① Предпазна скоба
- ② Ключалка предпазна скоба
- ③ Ключалка телескопичен удължител
- ④ Бутон за освобождаване Регулиране на ъгъла
- ⑤ Телескопична щанга
- ⑥ Бутон за деблокиране на прекъсвача на уреда
- ⑦ Гнездо за акумулираща батерия
- ⑧ Прекъсвач на уреда
- ⑨ Бутон за деблокиране на акумулиращата батерия
- ⑩ Бутон за освобождаване на затягането на акумулиращата батерия
- ⑪ Бутон за освобождаване на Захващане на уред
- ⑫ *Акумулираща батерия Battery Power 18V

* опционално

Акумулираща батерия

Телескопичният удължител може да работи с 18 V Kärcher Battery Power акумулаторна батерия заедно със съответен работен уред + гнездо за акумулаторна батерия.

Монтаж

⚠ ПРЕДУПРЕЖДЕНИЕ

Опасност от нараняване

Преди всякакви работи изключвайте работния уред и изваждайте акумулаторната батерия.

1. Отворете ключалката на предпазната скоба и наклонете предпазната скоба надолу.
2. Монтирайте телескопичния удължител към работния инструмент.

Фигура С

- a Плъзнете телескопичния удължител на уреда в гнездото на уреда.
- b Вдигнете предпазната скоба нагоре и затворете затварящата пластина на предпазната скоба.

Указание

Следете за правилно положение!

Поставяне на затягането на акумулиращата батерия

⚠ ПРЕДУПРЕЖДЕНИЕ

Опасност от нараняване

Преди всякакви работи изключвайте уреда и изваждайте акумулиращата батерия.

1. Поставете гнездото на акумулиращата батерия в гнездото на телескопичния удължител, докато се фиксира с щракване.

Фигура В

Указание

Следете за правилно положение!

Експлоатация

Монтиране на акумулиращата батерия

1. Пъхнете акумулаторната батерия в гнездото за акумулаторна батерия, докато се фиксира с щракване.

Фигура D

Експлоатация

1. Включете уреда.
Фигура E
 - a Натиснете бутона за освобождаване на превключателя на уреда.
 - b Натиснете прекъсвача на уреда.

Настройване на работен ъгъл

1. Натиснете и задръжте бутона за освобождаване на регулирането на ъгъла.
2. Поставете работния уред в желаната позиция.
Фигура F
3. Пуснете бутона за освобождаване на регулирането на ъгъла.

Указание

Проверете дали бутонът за освобождаване на регулирането на ъгъла се е фиксирал правилно!

Изкарване на телескопичния удължител

1. Отворете ключалката на телескопичния удължител.

2. Изкарайте телескопичния удължител.
Фигура G
3. Затворете ключалката на телескопичния удължител.

Указание

Проверете дали ключалката на телескопичния удължител е правилно затворена!

Изваждане на акумулиращата батерия

Указание

При продължителни прекъсвания на работата изваждайте акумулаторната батерия от телескопичния удължител и я осигурявайте срещу неупълномощено ползване.

1. Натиснете бутона за деблокиране на акумулиращата батерия, за да освободите акумулиращата батерия.
Фигура H
2. Извадете акумулиращата батерия от затягането на акумулиращата батерия.

Приключване на работата

1. Извадете акумулиращата батерия от уреда (вж. глава *Изваждане на акумулиращата батерия*).
2. Почистете уреда (вж. глава *Почистване на телескопичния удължител*).

Демонтаж на затягането на акумулиращата батерия

1. Натиснете бутона за освобождаване на затягането на акумулиращата батерия и извадете затягането на акумулиращата батерия.
Фигура I

Транспортиране

⚠ ПРЕДПАЗЛИВОСТ

Несъблюдаване на теглото

Опасност от наранявания и повреди

При транспортиране съблюдавайте теглото на уреда.

⚠ ПРЕДПАЗЛИВОСТ

Неконтролирано задвижване

Порезни наранявания

Преди транспортиране извадете акумулаторната батерия и работния уред.

- При транспортиране в превозни средства осигурявайте уреда срещу изплъзване и преобръщане.

Съхранение

⚠ ПРЕДПАЗЛИВОСТ

Опасност от наранявания и повреди!

При транспорт и складиране съблюдавайте теглото на уреда.

Грижа и поддръжка

⚠ ПРЕДПАЗЛИВОСТ

Неконтролирано задвижване

Порезни наранявания

Преди транспортиране извадете акумулаторната батерия и работния уред.

Почистване на телескопичния удължител

1. Извадете работния уред и акумулаторната батерия (вжте глава *Изваждане на акумулиращата батерия*).

2. Почистете телескопичния удължител с мек и сух парцал.

Гаранция

Във всяка държава са валидни издадените от нашия оторизиран дистрибутор гаранционни условия. Евентуални повреди на Вашия уред ще отстраним в рамките на гаранционния срок безплатно, ако се касае за дефект в материалите или производствен дефект. В случай на предявяване на право на гаранция, се обърнете към Вашия дистрибутор или към най-близкия оторизиран сервиз, като представите касовата бележка. (Адрес, вж. задната страна)

Технически данни

		Telesko pverlän gerung
Данни за мощността на уреда		
Работно напрежение	V	18
Работен обхват (макс.)	m	3,5
Размери и тегла		
Дължина x ширина x височина	mm	1470 x 69 x 69

Запазваме си правото на технически промени.

Sisukord

Üldised juhised	62
Ohutusjuhised	62
Sihtotstarbeline kasutamine	62
Keskkonnakaitse	62
Lisavarustus ja varuosad	62
Tarnekomplekt	63
Seadmel olevad sümbolid	63
Kaitseriietus	63
Seadme kirjeldus	63
Montaaž	63
Käitus	63
Transport	64
Ladustamine	64
Hooldus ja jooksevremont	64
Garantii	64
Tehnilised andmed	64

Üldised juhised



Lugege enne seadme esmakordset kasutamist neid ohutusjuhiseid, antud originaalkasutusjuhendit, akupakiga kaasasolevaid ohutusjuhiseid ning kaasasolevat

originaalkasutusjuhendit Akupakk / standardlaadija. Toimige neile vastavalt. Hoidke brošüürid hilisemaks kasutamiseks või järgmise omaniku tarbeks alles. Lisaks kasutusjuhendis esitatud juhistele tuleb Teil arvesse võtta ka seadusandja üldisi ohutusalasaid ja õnnetuse ennetamise eeskirju.

Ohutusjuhised

Ohuastmed

⚠ OHT

- Viide vahetult ähvardavale ohule, mis võib põhjustada raskeid kehavigastusi või lõppeda surmaga.

⚠ HOIATUS

- Viide võimalikule ohtlikule olukorrale, mis võib põhjustada raskeid kehavigastusi või lõppeda surmaga.

⚠ ETTEVAATUS

- Viide võimalikule ohtlikule olukorrale, mis võib põhjustada kergeid vigastusi.

TÄHELEPANU

- Viide võimalikule ohtlikule olukorrale, mis võib põhjustada varakahjusid.

Sihtotstarbeline kasutamine

⚠ OHT

Vigastusoht löikevigastuste tõttu

Vältige seadme tahtmatut käivitumist.

Veenduge, et akupaki sisestamisel ei ole SISSE/VÄLJA lüliti vajutatud.

Kui seade lülitub ülekoormuse tõttu iseenesest välja, vabastage viivitamatult SISSE/VÄLJA lüliti. Uuesti käivitamiseks oodake, kuni seade või akupakk on taas käitusvalmis.

⚠ OHT

Mittesihtotstarbeline kasutamine

Oht elule löikevigastuste tõttu

Kasutage seadet ainult sihtotstarbelisel.

- Teleskoopiline pikendus koos löiketööriista paigaldamise võimalusega on mõeldud ainult erakasutusseks.
- Seade on ette nähtud ainult välitingimustes kasutamiseks.
- Ohutusosalstel põhjustel tuleb seadet hoida alati kindlalt mõlema käega.
- Seade on ette nähtud puu väikeste okste ja harude lõikamiseks ning kärpimiseks. Kasutaja seisab seejuures kindlalt maapinnal.

Muu kasutamine, nt ronimisel, okste lähedalt lõikamine või maapinnal oleva materjali materjali lõikamine pole lubatud. Lubamatut kasutamise tõttu tekkivate ohtude eest vastutab kasutaja.

Keskkonnakaitse



Pakkematerjalid on taaskasutatavad. Utiliseerige pakendid keskkonnasäästlikult.



Elektrilised ja elektroonilised seadmed sisaldavad väärtuslikke taaskasutatavaid materjale ja sageli koostisosi nagu patareid, akud või õli, mis võivad vale ümberkäämise või vale utiliseerimise korral kujutada potentsiaalset ohtu inimeste tervisele ja keskkonnale. Seadme nõuetekohaseks käitamiseks on neid koostisosi siiski vaja. Selle sümboliga tähistatud seadmeid ei tohi utiliseerida koos olmeprügiga.

Juhised koostisainete kohta (REACH)
Aktuaalse info koostisainete kohta leiate aadressilt: www.kaercher.com/REACH

Lisavarustus ja varuosad



Kasutage ainult originaalvarukuid ja originaalvaruosi, mis tagavad seadme ohutu ja tõrgeteta käituse.

Tarvikute ja varuosade kohta leiate teavet aadressilt www.kaercher.com.

Tarnekomplekt

Seadme tarnekomplekt on kujutatud pakendil. Lahtipakimisel kontrollige, kas pakendi sisu on täielik. Puuduolevate tarvikute või transpordikahjustuste korral teavitage oma edasimüüjat.

Seadmel olevad sümbolid

	Kandke seadmega töötamisel libisemiskindlaid turvajalatsid.
	Kandke seadmega töötamisel sobivat peakaitsevahendit.
	Elektrioht. Seadmega töötades hoidke õhuliinidest vähemalt 10 m kaugusel.

Kaitseriietus

⚠ OHT

Oht elule lõikevigastuste tõttu. Kandke seadmega töötamisel sobivat kaitseriietust. Järgige kohalikke eeskirju õnnetuste ennetamiseks.

Peakaitse

Kandke seadmega töötades sobivat kaitsekiivrit, mis vastab EN 397 nõuetele ja on CE-märgisega.

Kandke seadmega töötades EN 352-1 nõuetele vastavat ja CE-märgisega kuulmiskaitsevahendit.

Kandke ümberringi lenduvate kildude eest kaitsmiseks sobivaid, EN 166 nõuetele vastavaid või CE-märgisega kaitseprille. Või kandke EN 1731 nõuetele vastavat ja CE-märgisega kiivrivisiiri.

Erialakauplustes on saadaval integreeritud kuulmiskaitsevahendi ja visiiriga kaitsekiivrid.

Kaitsekindad

Kandke seadmega töötades sobivaid, lõikekaitsevarustusega kaitsekindaid, mis vastavad EN 11393-4 nõuetele ja on CE-märgisega.

Turvajalatsid

Kandke seadmega töötades libisemiskindlaid turvajalatsid, mis vastavad EN 20345 nõuetele ja on CE-märgisega.

Seadme kirjeldus

Selles kasutusjuhendis kirjeldatakse maksimaalset varustust. Olenevalt mudelist on tarnekomplektis erinevusi (vt pakendit).

Vt pilti graafika lehekülgedel

Joonis A

- 1 Turvaklamber
- 2 Turvaklambrilukustus
- 3 Teleskoopilise pikenduse lukustus
- 4 Nurgaseaduri lahtilukustusklahv
- 5 Teleskoopvarras
- 6 Seadmelüliti lahtilukustusklahv
- 7 Akupaki pesa
- 8 Seadmelüliti

- 9 Akupaki lahtilukustusklahv
- 10 Akupaki pesa lahtilukustusklahv
- 11 Seadmepesa lahtilukustusklahv
- 12 *Akupakk Battery Power 18V

* Valikul

Akupakk

Teleskoopilist pikendust saab kasutada 18 V Kärcher Battery Power akupakiga koos vastava tööseadme + akupesaga.

Montaaž

⚠ HOIATUS

Vigastusohu

Lülitage enne kõiki töid tööseade välja ja võtke aku välja.

1. Avage turvaklambril sulgur ja klappige turvaklamber alla.
2. Monteerige teleskoopiline pikendus tööseadmele.
Joonis C
 - a Lükake teleskoopiline pikendus seadme pesa.
 - b Pöörake turvaklamber üles ja sulgege turvaklambril lukustus.

Märkus

Pidage silmas õiget asendit.

Akupaki pesa kinnitamine

⚠ HOIATUS

Vigastusohu

Lülitage enne kõiki töid seade välja ja võtke aku välja.

1. Lükake akupaki pesa teleskoopilise pikenduse pesa, kuni see kuuldavalt fikseerub.

Joonis B

Märkus

Pidage silmas õiget asendit.

Käitus

Akupaki monteerimine

1. Lükake akupakk akupaki pesa, kuni see kuuldavalt fikseerub.
Joonis D

Käitamine

1. Lülitage seade sisse.
Joonis E
 - a Vajutage seadmelüliti lahtilukustusklahvi.
 - b Vajutage seadmelüliti.

Töönurga reguleerimine

1. Vajutage nurgaseaduri lahtilukustusklahvi ja hoidke vajutatult.
2. Viige tööseade soovitud asendisse.
Joonis F
3. Laske nurgaseaduri lahtilukustusklahv lahti.

Märkus

Kontrollige, kas nurgaseaduri lahtilukustusklahv on korrektselt fikseeritud!

Teleskoopilise pikenduse pikendamine

1. Avage teleskoopilise pikenduse lukk.
2. Pikendage teleskoopiline pikendus.
Joonis G
3. Sulgege teleskoopilise pikenduse lukk.

Mārkus

Kontrollīge, kas teleskoopiline pikendus on korralikult sūlēts!

Akupaki eemaldamine

Mārkus

Eemaldage pikematel tōōkatkestustel akupakk teleskoopilisest pikendusest ja kindlustage see volitatamata kasutamise vastu.

1. Vajutage akupaki lahtilukustamiseks akupaki lahtilukustusklahvi.

Joonis H

2. Eemaldage akupaketi akupaketi pesast.

Kāituse lōpetamine

1. Eemaldage akupakk seadmest (vt peatūkki *Akupaki eemaldamine*).

2. Puhastage seade (vt peatūkki *Teleskoopilise pikenduse puhastamine*).

Akupaki pesa demonteerimine

1. Vajutage akupaki pesa lahtilukustusklahvi ja tōm-make akupaki pesa vālja.

Joonis I

Transport

⚠ ETTEVAATUS

Kaalu eiramine

Vīgastus- ja kahjustusoht

Pidage transportimisel silmas seadme kaalu.

⚠ ETTEVAATUS

Kontrollimatu kāivitumine

Lōikevīgastused

Enne transportimist eemaldage aku ja tōōseade.

- Kindlustage seade sōidukites transportimisel libesimise ja ūmberkukkumise vastu.

Ladustamine

⚠ ETTEVAATUS

Vīgastus- ja kahjustusoht!

Jālgīge seadme kaalu transportimisel ja ladustamisel.

Hooldus ja jooksevremont

⚠ ETTEVAATUS

Kontrollimatu kāivitumine

Lōikevīgastused

Enne transportimist eemaldage aku ja tōōseade.

Teleskoopilise pikenduse puhastamine

1. Eemaldage tōōseade ja akupakk (vt peatūkki *Akupaki eemaldamine*).
2. Puhastage teleskoopilist pikendust pehme, kuiva lāpaga.

Garantīi

Igas rīigis kehtivad meie volitatud mūūgiesindaja antud garantīitīngimused. Seadmel esinevad mistahes rikked kōrvaldame garantīitājal tasuta, kui pōhjuseks on materiāli- vōi tootmisvīga. Garantīijuhtumil pōrōrduge ostu tōēndava dokumentīga oma esadīmūija vōi lāhima volitatud klīenditeenīnduse poolē.

(Aadressi vt tagakūljelt)

Tehnilisē andmed

		Teleskopverlāngerung
Seadme vōimsusandmed		
Tōōpinge	V	18
Tōōvahemik (max)	m	3,5
Mōōtmed ja kaalud		
Pikkus x lāius x kōrgus	mm	1470 x 69 x 69

Ōigus tehnilistek muudatustek.

Saturs

Vispārīgas norādes	64
Drošības norādes	64
Noteikumiem atbilstōša lietošana	65
Vīdes aizsardzība	65
Piederumi un rezerves daļas	65
Piegādes komplekts	65
Simboli uz ierīces	65
Aizsargapģērbs	65
Ierīces apraksts	65
Montāža	66
Darbība	66
Transportēšana	66
Uzglabāšana	66
Kopšana un apkope	66
Garantīja	66
Tehniskie dati	67

Vispārīgas norādes



Pirms iekārtas pirmās izmantošanas reizes rūpīgi izlasiet turpmākās drošības norādes, šo oriģinālo lietošanas instrukciju, iepazīstieties ar akumulatora pakai pievienotajām drošības norādēm, kā arī ar akumulatora pakas/standarta lādētāja oriģinālo lietošanas instrukciju. Rīkojieties saskaņā ar tām. Saglabājiet minētos materiālus vēlākai izmantošanai vai nodošanai nākamajam īpašniekam.

Kopā ar lietošanas instrukcijā ietvertajiem norādījumiem ņemiet vērā likumdevēja vispārīgos drošības tehnikas noteikumus un nelaiemes gadījumu novēršanas noteikumus.

Drošības norādes

Riska pakāpes

⚠ BĪSTAMI

- Norāde par tieši draudošām briesmām, kuras izraisa smagas traumas vai nāvi.

⚠ BRĪDINĀJUMS

- Norāde par iespējami draudošām briesmām, kuras var izraisīt smagas traumas vai nāvi.

⚠ UZMANĪBU

- Norāda uz iespējami bīstamu situāciju, kura var radīt vieglas ievainojumus.

IEVĒRĪBAI

- Norāde par iespējami bīstamu situāciju, kura var radīt materiālos zaudējumus.

Noteikumiem atbilstoša lietošana

⚠ BĪSTAMI

Risks gūt grieztas traumas

Izvairieties no nejaušas ierīces iedarbinašanas.

Pārliecinieties, ka, ievietojot akumulatoru, nav nopiešts IESL./IZSL. slēdzis.

Ja ierīce pārslodzes dēļ pati izslēdzas, nekavējoties atļaidiet IESL./IZSL. slēdzi. Lai atkārtoti uzsāktu ekspluatāciju, pagaidiet, līdz ierīce vai akumulatora bloks atkal ir gatavs darbam.

⚠ BĪSTAMI

Noteikumiem neatbilstošs lietojums

Grieztu brūču radīts dzīvības apdraudējums

Lietojiet ierīci tikai atbilstoši paredzētajam mērķim.

- Teleskopiskais pagarinājums ar iespēju piestiprināt griezējinstrumentu ir paredzēts tikai privātai lietošanai.
- Iekārta ir paredzēta izmantošanai tikai ārpus telpām.
- Drošības apsvērumu dēļ ierīce vienmēr ir stingri jātur ar abām rokām.
- Ierīce paredzēta mazāku un lielāku augstu kokā esošu zaru griešanai un atzarošanai. To darot, ierīces lietotājs droši stāv uz zemes.

Jebkura cita izmantošana, piemēram, pakāpjoties, lai veiktu zaru zāģēšanu no tuvuma, vai materiālu griešana zemes līmenī nav pieļaujama. Par apdraudējumu, kas rodas neatbilstošas ekspluatācijas dēļ, atbild lietotājs.

Vides aizsardzība



Iepakojuma materiālus ir iespējams pārstrādāt atkārtoti. Utilizējiet iepakojumus videi draudzīgā veidā.



Elektriskās un elektroniskās ierīces satur noderīgu pārstrādājumu materiālus un bieži vien tādās sastāvdaļās kā baterijas, akumulatorus un eļļu, kuras to nepareizas izmantošanas vai neatbilstošas utilizācijas gadījumā var radīt potenciālu apdraudējumu cilvēku veselībai un videi. Tomēr šīs sastāvdaļas ir nepieciešamas ierīces pareizai darbībai. Ierīces, kas apzīmētas ar šo simbolu, nedrīkst izmest kopā ar sadzīves atkritumiem.

Informācija par sastāvdaļām (REACH)

Aktuālo informāciju par sastāvdaļām atradīsiet:

www.kaercher.com/REACH

Piederumi un rezerves daļas

Izmantot tikai oriģinālos piederumus un oriģinālās rezerves daļas, jo tie garantē drošu un nevainojamu ierīces darbību.

Informāciju par piederumiem un rezerves daļām skatīt www.kaercher.com.

Piegādes komplekts

Ierīces piegādes komplekts ir attēlots uz iepakojuma. Izsaņojot pārbaudiet, vai saturs ir pilnīgs. Ja trūkst piederumi vai transportēšanas laikā radušies bojājumi, lūdzu, informējiet tirgotāju.

Simboli uz ierīces



Strādājot ar ierīci, lietojiet neslīdošus drošības apavus.

	Strādājot ar ierīci, lietojiet piemērotus galvas aizsardzības līdzekļus.
	Elektrības bīstamība. Strādājot ar ierīci, ievērojiet vismaz 10 m attālumu līdz gaisvadu elektroinīnijām.

Aizsargapģērbs

⚠ BĪSTAMI

Grieztu traumu radīts dzīvības apdraudējums. Strādājot ar ierīci, nēsājiet piemērotu aizsargapģērbu. Ievērojiet vietējos drošības noteikumus.

Galvas aizsarglīdzeklis

Strādājot ar ierīci, valkājiet piemērotu aizsargķiveri, kas atbilst EN 397 un apzīmēta ar CE marķējumu.

Strādājot ar ierīci, valkājiet dzirdes aizsardzības līdzekļus, kas atbilst EN 352-1 un ir apzīmēti ar CE marķējumu.

Lai aizsargātos pret lidojošām skabargām, valkājiet piemērotas aizsargbrilles, kas atbilst EN 166 vai ir apzīmētas ar CE marķējumu. Alternatīvi varat valkāt ķiveres sejsēgu, kas atbilst EN 1731 un ir apzīmēts ar CE marķējumu.

Specializētājs tirdzniecības vietās ir pieejamas aizsargķiveres ar integrētu dzirdes aizsardzību un vizieri.

Aizsargcimdi

Strādājot ar ierīci, valkājiet piemērotus aizsargcimdus, kas paredzēti aizsardzībai pret iegriezumiem un atbilst EN ISO 11393-4 prasībām, un ir apzīmēti ar CE marķējumu.

Drošības apavi

Strādājot ar ierīci, valkājiet neslīdošus drošības apavus, kas atbilst standartam EN 20345 prasībām un ir marķēti ar CE.

Ierīces apraksts

Šajā lietošanas instrukcijā ir aprakstīts maksimālais aprīkojums. Atkarībā no modeļa iespējamas piegādes komplekta atšķirības (skatiet iepakojumu).

Attēlu skatīt grafikā lapās

Attēls A

- ① Drošības turētājs
- ② Drošības turētāja aizslēgs
- ③ Teleskopiskā pagarinājuma aizslēgs
- ④ Leņķa regulēšanas mehānisma atbloķēšanas taustiņš
- ⑤ Teleskopiskais stienis
- ⑥ Ierīces slēdža atbloķēšanas taustiņš
- ⑦ Akumulatoru pakas ietvere
- ⑧ Ierīces slēdzis
- ⑨ Akumulatoru pakas atbloķēšanas taustiņš
- ⑩ Akumulatora bloka ietveres atbloķēšanas taustiņš
- ⑪ Ierīces stiprinājuma atbloķēšanas taustiņš
- ⑫ *Akumulatora bloks Battery Power 18V

* izvēles iespēja

Akumulatoru paka

Teleskopisko pagarinājumu iespējams darbināt ar 18 V Kärcher Battery Power akumulatora bloku savienojumā ar atbilstošu darba instrumentu + akumulatora ietveri.

Montāža

⚠ **BRĪDINĀJUMS**

Savainošanās risks

Pirms jebkuru darbu veikšanas izslēdziet darba instrumentu un izņemiet akumulatoru.

1. Atveriet drošības turētāja aizslēgu un nolieciet drošības turētāju uz leju.
2. Veiciet teleskopiskā pagarinājuma montāžu pie darba instrumenta.

Attēls C

- a Iebīdiet teleskopisko pagarinājumu ierīces stiprinājumā.
- b Attieciet drošības turētāju uz augšu un aizveriet drošības turētāja aizslēga fiksatoru.

Norādījums

Pārliecinieties, ka tā ir pareizi ievietota!

Akumulatora bloka ietveres uzstādīšana

⚠ **BRĪDINĀJUMS**

Savainošanās risks

Pirms visu darbu veikšanas izslēdziet ierīci un izņemiet akumulatoru.

1. Akumulatora bloka ietveri iebīdīt teleskopiskā pagarinājuma stiprinājumā, līdz tā dzirdami nokļūst.

Attēls B

Norādījums

Pārliecinieties, ka tā ir pareizi ievietota!

Darbība

Akumulatoru pakas montāža

1. Iebīdīet akumulatora bloku akumulatora ietverē, līdz tas dzirdami nokļūst.

Attēls D

Ekspluatācija

1. Ieslēgt ierīci.
Attēls E
 - a Nospiediet ierīces slēdža atbloķēšanas taustiņu.
 - b Nospiediet ierīces slēdzi.

Darba leņķa iestatīšana

1. Nospiediet un turiet nospiestu leņķa regulēšanas mehānisma atbloķēšanas taustiņu.
2. Novietojiet darba instrumentu vēlamajā pozīcijā.
Attēls F
3. Atļaidiet leņķa regulēšanas mehānisma atbloķēšanas taustiņu.

Norādījums

Pārbaudiet, vai leņķa regulēšanas mehānisma atbrīvošanas taustiņš ir pareizi nokļūst.

Teleskopiskā pagarinājuma izvēršana

1. Atveriet teleskopiskā pagarinājuma aizslēgu.
2. Izbīdīet teleskopisko pagarinājumu.

Attēls G

3. Aizveriet teleskopiskā pagarinājuma aizslēgu.

Norādījums

Pārbaudiet, vai teleskopiskā pagarinājuma aizslēgs ir pareizi aizvērts!

Akumulatoru pakas izņemšana

Norādījums

Ilgstoša darbu pārtraukuma gadījumā izņemiet akumulatora bloku no teleskopiskā pagarinājuma un nodrošiniet to pret neatļautu izmantošanu.

1. Nospiediet akumulatoru pakas atbloķēšanas taustiņu, lai atfiksētu akumulatoru paku.

Attēls H

2. Izņemiet akumulatora bloku no akumulatora ietveres.

Ekspluatācijas beigšana

1. Akumulatoru paku izņemiet no ierīces (skatīt nodaļu *Akumulatoru pakas izņemšana*).
2. Izlīdēt ierīci (skatīt nodaļu *Teleskopiskā pagarinājuma tīrīšana*).

Akumulatora bloka ietveres demontāža

1. Nospiediet akumulatora bloka ietveres atbloķēšanas taustiņu un izvelciet akumulatora bloka ietveri.

Attēls I

Transportēšana

⚠ **UZMANĪBU**

Svara neievērošana

Savainojumu un bojājumu draudi

Transportējot ņemiet vērā ierīces svaru.

⚠ **UZMANĪBU**

Nekontrolēta ieslēgšanās

Grieztas brūces

Pirms transportēšanas noņemiet akumulatoru un darba instrumentu.

- Pārvadājot transportlīdzekļos, nodrošiniet iekārtu pret slīdēšanu un apgāšanos.

Uzglabāšana

⚠ **UZMANĪBU**

Savainojumu un bojājumu draudi!

Ņemiet vērā ierīces svaru transportēšanas un uzglabāšanas laikā.

Kopšana un apkope

⚠ **UZMANĪBU**

Nekontrolēta ieslēgšanās

Grieztas brūces

Pirms transportēšanas noņemiet akumulatoru un darba instrumentu.

Teleskopiskā pagarinājuma tīrīšana

1. Noņemiet darba instrumentu un akumulatora bloku (skatīt nodaļu *Akumulatoru pakas izņemšana*).
2. Teleskopisko pagarinājumu notīriet ar mīkstu, sausu drānu.

Garantija

Katrā valstī ir spēkā mūsu uzņēmuma atbildīgās sabiedrības izdotie garantijas nosacījumi. Garantijas termiņa ietvaros iespējamos Jūsu iekārtas darbības traucējumus mēs novērsim bez maksas, ja to cēlonis ir materiāla vai ražošanas defekts. Garantijas remonta nepieciešamības gadījumā ar pirkumu apliecināšanu dokumentu griezieties pie tirgotāja vai tuvākajā pilnvarotajā klientu apkalpošanas dienestā. (Adresi skatīt aizmugurē)

Tehniskie dati

		Teleskopverlängerung
Ierices veikspējas dati		
Darba spriegums	V	18
Darba attālums (maks.)	m	3,5
Izmēri un svars		
Garums x platums x augstums	mm	1470 x 69 x 69

Paturētas tiesības veikt tehniskas izmaiņas.

Turinys

Bendrosios nuorodos	67
Saugos nurodymai	67
Numatomasis naudojimas	67
Aplinkos apsauga	67
Priedai ir atsarginės dalys	67
Komplektacija	67
Prietaiso simboliai	67
Apsauginė apranga	68
Prietaiso aprašymas	68
Montavimas	68
Naudojimas	68
Gabenimas	69
Sandėliavimas	69
Einamasis remontas ir techninė priežiūra	69
Garantija	69
Techniniai duomenys	69

Bendrosios nuorodos



Prieš pradėdami naudoti įsigytą prietaisą, perskaitykite šiuos saugos reikalavimus, originalią naudojimo instrukciją, su akumuliatoriaus bloku susijusius saugos nurodymus ir pridėtą originalią akumuliatoriaus bloko / standartinio įkroviklio naudojimo instrukciją. Laikykitės jų. Išsaugokite originalią eksploataavimo instrukciją, kad galėtumėte vėliau ja pasinaudoti arba perduoti kitam savininkui.

Be naudojimo instrukcijoje pateikiamų nurodymų taip pat reikia laikytis bendrųjų įstatymus leidžiančiųjų institucijų nurodymų dėl nelaimingų atsitikimų prevencijos ir saugos.

Saugos nurodymai

Rizikos lygiai

⚠ PAVOJUS

• Nuoroda dėl tiesioginio pavojaus, galinčio sukelti sunkius kūno sužalojimus ar mirtį.

⚠ ĮSPĖJIMAS

• Nuoroda dėl galimo pavojaus, galinčio sukelti sunkius kūno sužalojimus ar mirtį.

⚠ ATSARGIAI

• Nurodo galimą pavojų, galintį sukelti lengvus sužalojimus.

DĖMESIO

• Nuoroda dėl galimo pavojaus, galinčio sukelti materialinius nuostolius.

Numatomasis naudojimas

⚠ PAVOJUS

Įpjovimo keliamo sužeidimo rizika

Venkite prietaisą netyčinio įjungimo.

Įsitikinkite, kad įdedant akumuliatorių bloką neįjungtas ĮJUNGIMO / IŠJUNGIMO jungiklis.

Jei prietaisas išsiungia pats dėl perkrovos, nedelsdami atleiskite ĮJUNGIMO / IŠJUNGIMO jungiklį. Palaukite, kol prietaisas arba akumuliatoriaus blokas vėl bus paruoštas darbui.

⚠ PAVOJUS

Naudojimas ne pagal paskirtį

Pjautinių sužeidimų keliamas pavojus gyvybei

Įrenginį naudokite tik pagal paskirtį.

- Teleskopinis ilgintuvas, prie kurio įmanoma pritvirtinti pjovimo įrankius, skirtas tik asmeniniam naudojimui.
- Prietaisas skirtas naudoti tik lauke.
- Siekiant užtikrinti saugumą prietaisas visada turi būti laikomas suimtas abiem rankom.
- Prietaisas skirtas pjauti ir šalinti mažas šakas ir šakelės aukštai nuo medžio. Naudodamas prietaisą operatorius saugiai stovi ant žemės.

Bet koks kitas naudojimas, pvz. lipant į medį, kad gretimai būtų šalinamos šakos arba pjovimas medžiagos prie žemės paviršiaus, nėra leidžiamas. Už pavojus, kiliusius dėl naudojimo ne pagal paskirtį, atsako naudotojas.

Aplinkos apsauga



Pakuotės medžiagos gali būti perdirbamos. Pakuotės atliekas sutvarkykite tausodami aplinką.



Elektros ir elektroniniuose prietaisuose būna vertingų perdirbamų medžiagų ir dažnai tokių dalių, su kuriomis netinkamai elgiantis arba netinkamai jas pašalinus gali kilti pavojus žmonių sveikatai ir aplinkai. Tačiau norint tinkamai eksploatuoti įrenginį šios dalys būtinos. Šiuo simboliu pažymėtus įrenginius draudžiama šalinti su buitinėmis atliekomis.

Pastabos dėl sudėtinų medžiagų (REACH)

Naujausią informaciją apie sudėtinės medžiagas rasite: www.kaercher.com/REACH

Priedai ir atsarginės dalys

Naudokite tik originalius priedus ir originalas atsargines dalis – taip užtikrinsite, kad įrenginys veiktų patikimai ir be trūkčių.

Informaciją apie priedus ir atsargines dalis rasite svetainėje www.kaercher.com.

Komplektacija

Įrenginio tiekiamo komplekto sudėtis parodyta ant pakuotės. Išpakavę patikrinkite, ar yra visos įrenginio detalės. Jei trūksta priedų arba yra transportavimo pažeidimų, praneškite apie tai pardavėjui.

Prietaiso simboliai



Dirbdami prietaisu avėkite slydimui atsparią avalynę.



Dirbdami prietaisu dėvėkite tinkamą galvos apsaugą.



Elektros keliamas pavojus. Dirbdami su prietaisu užsitikrinkite ne mažesnę kaip 10 m atstumą nuo oro linijų.

Apsauginė apranga

⚠ PAVOJUS

Pavojus gyvybei dėl įpovimų. Dirbdami su įrenginiu dėvėkite pritaikytus apsauginius drabužius. Laikykitės nacionalinių apsaugos nuo nelaimingų atsitikimų teisės aktų reikalavimų.

Galvos apsaugas

Dirbdami su prietaisu, dėvėkite tinkamą apsauginį šalimą, kuris atitinka EN 397 ir yra pažymėtas CE ženklu. Dirbdami su prietaisu, dėvėkite klausos apsaugos priemonės, kurios atitinka EN 352-1 ir yra pažymėtos CE ženklu.

Norėdami apsisaugoti nuo skraidančių atplaišų, nešiokite tinkamus apsauginius akinius, kurie atitinka EN 166 arba yra pažymėti CE ženklu. Arba dėvėkite šalmo skydelį, kuris atitinka EN 1731 ir yra pažymėtas CE ženklu. Specializuotose prekybos vietose galima įsigyti šalimą su primontuotais ausų apsaugais ir apsauginiu veido skydeliu.

Apsauginės pirštinės

Dirbdami su šiuo prietaisu, mėvėkite tinkamas apsaugines pirštines su apsaugos nuo pjūvio įranga, atitinkančiomis EN ISO 11393-4 ir pažymėtas CE ženklu.

Apsauginiai batai

Dirbdami su prietaisu, mėvėkite slidimui atsparius apsauginius batus, kurie atitinka EN 20345 reikalavimus ir yra pažymėti CE ženklu.

Prietaiso aprašymas

Šioje naudojimo instrukcijoje aprašoma maksimali galima komplektacija. Atsižvelgiant į modelį, kiekvienoje komplektacijoje yra skirtingų (žr. pakuotę).

Pav. žr. schemų psl.

Paveikslas A

- ① Apsauginė apkaaba
- ② Apsauginė apkabos spaustukas
- ③ Teleskopinio ilgintuvo fiksatorius
- ④ Blokavimo panaikinimo mygtukas Kampo nustatymas
- ⑤ Teleskopinis strypas
- ⑥ Prietaiso jungiklio blokavimo panaikinimo mygtukas
- ⑦ Akumulatoriaus bloko laikiklis
- ⑧ Prietaiso jungiklis
- ⑨ Akumulatoriaus bloko blokavimo panaikinimo mygtukas
- ⑩ Akumulatoriaus bloko blokavimo panaikinimo mygtukas
- ⑪ Prietaiso laikiklio blokavimo panaikinimo mygtukas
- ⑫ *Akumulatoriaus blokas „Battery Power“ 18V

* pasirenkamoji įranga

Akumulatoriaus blokas

Teleskopinį ilgintuvą galima naudoti su 18 V „Kärcher Battery Power“ akumulatoriaus bloku kartu su atitinkamu įrankiu + akumulatoriaus laikikliu.

Montavimas

⚠ ĮSPĖJIMAS

Sužalojimo pavojus

Prieš imdamiesi bet kokių darbų prietaisą išjunkite ir išimkite akumulatoriaus bloką.

1. Atidarykite apkabos fiksatoriaus spaustuką ir apsauginę apkaabą nulenkite žemyn.
2. Pritvirtinkite teleskopinį ilgintuvą prie prietaiso.
Paveikslas C
 - a Prietaisu prijungimo adapterį įstumkite į prietaiso angą.
 - b Atlenkite apsauginę apkaabą į viršų ir užspauskite apsauginės apkabos fiksatoriaus spaustuką.

Pastaba

Užtikrinkite, kad būtų patikimai įtvirtinta!

Akumulatoriaus bloko pritvirtinimas

⚠ ĮSPĖJIMAS

Sužalojimų pavojus

Prieš visus darbus prietaisą išjunkite ir išimkite akumulatoriaus bloką.

1. Akumulatoriaus bloką stumkite į prietaiso laikiklį, kol išgirsite, kad jis užsifiksavo.

Paveikslas B

Pastaba

Užtikrinkite, kad būtų patikimai įtvirtinta!

Naudojimas

Akumulatoriaus bloko montavimas

1. Akumulatoriaus bloką stumkite į prietaiso laikiklį tol, kol išgirsite, kad jis užsifiksavo.

Paveikslas D

Eksplotavimas

1. Įjunkite prietaisą.
Paveikslas E
 - a Nuspauskite prietaiso jungiklio blokavimo panaikinimo mygtuką.
 - b Paspauskite prietaiso jungiklį.

Darbo kampo nustatymas

1. Nuspauskite kampo nustatymo blokavimo panaikinimo mygtuką ir laikykite nuspaudę.
2. Nustatykite darbo įrankį į norimą padėtį.
Paveikslas F
3. Atleiskite kampo nustatymo blokavimo panaikinimo mygtuką.

Pastaba

Patikrinkite, ar teisingai nuspaustas kampo reguliavimo atleidimo mygtukas!

Teleskopinio ilgintuvo ištraukimas

1. Atidarykite teleskopinio ilgintuvo fiksatorių.
2. Ištieskite teleskopinį ilgintuvą.
Paveikslas G
3. Uždarykite teleskopinio ilgintuvo fiksatorių.

Pastaba

Patikrinkite, ar tinkamai uždarytas teleskopinio ilgintuvo fiksatorius!

Акумуляторіауса блока пашалінімас

Пастаба

Jeigu esate numatę ilgą darbo pertrauką, akumuliatoriaus bloką pašalininkite iš prietaiso ir pasirūpinkite, kad juo nebūtų įmanoma naudotis be leidimo.

1. Nuspauskite akumuliatoriaus bloko blokavimo panaikinimo mygtuką, kad akumuliatoriaus blokas nebūtų blokuojamas.

Павеікслас H

2. Išimkite akumuliatorių iš akumuliatoriaus laikiklio.

Дарбо užбаігimas

1. Akumuliatoriaus bloko pašalinimas prietaiso (žr. skyrių *Акумуляторіауса блока пашалінімас*).
2. Prietaiso valymas (žr. skyrių *Телескопіню ілгінтуво валымас*).

Акумуляторіауса блока ішмонтавimas

1. Паспаускитe акумуліаторіауса іаікклію блякавімо панайкнімо мыгтука, ір іштраукіте акумуліаторіауса іаікклію.

Павеікслас I

Габенімас

⚠ **ATSARGIAI**

Nesilaikant svorio nuorodos

*Sužalojimų ir materialinės žalos pavojus
Transportuodami atsivėlkite į įrenginio svorį.*

⚠ **ATSARGIAI**

Nekontroliuojamas veikimas

Pjautiniai sužeidimai

Prieš gabendami išimkite akumuliatorių ir įrankį.

- Gabendami transporto priemone įtvirtinkite prietaisą, kad jis neslidinėtų ir neapvirstų.

Санделіавimas

⚠ **ATSARGIAI**

Sužalojimų ir materialinės žalos pavojus!

Gabendami ir sandėliuodami atsivėlkite į prietaiso svorį.

Еінамасіс ремонтас ір технінė пріеізіūra

⚠ **ATSARGIAI**

Nekontroliuojamas veikimas

Pjautiniai sužeidimai

Prieš gabendami išimkite akumuliatorių ir įrankį.

Телескопіню ілгінтуво валымас

1. Išimkite įrankį ir akumuliatoriaus bloką (žr. skyrių *Акумуляторіауса блока пашалінімас*).
2. Телескопіню ілгінтувą валыкитe мінкшта, сауса шлуосте.

Гарантіја

Kiekvienoje šalyje galioja mūsų įgaliotų pardavėjų nustatytos garantijos sąlygos. Galimus įrenginio gedimus garantijos galiojimo laikotarpiu pašalinsime nemokamai, jei tokių gedimų priežastis buvo netinkamos medžiagos ar gamybos defektai. Dėl garantinių gedimų šalinimo kreipkitės į savo pardavėją arba artimiausią klientų aptarnavimo tarnybą pateikdami pirkinį patvirtinančių kasos kvitą.

(Adresą rasite kitoje pusėje)

Techniniai duomenys

Teleskopverlängerung

Įrenginio galios duomenys

Darbinė įtampa V 18

Darbinis diapazonas (didž.) m 3,5

Matmenys ir svoriai

Ilgis x plotis x aukštis mm 1470 x 69 x 69

Gamintojas pasilieka teisę atlikti techninius pakeitimus.

Зміст

Загальні вказівки.....	69
Вказівки з техніки безпеки.....	69
Використання за призначенням.....	70
Охорона довкілля.....	70
Приладдя та запасні деталі.....	70
Комплект поставки.....	70
Символи на пристрої.....	70
Захисний одяг.....	70
Опис пристрою.....	70
Монтаж.....	71
Експлуатація.....	71
Транспортування.....	71
Зберігання.....	71
Догляд і технічне обслуговування.....	71
Гарантія.....	72
Технічні характеристики.....	72

Загальні вказівки



Перед першим використанням пристрою слід ознайомитися з цими вказівками з техніки безпеки, цією оригінальною інструкцією з експлуатації, вказівками з техніки безпеки, що додаються до акумуляторного блока, а також із оригінальною інструкцією з експлуатації акумуляторного блока / стандартного зарядного пристрою. Діяти відповідно до них. Документи зберігати для подальшого користування або для наступного власника. Разом із вказівками в цій інструкції з експлуатації слід враховувати загальні законодавчі положення щодо техніки безпеки та попередження нещасних випадків.

Вказівки з техніки безпеки

Ступінь небезпеки

⚠ **НЕБЕЗПЕКА**

- *Вказівка щодо небезпеки, яка безпосередньо загрожує та призводить до тяжких травм чи смерті.*

⚠ **ПОПЕРЕДЖЕННЯ**

- *Вказівка щодо потенційно можливої небезпечної ситуації, що може призвести до тяжких травм чи смерті.*

⚠ **ОБЕРЕЖНО**

- *Вказівка щодо потенційно небезпечної ситуації, яка може спричинити отримання легких травм.*

УВАГА

- Вказівка щодо можливої потенційно небезпечної ситуації, що може спричинити матеріальні збитки.

Використання за призначенням

⚠ НЕБЕЗПЕКА

Небезпека травмування внаслідок порізів

Уникайте ненавмисного початку руху приладу. Переконайтеся, що вимикач ON/OFF (Увімк./вимк.) не натискається під час вставлення акумуляторного блока.

Якщо прилад автоматично відключиться через перевантаження, негайно вимкніть вимикач ON/OFF. Перед повторним введенням в експлуатацію зачекайте, поки прилад або акумуляторний блок знову не буде готовий до експлуатації.

⚠ НЕБЕЗПЕКА

Використання не за призначенням

Небезпека для життя внаслідок порізів

Використовувати пристрій лише за призначенням.

- Телескопічний подовжувач із можливістю кріплення різальних інструментів призначений тільки для приватного використання.
- Пристрій призначений для використання лише на вулиці.
- З міркувань безпеки пристрій завжди повинен надійно утримуватися обома руками.
- Пристрій призначений для обрізання і спилювання невеликих гілок і гілочок високо на дереви. Користувач міцно стоїть на землі.

Будь-яке інше використання, наприклад з забиранням на дерево, для спилювання в безпосередній близькості з оператором або для зрізання рослинності на рівні землі, неприпустиме. За ризики, що виникають через неприпустиме використання, несе відповідальність користувач.

Охорона довкілля



Пакувальні матеріали придатні до вторинної переробки. Упаковку необхідно утилізувати без шкоди для довкілля.



Електричні та електронні пристрої найчастіше містять цінні матеріали, які придатні до вторинної переробки, та компоненти, такі як батареї, акумулятори чи мастило, які у разі

неправильного поводження з ними або неправильної утилізації можуть створити потенційну небезпеку для здоров'я людини та довкілля. Однак ці компоненти необхідні для належної експлуатації пристрою. Пристрої, позначені цим символом, забороняється утилізувати разом із побутовим сміттям.

Вказівки щодо компонентів (REACH)

Актуальні відомості про компоненти наведені на сайті: www.kaercher.com/REACH

Приладдя та запасні деталі

Слід використовувати лише оригінальне приладдя та оригінальні запасні частини, тому що саме вони гарантують безпечну та безперебійну експлуатацію пристрою.

Інформація щодо приладдя та запасних частин міститься на сайті www.kaercher.com.

Комплект поставки

Комплектація пристрою зазначена на упаковці. Під час розпакування пристрою перевірити комплектацію. У разі нестачі приладдя або ушкоджень, отриманих під час транспортування, слід повідомити про це торговельній організації, яка продала пристрій.

Символи на пристрої

	Під час роботи з пристроєм використовуйте нековзне захисне взуття.
	Під час роботи з приладом користуйтеся відповідним засобом захисту для голови.
	Небезпека ураження електричним струмом. Працюючи з пристроєм, дотримуйтесь мінімальної відстані 10 м від повітряних ліній електропередач.

Захисний одяг

⚠ НЕБЕЗПЕКА

Небезпека отримання порізів! Під час роботи з пристроєм використовувати відповідний захисний одяг. Дотримуватись місцевих правил техніки безпеки.

Захист голови

Під час роботи з пристроєм користуйтеся відповідною захисною каскою, що відповідає стандарту EN 397 або має маркування CE.

Під час роботи з пристроєм користуйтеся засобом захисту органів слуху, що відповідає стандарту EN 352-1 або має маркування CE.

Для захисту від тріскі, що летить, користуйтеся придатними захисними окулярами, що відповідають стандарту EN 166 або мають маркування CE. Або скористайтесь лицевим щитком, що відповідає стандарту EN 1731 і має маркування CE.

У спеціалізованих магазинах можна знайти захисні каски із вбудованими засобами захисту органів слуху й щитками для захисту очей.

Захисні рукавиці

Під час роботи з пристроєм надягніть захисні рукавиці з захистом від порізів, що відповідають стандарту EN ISO 11393-4 і мають маркування CE.

Захисне взуття

Для роботи з пристроєм надягайте нековзне захисну взуття, що відповідає стандарту EN 20345 і має маркування CE.

Опис пристрою

У цій інструкції з експлуатації описано максимальну комплектацію. Комплект поставки відрізняється залежно від моделі (див. упаковку).

Рисунки див. на сторінках з рисунками Малюнок А

- ① Запобіжна скоба
- ② Замок запобіжної скоби
- ③ Замок телескопічного подовжувача

- ④ Деблокуюча кнопка регулювання кута
- ⑤ Телескопічний стрижень
- ⑥ Кнопка розблокування вимикача пристрою
- ⑦ Гніздо для акумуляторного блоку
- ⑧ Вимикач пристрою
- ⑨ Кнопка розблокування акумуляторного блоку
- ⑩ Кнопка розблокування відсіку акумуляторного блоку
- ⑪ Деблокуюча кнопка тримача приладу
- ⑫ *Акумуляторний блок Battery Power 18V

* опція

Акумуляторний блок

Телескопічний подовжувач можна експлуатувати з акумуляторним блоком 18 V Kärcher Battery Power у поєднанні з відповідним робочим пристроєм і відсіком акумулятора.

Монтаж

⚠ ПОПЕРЕДЖЕННЯ

Небезпека травмування

Перед проведенням будь-яких робіт вимкати робочий пристрій і виймати акумулятор.

1. Відкрити замок фіксувальної скоби та відкинути фіксувальною скобу вниз.

2. Установити телескопічний подовжувач на робочий пристрій.

Малюнок С

a Вставити телескопічний подовжувач у тримач приладу.

b Відкинути запобіжну скобу вгору та закрити язичок замка скоби.

Вказівка

Перевірити правильність кріплення!

Установлення відсіку акумуляторного блоку

⚠ ПОПЕРЕДЖЕННЯ

Небезпека травмування

Перед проведенням будь-яких робіт вимкати пристрій і виймати акумулятор.

1. Вставити відсік акумуляторного блоку у відсік телескопічного подовжувача до клацання.

Малюнок В

Вказівка

Перевірити правильність кріплення!

Експлуатація

Монтаж акумуляторного блоку

1. Вставити акумуляторний блок у відсік акумуляторного блоку до клацання.

Малюнок D

Експлуатація

1. Увімкнути пристрій.

Малюнок E

a Натиснути кнопку розблокування вимикача пристрою.

b Натиснути вимикач пристрою.

Настроювання робочого кута

1. Натиснути й утримувати деблокуючу кнопку регулювання кута.
2. Установити робочий пристрій у потрібну позицію.

Малюнок F

3. Відпустити деблокуючу кнопку регулювання кута.

Вказівка

Перевірте, чи правильно увімкнено деблокуючу кнопку регулювання кута!

Висування телескопічного подовжувача

1. Відкрити замок телескопічного подовжувача.
2. Висунути телескопічний подовжувач.

Малюнок G

3. Закрити замок телескопічного подовжувача.

Вказівка

Перевірити правильність закриття замку телескопічного подовжувача!

Демонтаж акумуляторного блоку

Вказівка

Під час тривалих перерв у роботі вийміть акумуляторний блок із телескопічного подовжувача та захистіть його від несанкціонованого використання.

1. Натиснути кнопку розблокування акумуляторного блоку, щоб розблокувати акумуляторний блок.

Малюнок H

2. Вийняти акумуляторний блок із відсіку.

Завершення роботи

1. Вийняти акумуляторний блок з пристрою (див. главу Демонтаж акумуляторного блоку).
2. Очистити пристрій (див. главу Чищення телескопічного подовжувача).

Демонтаж відсіку акумуляторного блоку

1. Натиснути кнопку розблокування відсіку акумуляторного блоку та вийняти відсік.

Малюнок I

Транспортування

⚠ ОБЕРЕЖНО

Недотримання ваги

Небезпека травмування та пошкодження Під час транспортування враховувати вагу пристрою.

⚠ ОБЕРЕЖНО

Неконтрольований запуск

Порізи

Перед транспортуванням зніміть акумулятор і робочий пристрій.

- Під час перевезення транспортними засобами пристрій слід фіксувати від ковзання та перекидання.

Зберігання

⚠ ОБЕРЕЖНО

Небезпека отримання травм та ушкодження!

Під час транспортування та зберігання слід враховувати вагу пристрою.

Догляд і технічне обслуговування

⚠ ОБЕРЕЖНО

Неконтрольований запуск

Порізи

Перед транспортуванням зніміть акумулятор і робочий пристрій.

Щищення телескопічного подовжувача

1. Вийміть робочий пристрій і акумуляторний блок (див. главу *Демонтаж акумуляторного блока*).
2. Чистити телескопічний подовжувач м'якою сухою тканиною.

Гарантія

У кожній країні діють відповідні гарантійні умови, встановлені уповноваженою організацією збуту нашої продукції в цій країні. Можливі несправності приладу протягом гарантійного строку ми усуваємо безкоштовно, якщо причина несправності полягає в дефектах матеріалів або виробничому браку. У разі виникнення претензій протягом гарантійного строку прохання звертатися, маючи при собі чек про покупку, до торговельної організації, що продала продукт, або до найближчої уповноваженої служби сервісного обслуговування. (Адреси див. на звороті)

Технічні характеристики

		Telesko pverlän gerung
Робочі характеристики пристрою		
Робоча напруга	V	18
Робочий радіус дії (макс.)	m	3,5
Розміри та вага		
Довжина x ширина x висота	mm	1470 x 69 x 69

Зберігається право на внесення технічних змін.

Мазмұны

Жалпы нұсқаулар.....	72
Қауіпсіздік техникасы бойынша нұсқаулар	72
Мақсатына сәйкес қолдану	72
Қоршаған ортаны қорғау	72
Керек-жарақ және қосалқы бөлшектер	73
Жеткізілім жинағы	73
Құрылғыдағы белгілер.....	73
Қорғаныш киім.....	73
Құрылғының сипаттамасы.....	73
Орнату	73
Пайдалану.....	74
Тасымалдау.....	74
Сақтау	74
Күтім және техникалық қызмет көрсету	74
Көпілдік	74
Техникалық мағлұматтар	74

Жалпы нұсқаулар



Құрылғыны алғаш пайдаланар алдында акумулятор жинағына қоса берілетін осы қауіпсіздік нұсқаулығымен, осы пайдалану жөніндегі түпнұсқалық нұсқаулығымен, қауіпсіздік техникасы жөніндегі нұсқаулығымен, және акумулятор жинағын/стандартты зарядтау құрылғысын пайдалану бойынша қоса берілетін түпнұсқалық нұсқаулықпен танысыңыз. Кейіннен

әрекет етіңіз. Буклеттерді кейінірек пайдалану үшін немесе кейінгі иелері үшін ұстаңыз. Пайдалану бойынша нұсқаулықтағы нұсқауларға қосымша құрылғы пайдаланылатын елдің қауіпсіздік техникасы мен қайғылы жағдайлардың алдын алудың жалпы нұсқауларын сақтау керек.

Қауіпсіздік техникасы бойынша нұсқаулар

Қауіп деңгейлері

⚠ **ҚАУІП**

- Ауыр жарақаттануға немесе өлімге апарып соғатын тікелей қауіп бойынша нұсқау.

⚠ **ЕСКЕРТУ**

- Ауыр жарақаттануға немесе өлімге апарып соғуы мүмкін қауіпті жағдай бойынша нұсқау.

⚠ **АБАЙЛАҢЫЗ**

- Жеңіл жарақаттануға апарып соғуы ықтимал қауіпті жағдай бойынша нұсқау.

НАЗАР АУДАРЫҢЫ

- Материалдық зиянға апарып соғуы ықтимал қауіпті жағдай бойынша нұсқау.

Мақсатына сәйкес қолдану

⚠ **ҚАУІП**

Кесу нәтижесінде жарақат алу қаупі

Құрылғының байқаусызда іске қосылуын болдырмаңыз.

Акумулятор жинағын салған кезде, ҚОСУ/ӨШІРУ қосқышының басылмағанына көз жеткізіңіз. Егер құрылғы шамадан тыс жүктеме салдарынан өшіп қалса, ҚОСУ/ӨШІРУ қосқышын дереу босатыңыз. Оны қайта қолданбас бұрын, құрылғы немесе акумулятор жинағы қайтадан жұмыс істеуге дайын болғанша күтіңіз.

⚠ **ҚАУІП**

Қате пайдалану

Кесіп кетуінің салдарынан өмірге қауіп
Құрылғыны тек нұсқауға сәйкес қолданыңыз.

- Кескіш құралды бекіту мүмкіндігі бар телескопиялық ұзартқыш тек жеке пайдалануға арналған.
- Құрылғы тек сыртта жұмыс істеуге арналған.
- Қауіпсіздік мақсатында құрылғыны әрдайым екі қолмен мықтап ұстау керек.
- Құрылғы майда бұтақтар мен ағаштағы биік бұтанақтарды кесуге және бөлуге арналған. Пайдаланушы бұл ретте еденде нық тұрады.

Кез келген басқа пайдалану, мысалы, өрмелеу, жақын қашықтықта бөлу немесе материалдарды еден деңгейінде кесу кезінде жол берілмейді. Пайдаланушы дұрыс пайдаланбау салдарынан болатын қауіп-қатерлерге жауапты.

Қоршаған ортаны қорғау



Орауыш материалдарын утилизациялауға болады. Орауыштарды қоршаған ортаға қауіпсіз түрде утилизациялаңыз.

Электрлік және электрондық бұйымдардың құрамында қате қолдану немесе утилизациялау нәтижесінде адам денсаулығына және қоршаған ортаға қауіп төндіруі ықтимал, құнды қайта өңделмелі материалдар және батареялар, акумуляторлар немесе май сияқты бөлшектер жиі кездеседі.

Алайда, аталмыш бөлшектер бұйымды тиісінше пайдалану үшін қажет болады. Осы таңбамен белгіленген бұйымдарды үй қоқыстарымен бірге тастауға болмайды.

Құрамдағы заттар бойынша нұсқаулар (REACH)
Бұйымның құрамындағы заттар туралы соңғы мәліметтер төмендегі мекенжай бойынша қолжетімді: www.kaercher.com/REACH

Керек-жарақ және қосалқы бөлшектер



Тек түпнұсқалы керек-жарақ немесе қосалқы бөлшектерді пайдаланыңыз, себебі ол құралдың қауіпсіз және апатсыз жұмыс істеуіне кепілдік болады.

Керек-жарақтар мен қосалқы бөлшектер туралы ақпарат www.kaercher.com веб-сайтында қолжетімді.

Жеткізілім жинағы

Бұйымның жеткізілім жинағы орауыштың үстінде көрсетілген. Бұйымды орауыштан шығарғанда жинақтың толықтығын тексеріп шығыңыз. Керек-жарақтар жетіспеген немесе тасымалдау кезінде зақымдар тиген жағдайда, дилеріңізге хабарласыңыз.

Құрылғыдағы белгілер

	Құрылғымен жұмыс істеген кезде тайғанамайтын қорғаныс аяқ киімін пайдаланыңыз.
	Құрылғымен жұмыс істеген кезде тиісті бас қорғанысын киіңіз.
	Электрлік қауіптілік. Құрылғымен жұмыс істеген кезде, әуе желілерінен кем дегенде 10 м қашықтықты сақтаңыз.

Қорғаныш киім

⚠ ҚАУІП

Кесіп кетуінің салдарынан өмірге қауіп.
Құрылғымен жұмыс істеу кезінде тиісті қорғаныс киімін киіңіз. Жергілікті жазатайым оқиғаларды болдырмау ережелерін сақтаңыз.

Бас қорғанысы

Құрылғымен жұмыс істеу кезінде EN 397 сәйкес келетін және CE белгісі бар келетін қорғаныс шлемін киіңіз.

Құрылғымен жұмыс істеу кезінде EN 352-1 сәйкес келетін және CE белгісі бар құлық қорғанысын киіңіз. Ұшатын сынықтардан қорғау үшін EN 166 сәйкес келетін немесе CE белгісі бар тиісті қауіпсіздік көзілдіріктерін киіңіз. Немесе EN 1731 сәйкес келетін және CE белгісі бар шлем құнқағарын киіңіз. Есту қабілеті мен қорғауды қамтитын қорғағыш дулыға мамандарда сатылады.

Қорғаныс қолғаптар

Құрылғымен жұмыс істеу кезінде EN ISO 11393-4 сәйкес келетін және CE белгісі бар кесілген қорғаныс жабдығы бар қорғаныс қолғаптарын киіңіз.

Қауіпсіздік аяқ киімі

Құрылғымен жұмыс істеу кезінде EN 20345 стандартына сәйкес келетін және CE белгісі бар тайғанамайтын қауіпсіздік аяқ киімдерін киіңіз.

Құрылғының сипаттамасы

Осы нұсқаулықта максималды комплектациядағы құрылғы сипатталған. Үлгіге қарай жеткізілім комплектациясында айырмашылықтар болады (Қаптаманы қараңыз).

Сурет Графикалық беттерді қараңыз Сурет А

- ① Қауіпсіздік ұстамасы
- ② Қауіпсіздік ұстамасын құлыптау
- ③ Телескопиялық ұзартқышты құлыптау
- ④ Бұрышты реттеу құлпын ашу түймесі
- ⑤ Телескоптық штанга
- ⑥ Құрылғы қосқышты ажыратқыш түйме
- ⑦ Сору құбыршегін қосу
- ⑧ Ажыратқыш
- ⑨ Аккумулятор жинағын ажыратқыш түйме
- ⑩ Сору құбыршегін қосу ажыратқыш түймесі
- ⑪ Құрылғы ұстағышының құлпын ашу түймесі
- ⑫ * Аккумулятор жинағының батарея қуаты 18 В

* қосымша

Аккумулятор жинағы

Телескопиялық ұзартқышты тиісті құралмен + аккумулятор ұстағышымен бірге 18 В Kärcher батарея қуаты аккумулятор жинағы арқылы басқаруға болады.

Орнату

⚠ ЕСКЕРТУ

Жарақат алу қаупі

Кез келген жұмысты бастамас бұрын қондырғыны өшіріп, аккумуляторды алыңыз.

1. Қауіпсіздік жолағының құлпын ашыңыз және қауіпсіздік жолағын артқа қайырыңыз.
2. Телескопиялық ұзартқышты қондырғыға орнатыңыз.

Сурет С

- a Телескопиялық ұзартқышты құрылғы ұстағышына қойыңыз.
- b Қауіпсіздік жолағын жоғары бүктенің және қауіпсіздік ұстамасын құлыптауды жабыңыз.

Нұсқау

Оның бұрыс орнатылғанына көз жеткізіңіз!

Аккумуляторлар жинағының бекіткішін орнату

⚠ ЕСКЕРТУ

Жарақат алу қаупі

Құрылғыда қандай да бір жұмыс жасамас бұрын, оны өшіріп, аккумуляторды алыңыз.

1. Аккумулятор жинағының бекіткішін телескопиялық ұзартқыштың бекіткішіне сырт ертіп орнына түскенше итеріңіз.

Сурет В

Нұсқау

Дұрыс орнатылғанына көз жеткізіңіз!

Пайдалану

Аккумулятор жинағын монтаждау

1. Аккумулятор жинағын ұстағышына сырт ертіп орнына түскенше итеріңіз.
Сурет D

Пайдалану

1. Құрылғыны қосыңыз.
Сурет E
 - a. Құрылғы ажыратқышын ажыратқыш түймесін басыңыз.
 - b. Құрылғы қосқышын басыңыз.

Жұмыс бұрышын реттеңі

1. Бұрышты реттеу құлпын ашу түймесін басып тұрыңыз.
2. Қондырғыны қажетті күйге келтіріңіз.
Сурет F
3. Бұрышты реттеу құлпын ашу түймесін босатыңыз.

Нұсқау

Бұрышты реттеу құлпын ашу түймесі дұрыс басылғанын тексеріңіз!

Телескопиялық ұзартқышты шығару

1. Телескопиялық ұзартқыштың құлпын ашыңыз.
2. Телескопиялық ұзартқышты шығару
Сурет G
3. Телескопиялық ұзартқыштың құлпын жабыңыз.

Нұсқау

Телескопиялық ұзартқыш құлыптың дұрыс жабылғанын тексеріңіз!

Аккумулятор жинағын алып тастаңыз

Нұсқау

Ұзақ жұмыс үзілістері үшін аккумулятор жинағын телескопиялық ұзартқыштан алып тастаңыз және оны рұқсатсыз пайдаланудан қорғаңыз.

1. Аккумулятор жинағын босату үшін аккумулятор жинағын босату түймесін басыңыз.
Сурет H
2. Аккумулятор жинағын оның бекіткішінен шығарыңыз.

Жұмыстың аяқталуы

1. Құрылғыдан батарея жинағын алып тастаңыз (бөлімін қараңыз *Аккумулятор жинағын алып тастаңыз*).
2. Құрылғыны тазалаңыз (бөлімін қараңыз *Телескопиялық ұзартқышты тазалау*).

Батарея жинағын бөлшектеңіз

1. Батарея жинағын орнату үшін босату түймесін басып, батарея жинағы бекіткішін тартып шығарыңыз.
Сурет I

Тасымалдау

⚠ АБАЙЛАҢЫЗ

Салмақтың сақталмауы

Жарақат алу және құрылғыны зақымдау қаупі Тасымалдау кезінде құрылғының салмағын ескеріңіз.

⚠ АБАЙЛАҢЫЗ

Бақыланбайтын іске қосу

Кесіктер

Тасымалдамас бұрын аккумуляторды және қондырғыны алыңыз.

- Көлік құралдарында тасымалдау кезінде, құрылғыны сырғанаудан және еңкеюден қорғаңыз.

Сақтау

⚠ АБАЙЛАҢЫЗ

Жарақат алу және зақымдану қаупі бар!

Тасымалдау және сақтау кезінде құрылғының салмағын қадағалаңыз.

Күтім және техникалық қызмет көрсету

⚠ АБАЙЛАҢЫЗ

Бақыланбайтын іске қосу

Кесіктер

Тасымалдамас бұрын аккумуляторды және қондырғыны алыңыз.

Телескопиялық ұзартқышты тазалау

1. Қондырғы мен аккумулятор жинағын алыңыз (*Аккумулятор жинағын алып тастаңыз*-тарауды қараңыз).
2. Телескопиялық ұзартқышты жұмсақ, құрғақ шүберекпен тазалаңыз.

Кепілдік

Әр елде жергілікті дистрибьюторлар берген кепілдік шарттары қолданылады. Бұйымда материалдық немесе өндірістік ақаулар анықталған жағдайда, ықтимал ақауларды кепілдік мерзімі ішінде ақысыз жөндейміз. Кепілдік мерзіміне наразылықтарыңыз болса, бұйымды сатқан сауда мекемесіне немесе жақындағы өкілетті қызмет көрсету орнына түбіртекті көрсетіп хабарласыңыз. (Мекенжайы артқы жағында берілген)

Өндірілген күні көрсетілген түр кестесінде шифрланған.

Жеке сандардың мағынасы келесідей болады:

Мысалы: 30190

- 3 Өндірілген жылы
- 0 Өндірілген ғасыры
- 0 Өндірілген онжылдық
- 9 Өндірілген айының екінші саны
- 0 Өндірілген айының бірінші саны

Сонымен бұл мысалда 30190 коды 09 / (2)013 өндірілген күнін білдіреді.

Техникалық мағлұматтар

	Teleskopverlängerung	
Құрылғының техникалық сипаттамалары		
Жұмыс кернеуі	V	18
Жұмыс ауқымы (макс.)	m	3,5
Өлшемдері мен салмағы		

		Teleskopverlängerung
Ұзындығы x ені x биіктігі	mm	1470 x 69 x 69

Техникалық өзгерістер рұқсат етілген.

目次	
一般的な注意事項	75
安全注意事項	75
規定に沿った使用	75
環境保護	75
アクセサリ	75
同梱品	75
機器上のシンボル	75
保護服	75
機器に関する説明	76
取り付け	76
運転	76
搬送	77
保管	77
お手入れとメンテナンス	77
保証	77
技術データ	77

一般的な注意事項

 機器の最初の使用前には、この純正取扱説明書の安全注意事項、充電式電池パックに同封の安全注意事項ならびに充電式電池パックと標準充電器の純正取扱説明書をお読みください。記載事項に従ってください。本取扱説明書を、後の使用あるいは次の所有者のために保存してください。取扱説明書内の備考の他に、使用国の一般的な安全/事故防止規定を順守してください。

安全注意事項

安全上のご注意

△ 危険

● この注記は機器の誤った取り扱いにより、使用者が死亡または重傷を負う可能性が高い危険事項が記載されています。

△ 警告

この注記は機器の誤った取り扱いにより、使用者が死亡または重傷を負う可能性がある警告事項が記載されています。

△ 注意

● この注記は機器の誤った取り扱いにより、使用者が傷害を負う可能性がある注意事項が記載されています。

注意

● この注記は機器の誤った取り扱いにより、物的損害につながる可能性があります。

規定に沿った使用

△ 危険

切り傷による負傷の危険
 機器が意図せず始動しないようにしてください。充電式電池パックを挿入するときは、ON/OFFスイッチが作動していないことを確認してください。過負荷により機器が自動的にオフになった場合は、すぐにオン/オフスイッチを解除してください。再度

使用するには、機器または充電式電池パックが再び使用できる状態になるまで待ちます。

△ 危険

規定に沿わない使用

深い切り傷による生命の危険性
 機器は規定に従ってのみ、使用してください。

- 切断ツールを取り付けることができる伸縮式エクステンションは、個人使用のみを目的としています。
- 当機器は野外での使用専用です。
- 安全上のため、この機器は常に両手でしっかりと保持する必要があります。
- この機器は、樹木の高い位置の細めの枝や小枝を切り取り、刈り込みすることを目的としています。使用者は地面にしっかりと立ちます。

他の用途、例えば登りながらや、手の届く場所の刈り込み、地面においた物の切断は許可されていません。禁止行為により生じた危険に対する責任は使用者にあります。

環境保護

 梱包材はリサイクル可能です。梱包材は環境に適した方法で廃棄してください。

 電気および電子機器には、誤って取り扱ったり廃棄したりすると人間と環境に危険を及ぼす可能性があるバッテリーや充電式バッテリーパックあるいはオイルなどの構成要素が含まれています。これらは機器が適切に機能するために必要な構成要素です。このシンボルが表記されている機器は、各自治体の規定に従って廃棄してください。



アクセサリ

純正のアクセサリのみ使用してください。アクセサリに関する詳細については、www.kaercher.com/jp/をご覧ください。

同梱品

本装置の同梱品は包装材の上に表示されています。開梱の際に内容物が揃っているか確認してください。付属品が欠けている場合や輸送による損傷があった場合は販売業者にご連絡ください。

機器上のシンボル

	この機器を用いた作業では、滑り止めの付いた安全靴を着用してください。
	機器を用いた作業では、適切な頭部保護具を着用してください。
	電気関連の危険。この機器を使用する際は、架空送電線までの距離を10 m以上保ってください。

保護服

△ 危険

深い切り傷による生命の危険性。機器を取り扱う際には、適切な保護衣を着用してください。現地の事故防止規定に従ってください。

頭部保護

この機器を用いた作業では、EN 397に準拠し、CEマークが付いた適切な安全ヘルメットを着用してください。

この機器を用いた作業では、EN 352-1に準拠し、CEマークが付いた適切な聴覚保護具を着用してください。

飛び散る破片から保護するために、EN 166に準拠するか、CEマークが付いた適切な安全ゴーグルを着用してください。または、EN 1731に準拠し、CEマークの付いたヘルメットバイザーを着用します。専門店では、聴覚保護具とバイザーを含めた一体型の保護用ヘルメットを入手できます。

保護手袋

この機器を用いた作業では、EN ISO 11393-4 に準拠し、CEマークが付いた適切な切断防止付き保護手袋を着用してください。

安全靴

この機器を用いた作業では、EN 20345に準拠し、CEマークの付いた滑り止めの付いた安全靴を着用してください。

機器に関する説明

取扱説明書にはすべての装備が記載されています。各機種に応じて納品範囲に差異があります（包装を参照）。

図はグラフィックページを参照

イラスト A

- ① 固定用掛け金
- ② 固定用掛け金のロック
- ③ 伸縮式エクステンションのロック
- ④ 角度調整のロック解除ボタン
- ⑤ 伸縮ロッド
- ⑥ トリガーのロック解除ボタン
- ⑦ 充電式電池パックホルダー
- ⑧ トリガー
- ⑨ 充電式電池パックのロック解除ボタン
- ⑩ 充電式電池パックホルダーのロック解除ボタン
- ⑪ 機器ホルダーのロック解除ボタン
- ⑫ *バッテリーパワー 18V用の電池パック

* オptional

充電式電池パック

伸縮式エクステンションは、対応する作業機器およびバッテリーホルダーの組み合わせで、18 V Kärcher バッテリーパワー 充電式電池パックで作動させることができます。

取り付け

△ 警告

負傷の危険

作業を開始する前には必ず、作業機器のスイッチをオフにして、充電式電池を取り外してください。

1. 固定用掛け金のロックを開き、固定用掛け金を下方向に折りたたみます。
2. 伸縮式エクステンションを作業機器に取り付けます。

イラスト C

- a 伸縮式エクステンションを機器のホルダーに差し込みます。
- b 固定用掛け金を上に折り畳み、固定用掛け金のロックラッチを閉じます。

注意事項

正しく装着されているか確認してください。

充電式電池パックホルダーを装着する

△ 警告

負傷の危険

作業を行う前に、必ずデバイスの電源を切り、バッテリーを取り外してください。

1. 充電式電池パックホルダーを、伸縮式エクステンションのホルダーにカチッと音がするまで押し込みます。

イラスト B

注意事項

正しく装着されているか確認してください。

運転

充電式電池パックの取り付け

1. 充電式電池パックを充電式電池パックのホルダーにカチッと音がするまで押し込みます。
イラスト D

運転

1. 機器をスイッチ オンします。

イラスト E

- a 機器スイッチのロック解除ボタンを押します。
- b 機器のスイッチを押します。

作業角度を調整する

1. 角度調整のロック解除ボタンを押して、そのまま押し続けます。
2. 作業機器を希望する位置に移動させます。

イラスト F

3. 角度調整のロック解除ボタンを離します。

注意事項

角度調整の解除ボタンが正しくはまっているか確認してください！

伸縮式エクステンションを伸長する

1. 伸縮式エクステンションのロックを開けます。
2. 伸縮式エクステンションを伸長します。

イラスト G

3. 伸縮式エクステンションを閉じます。

注意事項

伸縮式エクステンションのロックが正しく閉じているか確認してください。

充電式電池パックの取外し

注意事項

長時間作業を中断する場合は、伸縮式エクステンションから充電式電池パックを取り外し、不正使用から保護してください。

1. 充電式電池パックのロック解除ボタンを押して、充電式電池パックのロックを解除します。

イラスト H

2. 充電式電池パックを充電式電池パックのホルダーから取り外します。

運転の終了

1. 充電式電池パックを機器から取出します（参照；章 充電式電池パックの取外し）。
2. 機器を洗浄します（参照；章 伸縮式エクステンションの清掃）。

充電式電池パックホルダーを取り外す

1. 充電式電池パックホルダーのロック解除ボタンを押し、充電式電池パックホルダーを引き抜きます。
イラスト I

搬送

△ 注意

機器運搬時の転倒・転落を防止する

△ 注意

無制御の入電

切り傷危険

搬送する前に充電式電池と作業機器を取り外してください。

- 車両での搬送時には、機器の滑りあるいは転倒を防止してください。

保管

△ 注意

怪我と損傷が引き起こされる危険！

搬送および保管の際に機器の重量に注意してください。

お手入れとメンテナンス

△ 注意

無制御の入電

切り傷危険

搬送する前に充電式電池と作業機器を取り外してください。

伸縮式エクステンションの清掃

1. 作業機器と充電式電池パックを外します（章 充電式電池パックの取外し を参照）。
2. 乾いた柔らかい布で伸縮式エクステンションを掃除します。

保証

国ごとに弊社の販売会社が発行する保証条件が有効です。保証期間中は、資材または製造上の欠陥が原因とみられる装置の故障に関しては無料で修理いたします。詳しくはカスタマーサービスまでお問い合わせください。

技術データ

		Teleskop verlänge rung
機器のデータ		
動作電圧	V	18
作業可能範囲（最大）	m	3, 5
寸法と重量		
長さ x 幅 x 高さ	mm	1470 x 69 x 69

技術的な変更が行われることがあります。

التخزين

⚠ تنويه

خطر الإصابة وخطر التعرض لأضراراً
يجب مراعاة وزن الجهاز أثناء النقل والتخزين.

العناية والصيانة

⚠ تنويه

بدء التشغيل بدون تحكم

إصابات بحروق
اخلع البطارية وجهاز العمل قبل النقل.

تنظيف التطويلة التليسكوبية

1. اخلع جهاز العمل والبطارية (انظر فصل /إزالة علبه البطارية).
2. قم بتنظيف التطويلة التليسكوبية بقطعة قماش ناعمة وجافة.

الضمان

يسري في كل دولة شروط الضمان التي تضعها شركة التسويق المتخصصة التابعة لنا. نحن نتولى إصلاح الأخطاء التي قد تطرأ على جهازك خلال فترة الضمان بدون مقابل، عندما يكون سبب هذه الأعطال ناجم عن عيب في المواد المستخدمة أو في عملية التصنيع. في حالة استحقاق الضمان، توجه من فضلك بقسيمة الشراء إلى أقرب موزع أو مركز خدمة عملاء معتمد. (العنوان على الصفحة الخلفية)

البيانات الفنية

Teleskop verlängerung	
أداء الجهاز	
18 V	جهد تشغيل البطارية
3,5 m	مدى نطاق العمل (الحد الأقصى)
الأبعاد الوزن	
1470 x 69 x 69 mm	الطول x العرض x الارتفاع

المواصفات الفنية خاضعة للتعديل.

حذاء الأمان

عند استخدام الجهاز، قم بارتداء حذاء أمان ضد الانزلاق يتوافق مع المواصفة EN 20345 ويحمل علامة CE.

مواصفات الجهاز

يتم في دليل التشغيل هذا شرح التجهيزات الكاملة. وفقاً للموديل، ستكون هناك اختلافات في نطاق التوريد (انظر العبوة).

صورة انظر صفحات الرسومات صورة إيضاحية A

- 1) ركيزة التأمين
- 2) قفل ركيزة التأمين
- 3) قفل التطويلة التلييسكوبية
- 4) زر تحرير وسيلة تعديل الزاوية
- 5) قضيب تلييسكوبي
- 6) زر تحرير مفتاح الجهاز
- 7) مكان لإدخال علب البطارية
- 8) مفتاح الجهاز
- 9) زر تحرير علب البطارية
- 10) زر تحرير مبيت البطارية
- 11) زر تحرير مبيت الجهاز
- 12) *بطارية بقوة 18 فولط

* اختيارياً

علبة البطارية

يمكن تشغيل التطويلة التلييسكوبية باستخدام بطارية بطارية Power Battery Kärcher بجهد 18 فولط بالاقتران مع جهاز عمل مناسب + مبيت بطارية.

التركيب

⚠ تحذير خطر الإصابة

قبل إجراء أي أعمال، أطفئ الجهاز واخلع البطارية.

1. افتح قفل ركيزة التأمين وقم بطيه لأسفل.

2. ركب التطويلة التلييسكوبية على الجهاز.

صورة إيضاحية C

- a ادفع التطويلة التلييسكوبية في مبيت الجهاز.
- b قم بطي ركيزة التأمين لالعلو وأغلق غطاء إغلاق ركيزة التأمين.

إرشاد

يجب مراعاة التثبيت الصحيح!

تثبيت مبيت البطارية

⚠ تحذير خطر الإصابة

قبل إجراء أي أعمال، أطفئ الجهاز واخلع البطارية.

1. ادفع مبيت البطارية في مبيت التطويلة التلييسكوبية حتى تثبت بصوت مسموع.

صورة إيضاحية B

إرشاد

يجب مراعاة التثبيت الصحيح!

التشغيل

تركيب علب البطارية

1. ادفع البطارية في مبيت البطارية حتى تثبت بصوت مسموع.
صورة إيضاحية D

التشغيل

1. تشغيل الجهاز.
صورة إيضاحية E
a اضغط زر تحرير مفتاح الجهاز.
b قم بتشغيل مفتاح الجهاز.

ضبط زاوية العمل

1. اضغط مع الاستمرار على زر تحرير وسيلة تعديل الزاوية.
2. اضبط جهاز العمل في الموضع المرغوب.
صورة إيضاحية F
3. حرر زر تحرير وسيلة تعديل الزاوية.

إرشاد

تحقق من تثبيت زر تحرير وسيلة تعديل الزاوية بشكل صحيح!

فرد التطويلة التلييسكوبية

1. افتح قفل التطويلة التلييسكوبية.
2. افرد التطويلة التلييسكوبية.
صورة إيضاحية G
3. أغلق قفل التطويلة التلييسكوبية.

إرشاد

تحقق من إغلاق قفل التطويلة التلييسكوبية بشكل صحيح!

إزالة علب البطارية

إرشاد

عند إيقاف العمل لفترة طويلة، قم بخلع البطارية من التطويلة التلييسكوبية وتأمينها ضد الاستخدام غير المصرح به.

1. الضغط على زر التحرير لإلغاء تأمين علب البطارية.

صورة إيضاحية H

2. أزل البطارية من مبيت البطارية.

إيقاف التشغيل

1. إزالة علب البطارية من الجهاز (انظر الفصل إزالة علب البطارية).
2. تنظيف الجهاز (انظر الفصل تنظيف التطويلة التلييسكوبية).

تفكيك مبيت البطارية

1. اضغط على زر تحرير مبيت البطارية واسحب مبيت البطارية.
صورة إيضاحية I

النقل

⚠ تنويه

عدم مراعاة الوزن

خطر الإصابة وخطر التعرض لأضرار
احرص عند النقل على مراعاة وزن الجهاز.

⚠ تنويه

بدء التشغيل بدون تحكم

- إصابات بجروح
اخلع البطارية وجهاز العمل قبل النقل.
- يجب تأمين الجهاز ضد الانزلاق والانعكاس عند نقله في المركبات.

المحتويات

78	إرشادات عامة.....
78	إرشادات السلامة.....
78	الاستخدام المطابق للتعليمات.....
78	حماية البيئة.....
78	الملحقات التكميلية وقطع الغيار.....
78	محتوى التسليم.....
78	الرموز على الجهاز.....
78	ملابس واقية.....
79	مواصفات الجهاز.....
79	التركيب.....
79	التشغيل.....
79	النقل.....
80	التخزين.....
80	العناية والصيانة.....
80	الضمان.....
80	البيانات الفنية.....

حماية البيئة



المواد المستخدمة في التغليف قابلة لإعادة التدوير. يرجى التخلص من مواد التغليف بطريقة تحافظ على البيئة.



تحتوي الأجهزة الكهربائية والالكترونية مواد قيمة قابلة لإعادة التدوير وغالباً على أجزاء مثل البطاريات، متراكبات أو الزيوت والتي قد تشكل خطورة على صحة الإنسان والبيئة في حالة التعامل معها أو تم التخلص منها بصورة خاطئة. إلا أن هذه الأجزاء ضرورية لتشغيل الجهاز بصورة سليمة. لا يجوز التخلص من الأجهزة المميزة بهذا الرمز مع النفايات المنزلية.

إرشادات حول مواد المحتويات (REACH)

تجد المعلومات الحالية حول مواد المحتويات على الموقع:
www.kaercher.com/REACH

الملحقات التكميلية وقطع الغيار

استخدام الملحقات التكميلية الأصلية وقطع الغيار الأصلية فقط، والتي تضمن تشغيل الجهاز بشكل آمن وخالٍ من الاختلالات. تجد المعلومات الخاصة بالملحقات التكميلية وقطع الغيار على الموقع www.kaercher.com.

محتوى التسليم

محتوى تسليم الجهاز فصح على العبوة. تأكد من وجود جميع محتويات العبوة عند فتحها. وفي حالة نقص أية ملحقات تكميلية أو اكتشاف أي تلف بها ناتج عن عملية النقل، يرجى إخطار البائع.

الرموز على الجهاز

ارتد أحذية واقية مقاومة للانزلاق عند استخدام الجهاز.	
ارتد واقي رأس مناسباً عند العمل باستخدام الجهاز.	
الخطر الكهربائي. عند العمل باستخدام الجهاز، حافظ على مسافة لا تقل عن 10 أمتار بعيداً عن الخطوط الهوائية.	

ملابس واقية



خطر على الحياة بسبب الإصابة بالجروح. احرص على ارتداء ملابس واقية مناسبة عند استخدام الجهاز. عليك مراعاة اللوائح المحلية للحماية من الحوادث.

حماية الرأس

عند العمل باستخدام الجهاز، ارتد خوذة حماية مناسبة تتوافق مع EN 397، وتحمل العلامة CE. عند العمل باستخدام الجهاز، ارتد حماية سمع تتوافق مع EN 352-1، وتحمل علامة CE.

للحماية من الشظايا المتطايرة، ارتد نظارات واقية مناسبة تتوافق مع EN 166، أو تحمل علامة CE، أو ارتد قناع خوذة يتوافق مع EN 1731، ويحمل علامة CE. تتوفر الخوذات الواقية المزودة بواقٍ للسمع مدمج وقناع واقٍ في المتاجر المتخصصة.

قفازات واقية

عند العمل باستخدام الجهاز، ارتد قفازات واقية مناسبة مع تجهيزات حماية من الجروح القطعية والتي تتوافق مع المواصفة EN ISO 11393-4 ومميزة بالعلامة CE.

إرشادات عامة



اقرأ قبل أول استخدام للجهاز إرشادات السلامة هذه، ودليل التشغيل الأصلي هذا، وإرشادات السلامة المرفقة بعلبة البطارية وكذلك دليل التشغيل الأصلي بعلبة البطارية وجهاز الشحن. ثم تصرف طبقاً لذلك. حافظ على الكتيبات الخاصة للاستخدام لاحقاً أو تسليمها للمالك اللاحق. عليك إلى جانب الإرشادات الواردة في دليل التشغيل مراعاة القواعد العامة للسلامة والوقاية من الحوادث والتي يحددها المشرع القانوني.

إرشادات السلامة

درجات الخطر

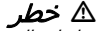

• إشارة إلى خطر مباشر وشيك الحوادث وقد يؤدي إلى إصابات جسدية بالغة أو إلى الوفاة.

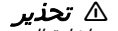

• إشارة إلى موقف قد تحفه المخاطر وقد يؤدي إلى إصابات جسدية بالغة أو إلى الوفاة.

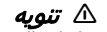

• إشارة إلى موقف قد تحفه المخاطر وقد يؤدي إلى إصابات بسيطة.



• إشارة إلى موقف قد تحفه المخاطر وقد يؤدي إلى حدوث أضرار مادية.

الاستخدام المطابق للتعليمات



خطر الإصابة بجروح قطعية

تجنب تشغيل الجهاز عن طريق الخطأ. عند إدخال البطارية، تأكد من عدم الضغط على مفتاح التشغيل/الإيقاف.

إذا تم إيقاف الجهاز تلقائياً بسبب الحمل الزائد، فقم بتحرير مفتاح التشغيل / الإيقاف على الفور. انتظر حتى يصبح الجهاز أو البطارية على استعداد للتشغيل مرة أخرى.

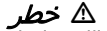

الاستخدام غير المطابق للتعليمات

خطر على الحياة بسبب الإصابة بجروح استخدام الجهاز وفقاً للفرض المحدد له فقط.

- صممت التطويلة التلسكوبية مع إمكانية تثبيت أدوات القطع للاستخدام الشخصي فقط.
- الجهاز مخصص للاستخدام الخارجي فقط.
- لأسباب تتعلق بالسلامة، يجب أن يتم إمساك الجهاز دائماً بشكل آمن بيكنا اليدين.



THANK YOU!
MERCI! DANKE! ¡GRACIAS!



Registrieren Sie Ihr Produkt und profitieren Sie von vielen Vorteilen.

Register your product and benefit from many advantages.

Enregistrez votre produit et bénéficiez de nombreux avantages.

Registre su producto y aproveche de muchas ventajas.

www.kaercher.com/welcome



Bewerten Sie Ihr Produkt und sagen Sie uns Ihre Meinung.

Rate your product and tell us your opinion.

Évaluer votre produit et dites-nous votre opinion.

Reseñe su producto y díganos su opinión.



www.kaercher.com/dealersearch

Alfred Kärcher SE & Co. KG

Alfred-Kärcher-Str. 28-40

71364 Winnenden (Germany)

