

## KHD 4



|             |     |
|-------------|-----|
| Deutsch     | 5   |
| English     | 10  |
| Français    | 15  |
| Italiano    | 20  |
| Español     | 25  |
| Português   | 30  |
| Nederlands  | 35  |
| Türkçe      | 40  |
| Svenska     | 44  |
| Suomi       | 49  |
| Norsk       | 54  |
| Dansk       | 58  |
| Eesti       | 63  |
| Latviešu    | 67  |
| Lietuviškai | 72  |
| Polski      | 77  |
| Magyar      | 82  |
| Čeština     | 87  |
| Slovenčina  | 91  |
| Slovenščina | 96  |
| Românește   | 101 |
| Hrvatski    | 106 |
| Srpski      | 110 |
| Ελληνικά    | 115 |
| Русский     | 120 |
| Українська  | 126 |
| Қазақша     | 131 |
| Български   | 137 |
| العربية     | 143 |

Read Online



**Register  
your product**  
www.kaercher.com/welcome



59805600 (07/24)

A

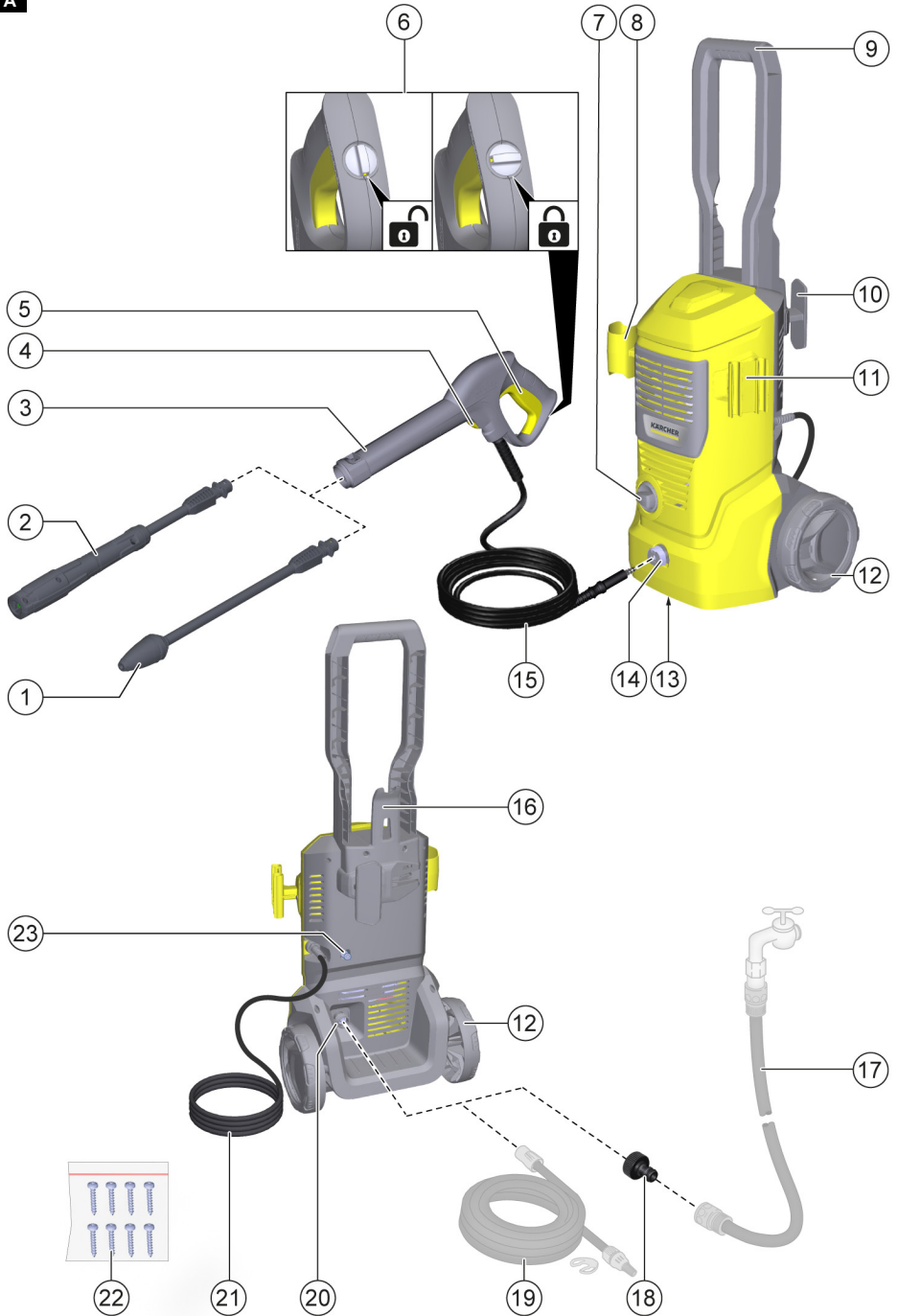

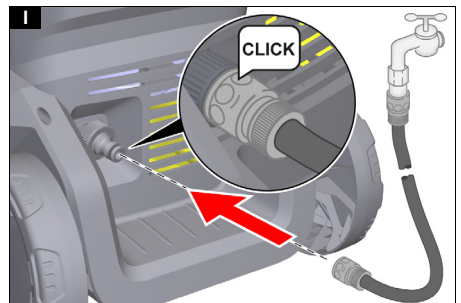
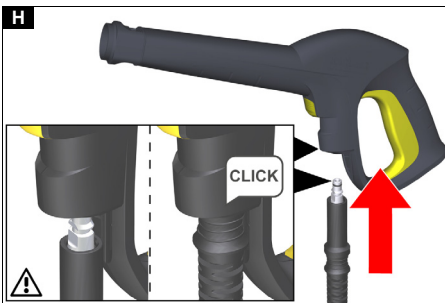
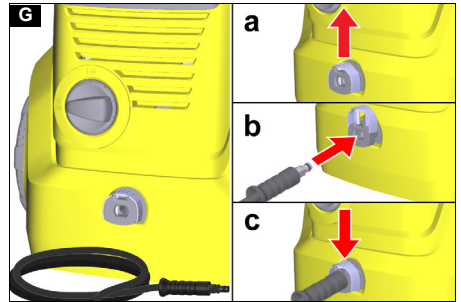
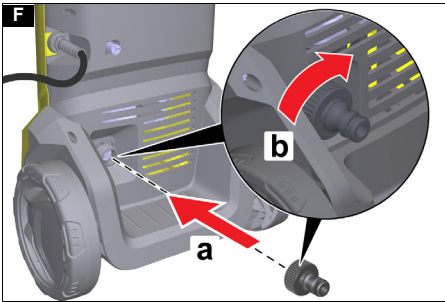
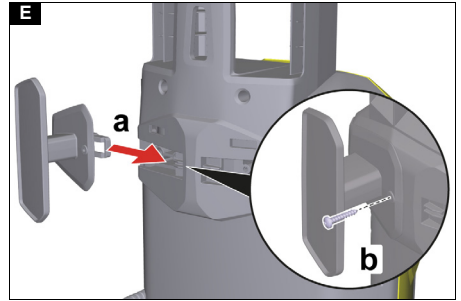
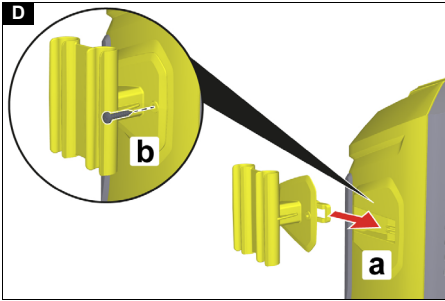
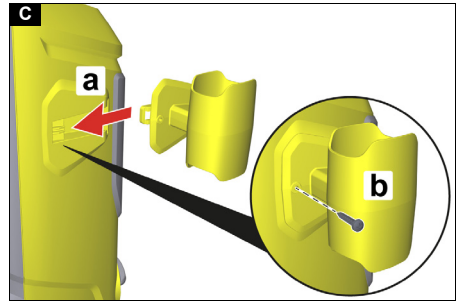
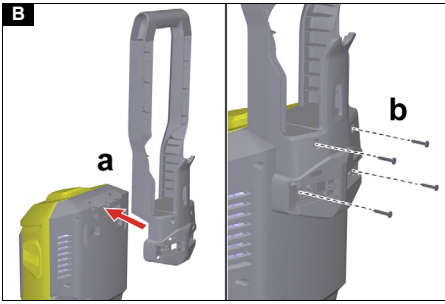

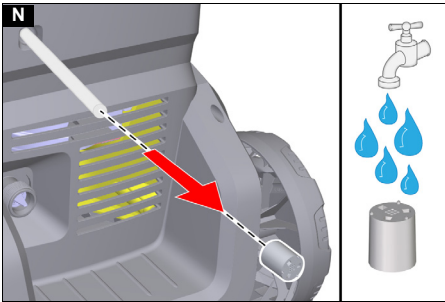
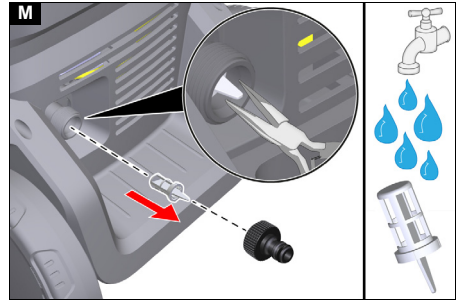
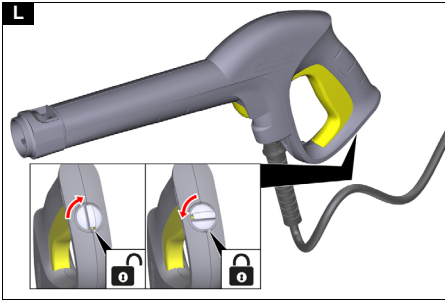
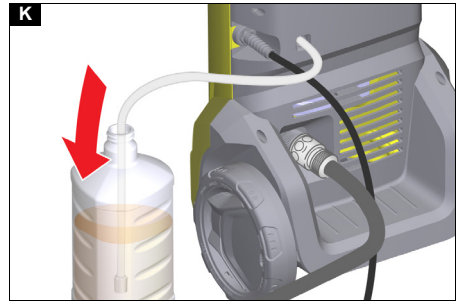
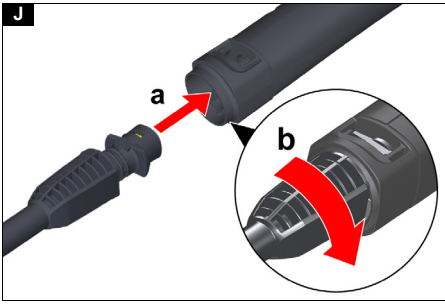

## Inhalt

|                                    |   |
|------------------------------------|---|
| Allgemeine Hinweise .....          | 5 |
| Sicherheitseinrichtungen .....     | 5 |
| Symbole auf dem Gerät .....        | 5 |
| Bestimmungsgemäße Verwendung ..... | 5 |
| Umweltschutz .....                 | 5 |
| Zubehör und Ersatzteile .....      | 5 |
| Lieferumfang .....                 | 5 |
| Gerätebeschreibung .....           | 5 |
| Montage .....                      | 6 |
| Inbetriebnahme .....               | 6 |
| Betrieb .....                      | 7 |
| Transport .....                    | 7 |
| Lagerung .....                     | 8 |
| Pflege und Wartung .....           | 8 |
| Hilfe bei Störungen .....          | 8 |
| Garantie .....                     | 9 |
| EU-Konformitätserklärung .....     | 9 |
| Technische Daten .....             | 9 |

## Allgemeine Hinweise



Lesen Sie vor der ersten Benutzung des Geräts diese Originalbetriebsanleitung und die beiliegenden Sicherheitshinweise. Handeln Sie danach. Bewahren Sie beide Hefte für späteren Gebrauch oder für Nachbesitzer auf.

## Sicherheitseinrichtungen

### ⚠ **WARNUNG**

#### **Verletzungsgefahr!**

*Schwere Verletzungen durch fehlende, veränderte bzw. unwirksame Sicherheitseinrichtungen.*

*Umgehen bzw. entfernen Sie nicht die Sicherheitseinrichtungen und machen Sie diese nicht unwirksam. Sicherheitseinrichtungen dienen Ihrem Schutz.*

### Geräteschalter

Der Geräteschalter verhindert den unbeabsichtigten Betrieb des Geräts.

### Verriegelung Hochdruckpistole

Die Verriegelung sperrt den Hebel der Hochdruckpistole und verhindert den unbeabsichtigten Start des Geräts.

### Auto-Stopp-Funktion

Wenn der Hebel an der Hochdruckpistole losgelassen wird, schaltet der Druckschalter die Pumpe ab und der Hochdruckstrahl stoppt. Wenn der Hebel gedrückt wird, schaltet die Pumpe wieder ein.

### Motorschutzschalter

Bei zu hoher Stromaufnahme schaltet der Motorschutzschalter das Gerät ab.

## Symbole auf dem Gerät



Den Hochdruckstrahl nicht auf Personen, Tiere, aktive elektrische Ausrüstung oder auf das Gerät selbst richten. Das Gerät vor Frost schützen.



Das Gerät darf nicht unmittelbar an das öffentliche Trinkwassernetz angeschlossen werden.

## Bestimmungsgemäße Verwendung

Benutzen Sie den Hochdruckreiniger ausschließlich für den Privathaushalt.

Der Hochdruckreiniger ist zur Reinigung von Maschinen, Fahrzeugen, Bauwerken, Werkzeugen, Fassaden, Terrassen, Gartengeräten usw. mit Hochdruck-Wasserstrahl bestimmt.

## Umweltschutz



Die Verpackungsmaterialien sind recyclebar. Bitte Verpackungen umweltgerecht entsorgen.



Elektrische und elektronische Geräte enthalten wertvolle recyclebare Materialien und oft Bestandteile wie Batterien, Akkus oder Öl, die bei falschem Umgang oder falscher Entsorgung eine potentielle Gefahr für die menschliche Gesundheit und die Umwelt darstellen können. Für den ordnungsgemäßen Betrieb des Geräts sind diese Bestandteile jedoch notwendig. Mit diesem Symbol gekennzeichnete Geräte dürfen nicht mit dem Hausmüll entsorgt werden.



Reinigungsarbeiten, bei denen ölhaltiges Abwasser entsteht, z. B. Motorenwäsche, Unterbodenwäsche dürfen nur an Waschplätzen mit Ölabscheider durchgeführt werden.



Arbeiten mit Reinigungsmitteln dürfen nur auf flüssigkeitsdichten Arbeitsflächen mit Anschluss an die Schmutzwasserkanalisation durchgeführt werden. Reinigungsmittel nicht in Gewässer oder Erdreich eindringen lassen.

### Hinweise zu Inhaltsstoffen (REACH)

Aktuelle Informationen zu Inhaltsstoffen finden Sie unter: [www.kaercher.de/REACH](http://www.kaercher.de/REACH)

## Zubehör und Ersatzteile

Nur Original-Zubehör und Original-Ersatzteile verwenden, sie bieten die Gewähr für einen sicheren und störungsfreien Betrieb des Geräts.

Informationen über Zubehör und Ersatzteile finden Sie unter [www.kaercher.com](http://www.kaercher.com).

## Lieferumfang

Der Lieferumfang des Geräts ist auf der Verpackung abgebildet. Prüfen Sie beim Auspacken den Inhalt auf Vollständigkeit. Bei fehlendem Zubehör oder bei Transportschäden benachrichtigen Sie bitte Ihren Händler.

## Gerätebeschreibung

### Abbildungen siehe Grafikkseite

#### Abbildung A

- ① Strahlrohr Dreckfräser für hartnäckige Verschmutzungen
- ② Strahlrohr Vario Power für die gängigsten Reinigungsaufgaben  
Der Arbeitsdruck lässt sich stufenlos von SOFT bis HARD erhöhen. Zum Verstellen des Arbeitsdrucks, den Hebel der Handspritzpistole loslassen und das Strahlrohr auf die gewünschte Stellung drehen. Wenn das Strahlrohr bis zum Anschlag in Richtung SOFT gedreht ist, kann Reinigungsmittel zudosiert werden.
- ③ Hochdruckpistole
- ④ Lösetaste
- ⑤ Hebel Hochdruckpistole

- ⑥ Verriegelung Hochdruckpistole
- ⑦ Geräteschalter "0/OFF" / "I/ON"
- ⑧ Aufbewahrung für Hochdruckpistole
- ⑨ Transportgriff
- ⑩ Aufbewahrung für Hochdruckschlauch / Netzanschlussleitung
- ⑪ Aufbewahrung für Strahlrohre
- ⑫ Rad
- ⑬ Typenschild
- ⑭ Klammer zum Anschließen / Trennen des Hochdruckschlauchs
- ⑮ Hochdruckschlauch
- ⑯ Halter für Reinigungsmittelflasche
- ⑰ \*Gartenschlauch (gewebeverstärkt, Durchmesser mindestens 1/2 Zoll (13 mm), Länge mindestens 7,5 m, mit handelsüblicher Schnellkupplung)
- ⑱ Kupplung für den Wasseranschluss
- ⑲ \*\*KÄRCHER Saugschlauch für die Wasserversorgung aus offenen Behältern
- ⑳ Wasseranschluss mit eingebautem Sieb
- ㉑ Netzanschlussleitung mit Netzstecker
- ㉒ Schrauben
- ㉓ Reinigungsmittel-Ansaugschlauch

\* zusätzlich erforderlich

\*\* optional erhältlich

## Montage

**Abbildungen siehe Grafikseite.**

Vor der Inbetriebnahme die lose beigelegten Teile an das Gerät montieren.

Die mitgelieferten Schrauben und den dazu passenden Schraubendreher bereitlegen.

### Transportgriff montieren

1. Den Transportgriff montieren:
  - a Den Transportgriff am Gerät aufstecken.
  - b Den Transportgriff mit 4 Schrauben sichern.

**Abbildung B**

### Aufbewahrung für Hochdruckpistole montieren

1. Die Aufbewahrung für Hochdruckpistole montieren:
  - a Die Aufbewahrung für Hochdruckpistole in die Aufnahme am Gerät schieben.
  - b Die Aufbewahrung für Hochdruckpistole in der Endposition festhalten und mit einer Schraube sichern.

**Abbildung C**

### Aufbewahrung für Strahlrohre montieren

1. Die Aufbewahrung für Strahlrohre montieren:
  - a Die Aufbewahrung für Strahlrohre in die Aufnahme am Gerät schieben.
  - b Die Aufbewahrung für Strahlrohre in der Endposition festhalten und mit einer Schraube sichern.

**Abbildung D**

### Aufbewahrung für Hochdruckschlauch / Netzanschlussleitung montieren

1. Die Aufbewahrung für Hochdruckschlauch / Netzanschlussleitung montieren:
  - a Die Aufbewahrung für Hochdruckschlauch / Netzanschlussleitung in die Aufnahme am Transportgriff schieben.
  - b Die Aufbewahrung für Hochdruckschlauch / Netzanschlussleitung in der Endposition festhalten und mit einer Schraube sichern.

**Abbildung E**

### Kupplung für den Wasseranschluss montieren

1. Die Kupplung für den Wasseranschluss auf den Wasseranschluss des Geräts schrauben.

**Abbildung F**

## Inbetriebnahme

1. Das Gerät auf eine waagerechte, ebene Fläche stellen.
2. Den Hochdruckschlauch abwickeln und mögliche Schlaufen und Verdrehungen lösen.
3. Den Hochdruckschlauch am Gerät anschließen.
  - a Die Klammer an der Kupplung hochziehen.
  - b Den Hochdruckschlauch in die Kupplung stecken.
  - c Die Klammer an der Kupplung nach unten drücken.
4. Den Hochdruckschlauch in die Hochdruckpistole stecken, bis er hörbar einrastet.

**Abbildung G**

**Abbildung H**

**Hinweis**

*Auf die richtige Ausrichtung des Nippels achten.*

5. Die sichere Verbindung durch Ziehen am Hochdruckschlauch prüfen.
6. Den Netzstecker in eine Steckdose stecken.

### Wasserversorgung

Anschlusswerte siehe *Technische Daten* oder Typenschild.

Die Vorschriften des Wasserversorgungsunternehmens beachten.

## ACHTUNG

**Beschädigungsgefahr!**

*Schäden an Gerät und Zubehör bei Verunreinigungen im Wasser bzw. Verwendung von Salzwasser.*

*Verwenden Sie ausschließlich sauberes Wasser und kein Salzwasser.*

**Hinweis**

*Kärcher empfiehlt die Verwendung eines optionalen Kärcher Wasserfilters.*

### Anschluss an die Wasserleitung

## ACHTUNG

**Beschädigungsgefahr!**

*Schäden an der Pumpe bei Verwenden einer Schlauchkupplung mit Aquastop am Wasseranschluss des Geräts.*

*Verwenden Sie keine Schlauchkupplung mit Aquastop am Wasseranschluss des Geräts.*

*Verwenden Sie eine Schlauchkupplung mit Aquastop ausschließlich am Wasserhahn.*

1. Den Gartenschlauch auf die Kupplung für den Wasseranschluss stecken.

**Abbildung I**

- Den Gartenschlauch an die Wasserleitung anschließen.
- Den Wasserhahn vollständig öffnen.

#### Wasser aus offenen Behältern ansaugen

Dieser Hochdruckreiniger ist mit dem KÄRCHER-Saugschlauch zum Ansaugen von Oberflächenwasser z. B. aus Regentonnen oder Teichen geeignet (maximale Ansaughöhe siehe Kapitel *Technische Daten*).

- Die Kupplung am Wasseranschluss abschrauben.
- Den Saugschlauch mit Wasser füllen.
- Den Saugschlauch auf den Wasseranschluss des Geräts schrauben und in eine Wasserquelle (z. B. Regentonne) hängen.

#### Gerät entlüften

- Das Gerät einschalten "I/ON".
- Den Hebel der Hochdruckpistole entsperren.
- Den Hebel der Hochdruckpistole drücken. Das Gerät schaltet ein.
- Das Gerät maximal 2 Minuten laufen lassen, bis das Wasser blasenfrei an der Hochdruckpistole austritt.
- Den Hebel der Hochdruckpistole loslassen.
- Den Hebel der Hochdruckpistole verriegeln.

### Betrieb

#### ACHTUNG

##### Beschädigungsgefahr!

*Beschädigung der Pumpe bei Trockenlauf. Schalten Sie das Gerät ab, wenn es innerhalb von 2 Minuten keinen Druck aufbaut. Verfahren Sie gemäß den Hinweisen im Kapitel Hilfe bei Störungen.*

#### Betrieb mit Hochdruck

#### ACHTUNG

##### Beschädigungsgefahr!

*Schäden an lackierten bzw. empfindlichen Oberflächen bei zu geringem Strahlabstand bzw. Verwendung eines ungeeigneten Strahlrohrs.*

*Halten Sie mindestens 30 cm Strahlabstand ein bei der Reinigung von lackierten Oberflächen.*

*Reinigen Sie Autoreifen, Lack oder empfindliche Oberflächen wie Holz nicht mit dem Dreckfräser.*

- Ein Strahlrohr in die Hochdruckpistole einstecken und durch 90° Drehung fixieren.

##### Abbildung J

- Das Gerät einschalten ("I/ON").
- Den Hebel der Hochdruckpistole entsperren.
- Den Hebel der Hochdruckpistole drücken. Das Gerät schaltet ein.

#### Betrieb mit Reinigungsmittel

#### ⚠ GEFAHR

##### Gesundheitsgefährdung!

*Schwere Gesundheitsschäden durch unsachgemäße Verwendung von Reinigungsmitteln.*

*Beachten Sie das Sicherheitsdatenblatt des Reinigungsmittelherstellers.*

*Tragen Sie die vorgegebene Persönliche Schutzausrüstung.*

##### Hinweis

*KÄRCHER-Reinigungsmittel garantieren störungsfreies Arbeiten. Bitte lassen Sie sich beraten oder fordern Sie unseren Katalog und unsere Reinigungsmittel-Informationsblätter an.*

##### Hinweis

*Reinigungsmittel können nur bei Niederdruck zugemischt werden.*

- Den Ansaugschlauch für Reinigungsmittel in gewünschter Länge aus dem Gehäuse ziehen.

##### Abbildung K

- Den Ansaugschlauch für Reinigungsmittel in einen Behälter mit Reinigungsmittellösung hängen.
- Das Strahlrohr Vario Power verwenden.
- Das Strahlrohr in Stellung "SOFT" bis zum Anschlag drehen.

*Während des Betriebs wird die Reinigungsmittellösung dem Wasserstrahl zugemischt.*

#### Empfohlene Reinigungsmethode

- Das Reinigungsmittel sparsam auf die trockene Oberfläche sprühen und einwirken (nicht trocknen) lassen.
- Den gelösten Schmutz mit dem Hochdruckstrahl abspülen.

#### Nach Betrieb mit Reinigungsmittel

- Das Gerät ca. 30 Sekunden mit klarem Wasser spülen.

#### Betrieb unterbrechen

- Den Hebel der Hochdruckpistole loslassen. Wenn der Hebel losgelassen wird, schaltet das Gerät ab. Der Hochdruck im System bleibt erhalten.
- Den Hebel der Hochdruckpistole verriegeln.

##### Abbildung L

- Bei Arbeitspausen über 5 Minuten das Gerät ausschalten "0/OFF".

#### Betrieb beenden

#### ⚠ VORSICHT

##### Verletzungsgefahr!

*Verletzungen durch unter Hochdruck unkontrolliert austretendes Wasser.*

*Trennen Sie den Hochdruckschlauch nur von der Hochdruckpistole oder dem Gerät, wenn kein Druck im System vorhanden ist.*

- Den Hebel der Hochdruckpistole loslassen.
- Den Wasserhahn schließen.
- Den Hebel der Hochdruckpistole 30 Sekunden drücken.

*Der im System verbliebene Druck wird abgebaut.*

- Den Hebel der Hochdruckpistole loslassen.
- Den Hebel der Hochdruckpistole verriegeln.
- Das Gerät ausschalten "0/OFF".
- Das Gerät von der Wasserversorgung trennen.
- Den Netzstecker aus der Steckdose ziehen.

### Transport

#### ⚠ VORSICHT

*Verletzungs- und Beschädigungsgefahr durch das Gewicht des Geräts!*

*Verletzungen und Beschädigungen.*

*Beachten Sie bei Transport und Lagerung das Gewicht des Geräts.*

#### Gerät ziehen

- Das Gerät am Transportgriff ziehen.

#### Gerät im Fahrzeug transportieren

- Das Gerät gegen Verrutschen und Kippen sichern.

## Lagerung

### ⚠ VORSICHT

**Verletzungs- und Beschädigungsgefahr durch das Gewicht des Geräts!**

*Verletzungen und Beschädigungen.*

*Beachten Sie bei Transport und Lagerung das Gewicht des Geräts.*

### Gerät aufbewahren

1. Das Gerät auf einer ebenen Fläche abstellen.
2. Die Lösetaste drücken und den Hochdruckschlauch an der Hochdruckpistole abziehen.
3. Das Strahlrohr an der Hochdruckpistole demontieren.
4. Die Strahlrohre und die Hochdruckpistole in den entsprechenden Aufbewahrungen verstauen.
5. Den Hochdruckschlauch am Gerät demontieren.
6. Den Hochdruckschlauch am Gerät verstauen.
7. Die Netzanschlussleitung mit Netzstecker am Gerät verstauen.

Vor längerer Lagerung zusätzliche Hinweise beachten, siehe Kapitel *Pflege und Wartung*.

### Frostschutz

### ACHTUNG

**Beschädigungsgefahr!**

*Schäden an Gerät und Zubehör durch gefrierendes Wasser.*

*Entleeren Sie das Gerät und das Zubehör nach jedem Gebrauch vollständig.*

*Schützen Sie das Gerät und das Zubehör vor Temperaturen kleiner oder gleich 0 °C (32 °F).*

1. Die Wasserversorgung am Gerät trennen.
2. Den Hochdruckschlauch am Gerät demontieren.
3. Das Gerät einschalten ("I/ON").
4. Maximal 1 Minute warten, bis kein Wasser mehr am Hochdruckanschluss austritt.
5. Das Gerät ausschalten ("0/OFF").
6. Das Gerät und das Zubehör in einem frostsicheren Raum aufbewahren.

## Pflege und Wartung

### ⚠ GEFAHR

**Lebensgefahr!**

*Tödliche Verletzungen durch Stromschlag beim Berühren spannungsführender Teile.*

*Berühren Sie keine spannungsführenden Teile.*

*Schalten Sie das Gerät aus.*

*Ziehen Sie den Netzstecker aus der Netzsteckdose.*

*Das Gerät ist wartungsfrei, d. h. Sie müssen keine regelmäßigen Wartungsarbeiten durchführen.*

### Sieb im Wasseranschluss reinigen

### ACHTUNG

**Beschädigungsgefahr!**

*Schäden am Sieb durch unsachgemäßes Reinigen.*

*Reinigen Sie das Sieb nur unter fließendem Wasser entgegen seiner Durchflussrichtung.*

*Verwenden Sie keine spitzen oder harten Gegenstände wie z. B. Nadeln oder Drahtbürsten.*

### ACHTUNG

**Beschädigungsgefahr!**

*Schäden an Gerät und Zubehör beim Betrieb ohne oder mit beschädigtem Sieb.*

*Prüfen Sie das Sieb vor dem Einsetzen in den Wasseranschluss auf Beschädigungen. Erneuern Sie ein beschädigtes Sieb unverzüglich.*

*Betreiben Sie das Gerät nicht ohne Sieb.*

*Das Sieb im Wasseranschluss bei Bedarf reinigen.*

1. Die Kupplung am Wasseranschluss abschrauben.
2. Das Sieb herausziehen.

### Abbildung M

3. Das Sieb unter fließendem Wasser reinigen.
4. Das Sieb in den Wasseranschluss einsetzen.

### Reinigungsmittelfilter reinigen

*Reinigen Sie den Reinigungsmittelfilter vor längerer Lagerung.*

1. Den Filter vom Ansaugschlauch für das Reinigungsmittel abziehen.
2. Den Filter unter fließendem Wasser reinigen.

### Abbildung N

## Hilfe bei Störungen

Störungen haben oft einfache Ursachen, die Sie mit Hilfe der folgenden Übersicht selbst beheben können. Im Zweifelsfall oder bei hier nicht genannten Störungen wenden Sie sich bitte an den autorisierten Kundendienst.

### ⚠ GEFAHR

**Lebensgefahr!**

*Tödliche Verletzungen durch Stromschlag beim Berühren spannungsführender Teile.*

*Berühren Sie keine spannungsführenden Teile.*

*Schalten Sie das Gerät aus.*

*Ziehen Sie den Netzstecker aus der Netzsteckdose.*

**Gerät läuft nicht**

1. Den Hebel der Hochdruckpistole drücken. Das Gerät schaltet ein.
2. Prüfen, ob die angegebene Spannung auf dem Typenschild mit der Spannung der Stromquelle übereinstimmt.
3. Die Netzanschlussleitung auf Beschädigungen prüfen.

**Gerät kommt nicht auf Druck**

*Die Wasserzufuhr ist zu gering.*

1. Den Wasserhahn vollständig öffnen.
2. Den Wasserzulauf auf ausreichende Fördermenge prüfen.
3. Sicherstellen, dass die maximale Ansaughöhe nicht überschritten ist.

*Das Sieb im Wasseranschluss ist verschmutzt.*

1. Das Sieb reinigen, siehe Kapitel *Sieb im Wasseranschluss reinigen*.

*Im Gerät ist Luft.*

1. Das Gerät entlüften:
  - a Das Gerät ohne angeschlossenen Hochdruckschlauch max. 2 Minuten einschalten und warten, bis Wasser blasenfrei am Hochdruckanschluss austritt.
  - b Das Gerät ausschalten.
  - c Den Hochdruckschlauch anschließen.
  - d Bei Saugbetrieb die max. Ansaughöhe beachten, siehe Kapitel *Technische Daten*.

**Starke Druckschwankungen**

1. Die Hochdruckdüse reinigen:
  - a Verschmutzungen aus der Düsenbohrung mit einer Nadel entfernen.
  - b Die Hochdruckdüse von vorn mit Wasser spülen.
2. Die Wasserzulaufmenge prüfen.



## Gerät undicht

1. Eine geringe Undichtheit des Geräts ist technisch bedingt. Bei starker Undichtheit den autorisierten Kundendienst beauftragen.

## Reinigungsmittel wird nicht angesaugt

1. Das Strahlrohr Vario Power verwenden und in Richtung "SOFT" bis zum Anschlag drehen.
2. Den Filter am Ansaugschlauch für Reinigungsmittel reinigen.
3. Den Ansaugschlauch für Reinigungsmittel auf Knickstellen prüfen.

## Garantie

In jedem Land gelten die von unserer zuständigen Vertriebsgesellschaft herausgegebenen Garantiebedingungen. Etwaige Störungen an Ihrem Gerät beseitigen wir innerhalb der Garantiefrist kostenlos, sofern ein Material- oder Herstellungsfehler die Ursache sein sollte. Im Garantiefall wenden Sie sich bitte mit Kaufbeleg an Ihren Händler oder die nächste autorisierte Kundendienststelle.

(Adresse siehe Rückseite)

Weitere Garantiefinformationen (falls vorhanden) finden Sie im Service-Bereich Ihrer lokalen Kärcher-Webseite unter "Downloads".

## EU-Konformitätserklärung

Hiermit erklären wir, dass die nachfolgend bezeichnete Maschine aufgrund ihrer Konzipierung und Bauart sowie in der von uns in Verkehr gebrachten Ausführung den einschlägigen grundlegenden Sicherheits- und Gesundheitsanforderungen der EU-Richtlinien entspricht. Bei einer nicht mit uns abgestimmten Änderung der Maschine verliert diese Erklärung ihre Gültigkeit.

Produkt: Hochdruckreiniger

Typ: K 4, K 4 Premium, KHD 4

### Einschlägige EU-Richtlinien

2000/14/EG

2006/42/EG (+2009/127/EG)

2011/65/EU

2014/30/EU

### Angewandte harmonisierte Normen

EN 60335-1

EN 60335-2-79

EN 55014-1: 2017 + A11: 2020

EN 55014-2: 1997 + A1: 2001 + A2: 2008

EN 61000-3-2: 2014

EN 61000-3-3: 2013

EN IEC 63000: 2018

### Angewandtes Konformitätsbewertungsverfahren

2000/14/EG: Anhang V

### Schalleistungspegel dB(A)

Gemessen: 86

Garantiert: 89

Die Unterzeichnenden handeln im Auftrag und mit Vollmacht des Vorstands.



H. Jenner

Chairman of the Board of Management



S. Reiser

Manager Regulatory Affairs & Certification

Dokumentationsbevollmächtigter:

S. Reiser

Alfred Kärcher SE & Co. KG

Alfred-Kärcher-Str. 28 - 40

71364 Winnenden (Germany)

Tel.: +49 7195 14-0

Fax: +49 7195 14-2212

Winnenden, 2023/08/01

## Technische Daten

### Elektrischer Anschluss

|                         |   |         |
|-------------------------|---|---------|
| Spannung                | V   | 220-240 |
| Phase                   | ~   | 1       |
| Frequenz                | Hz  | 50-60   |
| Anschlussleistung       | kW  | 1,8     |
| Schutzart               |   | IPX5    |
| Schutzklasse            |  | II      |
| Netzabsicherung (träge) | A   | 10      |

### Wasseranschluss

|                         |       |     |
|-------------------------|-------|-----|
| Zulaufdruck (max.)      | MPa   | 1,2 |
| Zulauftemperatur (max.) | °C    | 40  |
| Zulaufmenge (min.)      | l/min | 8   |
| Ansaughöhe (max.)       | m     | 0,5 |

### Leistungsdaten Gerät

|                                    |       |      |
|------------------------------------|-------|------|
| Betriebsdruck                      | MPa   | 11,0 |
| Max. zulässiger Druck              | MPa   | 13,0 |
| Fördermenge, Wasser                | l/min | 5,2  |
| Fördermenge maximal                | l/min | 7,0  |
| Fördermenge, Reinigungsmittel      | l/min | 0,3  |
| Rückstoßkraft der Hochdruckpistole | N     | 13   |

### Maße und Gewichte

|                           |    |     |
|---------------------------|----|-----|
| Typisches Betriebsgewicht | kg | 6,7 |
| Länge                     | mm | 302 |
| Breite                    | mm | 346 |
| Höhe                      | mm | 872 |

### Ermittelte Werte gemäß EN 60335-2-79

|   |                  |     |
|---|------------------|-----|
| Hand-Arm-Vibrationswert   | m/s <sup>2</sup> | 2   |
| Unsicherheit K  | m/s <sup>2</sup> | 0,7 |
| Schallleistungspegel L <sub>pA</sub>                                | dB(A)            | 73  |
| Unsicherheit K <sub>pA</sub>  | dB(A)            | 3   |
| Schallleistungspegel L <sub>WA</sub> + Unsicherheit K <sub>WA</sub> | dB(A)            | 89  |

Technische Änderungen vorbehalten.

## Contents

|                                   |    |
|-----------------------------------|----|
| General notes .....               | 10 |
| Safety devices .....              | 10 |
| Symbols on the device .....       | 10 |
| Intended use .....                | 10 |
| Environmental protection .....    | 10 |
| Accessories and spare parts ..... | 10 |
| Scope of delivery .....           | 10 |
| Device description .....          | 10 |
| Installation .....                | 11 |
| Initial startup .....             | 11 |
| Operation .....                   | 12 |
| Transport .....                   | 12 |
| Storage .....                     | 12 |
| Care and maintenance .....        | 13 |
| Troubleshooting guide .....       | 13 |
| Warranty .....                    | 13 |
| Declaration of Conformity .....   | 13 |
| Technical data .....              | 14 |

## General notes



Read these original operating instructions and the enclosed safety instructions before using the device for the first time. Proceed accordingly. Keep both books for future reference or for future owners.

## Safety devices

### ⚠ **WARNING**

#### **Danger of injury!**

*Serious injuries due to missing, modified or ineffective safety devices.*

*Do not bypass or remove the safety devices and do not render them ineffective. Safety devices are provided for your own protection.*

### Power switch

The power switch prevents unintentional operation of the device.

### High-pressure gun lock

The lock locks the lever of the high-pressure gun and prevents the device from starting unintentionally.

### Auto-stop function

If the lever of the high-pressure gun is released, the pressure switch turns off the pump and the high-pressure jet stops. The pump switches on again when the lever is pressed.

### Motor circuit breaker

The motor circuit breaker shuts off the device if power consumption is too high.

## Symbols on the device



Do not aim the high-pressure jet may at persons, animals, live electrical equipment or the device itself.

Protect the device against frost.



The device may not be connected to the public drinking water network.

## Intended use

Use the high-pressure cleaner in private households only.

The high-pressure cleaner is intended for cleaning machines, vehicles, buildings, tools, façades, terraces, garden machines etc. using a high-pressure water jet.

## Environmental protection



The packing materials can be recycled. Please dispose of packaging in accordance with the environmental regulations.



Electrical and electronic devices contain valuable, recyclable materials and often components such as batteries, rechargeable batteries or oil, which - if handled or disposed of incorrectly - can pose a potential danger to human health and the environment. However, these components are required for the correct operation of the device. Devices marked by this symbol are not allowed to be disposed of together with the household rubbish.

♻ Cleaning work producing in oily waste water, e.g. washing engines, washing undercarriages etc., may only be performed at washing stations with an oil separator.

♻ Working with detergents may only be performed on watertight surfaces with connection to the waste water sewage system. Do not allow detergent to enter waterways or the soil.

### Notes on the content materials (REACH)

Current information on content materials can be found at: [www.kaercher.de/REACH](http://www.kaercher.de/REACH)

## Accessories and spare parts

Only use original accessories and original spare parts. They ensure that the appliance will run fault-free and safely.

Information on accessories and spare parts can be found at [www.kaercher.com](http://www.kaercher.com).

## Scope of delivery

The scope of delivery for the appliance is shown on the packaging. Check the contents for completeness when unpacking. If any accessories are missing or in the event of any shipping damage, please notify your dealer.

## Device description

For the figures, please refer to the graphics page Illustration A

- ① Spray lance dirt grinder for stubborn soiling
- ② Vario Power spray lance for common cleaning tasks  
The working pressure can be continuously increased from "SOFT" to "HARD". To adjust the working pressure, release the trigger gun lever and turn the spray lance to the desired position. Detergent can be added to the water jet when the spray lance is turned all the way in the SOFT direction.
- ③ High-pressure gun
- ④ Release button
- ⑤ High-pressure gun lever
- ⑥ High-pressure gun lock
- ⑦ Trigger "0/OFF" / "1/ON"

- ⑧ Storage for high-pressure gun
- ⑨ Transport handle
- ⑩ Storage for high-pressure hose / mains connection cable
- ⑪ Storage for spray lances
- ⑫ Wheel
- ⑬ Type plate
- ⑭ Clamp for connecting / disconnecting the high-pressure hose
- ⑮ High-pressure hose
- ⑯ Holder for detergent bottle
- ⑰ \*Garden hose (fabric reinforced, diameter at least 1/2 inch (13 mm), length at least 7.5 m, with commercially available quick coupling)
- ⑱ Water connection coupling
- ⑲ \*\*KÄRCHER suction hose for water supply from open containers
- ⑳ Water connection with integrated sieve
- ㉑ Mains connection cable with mains plug
- ㉒ Screws
- ㉓ Detergent suction hose

\* additionally required  
 \*\* optionally available

## Installation

**For the illustrations, refer to the graphics page.**  
 Fit the supplied loose parts onto the device before starting up the device.  
 Have the included screws and the appropriate screw-driver ready.

### Mounting the transport handle

1. Mounting the transport handle:
  - a Attach the transport handle on the device.
  - b Secure the transport handle with 4 screws.

**Illustration B**

### Mounting the storage option for the high-pressure gun

1. Mounting the storage option for the high-pressure gun:
  - a Push the storage option for the high-pressure gun into the holder on the device.
  - b Hold the storage option for the high-pressure gun in the end position and secure it using a screw.

**Illustration C**

### Mounting the storage for spray lances

1. Mounting the storage for spray lances:
  - a Push the storage option for spray lances into the holder on the device.
  - b Hold the storage option for spray lances in the end position and secure it using a screw.

**Illustration D**

### Mounting the storage option for the high-pressure hose / mains connection cable

1. Mounting the storage option for the high-pressure hose / mains connection cable:

- a Push the storage option for the high-pressure hose / mains connection cable into the holder on the transport handle.
- b Hold the storage option for the high-pressure hose / mains connection cable in the end position and secure it using a screw.

**Illustration E**

### Installing the water connection coupling

1. Screw the water connection coupling onto the water connection on the device.

**Illustration F**

## Initial startup

1. Place the device on a level, horizontal surface.
2. Unwind the high-pressure hose and eliminate any loops and twists.
3. Connect the high-pressure hose to the device.
  - a Pull up the clamp on the coupling.
  - b Insert the high-pressure hose into the coupling.
  - c Press down the clamp on the coupling.

**Illustration G**

4. Insert the high-pressure hose into the high-pressure gun until it audibly latches into place.

**Illustration H**

**Note**

*Take care to ensure the correct alignment of the nipple.*

5. Check for a secure connection by pulling on the high-pressure hose.
6. Plug the mains plug into a mains socket.

## Water supply

For the connected load, see *Technical data* or type plate.

Observe the water distribution company regulations.

## ATTENTION

**Risk of damage!**

*Damage to the device and accessories in case of contamination in the water or use of salt water.*

*Use only clean water and no salt water.*

**Note**

*Kärcher recommends the use of an optional Kärcher water filter.*

## Connection to the water line

## ATTENTION

**Risk of damage!**

*Damage to the pump when using a hose coupling with aquastop on the water connection of the device.*

*Do not use a hose coupling with aquastop on the water connection of the device.*

*Use a hose coupling with "aquastop" on the tap only.*

1. Plug the garden hose onto the water connection coupling.

**Illustration I**

2. Connect the garden hose to the water line.
3. Open the water tap completely.

## Suck water from open containers

This high-pressure cleaner with the KÄRCHER suction hose is suitable for sucking in surface water, e.g. from water butts or ponds (for maximum suction height, see chapter *Technical data*).

1. Unscrew the coupling on the water connection.
2. Fill the suction hose with water.
3. Screw the suction hose onto the water connection of the device and hang it in a water source (e.g. rain barrel).

### Vent the device

1. Switch the device on "I/ON".
2. Unlock the lever of the high-pressure gun.
3. Press the lever of the high-pressure gun.  
The device switches on.
4. Allow the device for run a maximum of 2 minutes until the water escaping from the high-pressure gun is free of air bubbles.
5. Release the lever of the high-pressure gun.
6. Lock the lever of the high-pressure gun.

## Operation

### ATTENTION

#### Risk of damage!

*Damaging the pump during dry running.  
Switch off the device if it does not build up pressure within 2 minutes.*

*Proceed according to the instructions in chapter Troubleshooting guide.*

### High-pressure operation

### ATTENTION

#### Risk of damage!

*Damage to painted or sensitive surfaces if the spray distance is too short or an unsuitable spray lance is used. Keep at least 30 cm spray distance when cleaning painted surfaces.*

*Do not clean car tires, paint or delicate surfaces such as wood with the dirt grinder.*

1. Insert a spray lance into the high-pressure gun and lock it into position by turning it 90°.

#### Illustration J

2. Switch the device on ("I/ON").
3. Unlock the lever of the high-pressure gun.
4. Press the lever of the high-pressure gun.  
The device switches on.

### Operation with detergent

### ⚠ DANGER

#### Health risk!

*Serious damage to health due to improper use of detergents.*

*Observe the detergent manufacturer's safety data sheet.*

*Wear the prescribed personal protective gear.*

#### Note

*KÄRCHER detergents guarantee trouble-free work. Ask us for a consultation, request our catalogue and our detergent information sheets.*

#### Note

*Detergents may only be added at low pressure.*

1. Pull the suction hose for the detergent out of the casing to the desired length.

#### Illustration K

2. Hang the detergent suction hose in a container with detergent solution.
3. Use the Vario Power spray lance.
4. Turn the spray lance all the way into the "SOFT" position.  
The detergent solution is mixed with the water jet during operation.

### Recommended cleaning method

1. Spray the detergent sparingly on the dry surface and let it work for a while (do not let it dry).
2. Rinse off the loosened dirt with the high-pressure jet.

### After operation with detergent

1. Flush the device with clear water for approx. 30 seconds.

### Interrupting operation

1. Release the lever of the high-pressure gun.  
The device switches off when the lever is released. The high pressure in the system is retained.

2. Lock the lever of the high-pressure gun.

#### Illustration L

3. Switch the device off "0/OFF" during work breaks longer than 5 minutes.

### Ending operation

### ⚠ CAUTION

#### Danger of injury!

*Injuries due to uncontrolled water escaping under high pressure.*

*Only disconnect the high-pressure hose from the high-pressure gun or the device if there is no pressure in the system.*

1. Release the lever of the high-pressure gun.
2. Close the water tap.
3. Press the lever of the high-pressure gun for 30 seconds.

*The pressure in the system is released.*

4. Release the lever of the high-pressure gun.
5. Lock the lever of the high-pressure gun.
6. Switch off the device "0/OFF".
7. Disconnect the device from the water supply.
8. Pull the mains plug out of the outlet.

## Transport

### ⚠ CAUTION

*Verletzungs- und Beschädigungsgefahr durch das Gewicht des Geräts!*

*Verletzungen und Beschädigungen.*

*Beachten Sie bei Transport und Lagerung das Gewicht des Geräts.*

### Pulling the device

1. Pull the device via the transport handle.

### Transporting the device in a vehicle

1. Secure the device against slipping and tipping over.

## Storage

### ⚠ CAUTION

*Risk of injury or damage due to the weight of the device!*

*Injury and damage.*

*Be aware of the weight of the device during transport and storage.*

### Storing the device

1. Place the device on a level surface.
2. Press the release button and pull off the high-pressure hose from the high-pressure gun.
3. Remove the spray lance from the high-pressure gun.
4. Stow the spray lances and the high-pressure gun in the appropriate storage options.
5. Remove the high-pressure hose from the device.
6. Store the high-pressure hose on the device.
7. Store the mains connection cable with the mains plug on the device.

Observe the additional notes before storing the device for a longer period of time, see chapter *Care and maintenance*.

### Frost protection

#### ATTENTION

##### Risk of damage!

Damage to the device and accessories due to freezing water.

Completely empty the device and accessories after each use.

Protect the device and accessories from temperatures below or equal to 0 °C (32 °F).

1. Disconnect the water supply from the device.
2. Remove the high-pressure hose from the device.
3. Switch the device on ("I/ON").
4. Wait for a maximum of 1 minute until no more water escapes from the high-pressure connection.
5. Switch off the device ("0/OFF").
6. Store the device and accessories in a frost-protected room.

### Care and maintenance

#### ⚠ DANGER

##### Danger of death!

Fatal injuries due to electric shock when touching live parts.

Do not touch any live parts.

Switch off the device.

Pull the mains plug out of the mains socket.

The device is maintenance-free, i.e. you do not need to perform periodic maintenance work.

### Clean the sieve in the water connection

#### ATTENTION

##### Risk of damage!

Damage to the sieve due to improper cleaning.

Clean the sieve only under running water against its flow direction.

Do not use sharp or hard objects e.g. needles or wire brushes.

#### ATTENTION

##### Risk of damage!

Damage to the device and accessories when operating without a sieve or with a damaged sieve.

Check the sieve for damage before inserting it into the water connection. Replace a damaged sieve immediately.

Do not operate the device without a sieve.

Clean the sieve in the water connection if necessary.

1. Unscrew the coupling on the water connection.
2. Pull out the sieve.

#### Illustration M

3. Clean the sieve under running water.
4. Insert the sieve into the water connection.

### Cleaning the detergent filter

Clean the detergent filter before prolonged storage.

1. Remove the filter from the detergent suction hose.
2. Clean the filter under running water.

#### Illustration N

### Troubleshooting guide

Malfunctions often have simple causes that you can remedy yourself using the following overview. When in doubt, or in the case of malfunctions not mentioned here, please contact your authorized Customer Service.

#### ⚠ DANGER

##### Danger of death!

Fatal injuries due to electric shock when touching live parts.

Do not touch any live parts.

Switch off the device.

Pull the mains plug out of the mains socket.

##### Device not running

1. Press the lever of the high-pressure gun.  
The device switches on.
2. Check that the voltage specified on the type plate corresponds to the voltage of the power source.
3. Check the mains connection cable for damage.

##### Device does not reach required pressure

The water supply is too low.

1. Open the water tap fully.
2. Check the water inlet for an adequate flow rate.
3. Ensure that the maximum suction height is not exceeded.

The sieve in the water connection is dirty.

1. Clean the sieve, see chapter *Clean the sieve in the water connection*.

Air is in the device.

1. Vent the device:
  - a Switch on the device without a connected high-pressure hose for a maximum of 2 minutes until the water escaping from the high-pressure connection is free of air bubbles.
  - b Switch off the device.
  - c Connect the high-pressure hose.
  - d Observe the maximum suction height during vacuuming operations, see chapter *Technical data*.

##### Strong pressure fluctuations

1. Clean the high-pressure nozzle:
  - a Use a needle to remove dirt from the nozzle drill.
  - b Rinse the high-pressure nozzle from the front with water.
2. Check the water supply volume.

##### Device leaking

1. The device leaks a small amount for technical reasons. If the leak is severe, request authorised Customer Service.

##### Detergent is not sucked in

1. Use the Vario Power spray lance and turn it all the way in the "SOFT" direction.
2. Clean the filter on the detergent suction hose.
3. Check the detergent suction hose for kinks.

### Warranty

The warranty conditions issued by our relevant sales company apply in all countries. We shall remedy possible malfunctions on your appliance within the warranty period free of cost, provided that a material or manufacturing flaw is the cause. In a warranty case, please contact your dealer (with the purchase receipt) or the next authorised customer service site.

(See overleaf for the address)

Further warranty information (if available) can be found in the service area of your local Kärcher website under "Downloads".

### Declaration of Conformity

#### EU Declaration of Conformity

We hereby declare that the machine described below complies with the relevant basic safety and health requirements in the EU Directives, both in its basic design

and construction as well as in the version placed in circulation by us. This declaration is invalidated by any changes made to the machine that are not approved by us.

Product: High-pressure cleaner  
Type: K 4, K 4 Premium, KHD 4

**Currently applicable EU Directives**

2000/14/EC  
2006/42/EC (+2009/127/EC)  
2011/65/EU  
2014/30/EU

**Harmonised standards used**

EN 60335-1  
EN 60335-2-79  
EN 55014-1: 2017 + A11: 2020  
EN 55014-2: 1997 + A1: 2001 + A2: 2008  
EN 61000-3-2: 2014  
EN 61000-3-3: 2013  
EN IEC 63000: 2018

**Conformity evaluation procedure used**

2000/14/EC: Annex V

**Sound power level dB(A)**

Measured: 86

Guaranteed: 89

The signatories act on behalf of and with the authority of the company management.



H. Jenner  
Chairman of the Board of Management



S. Reiser  
Manager Regulatory Affairs & Certification

Documentation supervisor:

S. Reiser

Alfred Kärcher SE & Co. KG  
Alfred-Kärcher-Str. 28 - 40  
71364 Winnenden (Germany)  
Ph.: +49 7195 14-0  
Fax: +49 7195 14-2212  
Winnenden, 2023/08/01

**Declaration of Conformity (UK)**

We hereby declare that the product described below complies with the relevant provisions of the following UK Regulations, both in its basic design and construction as well as in the version put into circulation by us. This declaration shall cease to be valid if the product is modified without our prior approval.

Product: High-pressure cleaner  
Type: K 4, K 4 Premium, KHD 4

**Currently applicable UK Regulations**

S.I. 2001/1701 (as amended)  
S.I. 2008/1597 (as amended)  
S.I. 2012/3032 (as amended)  
S.I. 2016/1091 (as amended)

**Designated standards used**

EN 60335-1  
EN 60335-2-79  
EN 55014-1: 2017 + A11: 2020  
EN 55014-2: 1997 + A1: 2001 + A2: 2008  
EN 61000-3-2: 2014  
EN 61000-3-3: 2013  
EN IEC 63000: 2018

**Applied conformity assessment procedure**

S.I. 2001/1701 (as amended): Schedule 8

**Sound power level dB(A)**

Measured: 86

Guaranteed: 89

The signatories act on behalf of and with the authority of the company management.



H. Jenner  
Chairman of the Board of Management



S. Reiser  
Manager Regulatory Affairs & Certification

Documentation supervisor:

S. Reiser

Alfred Kärcher SE & Co. KG  
Alfred-Kärcher-Str. 28 - 40  
71364 Winnenden (Germany)  
Ph.: +49 7195 14-0  
Fax: +49 7195 14-2212  
Winnenden, 2023/08/01

**Technical data**

**Electrical connection**

|                                 |   |         |
|---------------------------------|---|---------|
| Voltage                         | V   | 220-240 |
| Phase                           | ~   | 1       |
| Frequency                       | Hz  | 50-60   |
| Power rating                    | kW  | 1,8     |
| Degree of protection            |   | IPX5    |
| Protection class                |  | II      |
| Power protection (slow-blowing) | A   | 10      |

**Water connection**

|                          |       |     |
|--------------------------|-------|-----|
| Feed pressure (max.)     | MPa   | 1,2 |
| Input temperature (max.) | °C    | 40  |
| Input amount (min.)      | l/min | 8   |
| Suction height (max.)    | m     | 0,5 |

**Device performance data**

|                                |       |      |
|--------------------------------|-------|------|
| Operating pressure             | MPa   | 11,0 |
| Max. permissible pressure      | MPa   | 13,0 |
| Water flow rate                | l/min | 5,2  |
| Maximum flow rate              | l/min | 7,0  |
| Detergent flow rate            | l/min | 0,3  |
| High-pressure gun recoil force | N     | 13   |

**Dimensions and weights**

|                          |    |     |
|--------------------------|----|-----|
| Typical operating weight | kg | 6,7 |
| Length                   | mm | 302 |
| Width                    | mm | 346 |
| Height                   | mm | 872 |

**Determined values in acc. with EN 60335-2-79**

|   |                  |     |
|---|------------------|-----|
| Hand-arm vibration value  | m/s <sup>2</sup> | 2   |
| Uncertainty K   | m/s <sup>2</sup> | 0,7 |
| Sound pressure level L <sub>pA</sub>                            | dB(A)            | 73  |
| Uncertainty K <sub>pA</sub>                                     | dB(A)            | 3   |
| Sound power level L <sub>WA</sub> + uncertainty K <sub>WA</sub> | dB(A)            | 89  |

Subject to technical modifications.

## Contenu

|   |    |
|---|----|
| Remarques générales .....               | 15 |
| Dispositifs de sécurité .....           | 15 |
| Symboles sur l'appareil .....           | 15 |
| Utilisation conforme .....              | 15 |
| Protection de l'environnement .....     | 15 |
| Accessoires et pièces de rechange ..... | 15 |
| Etendue de livraison .....              | 15 |
| Description de l'appareil .....         | 15 |
| Montage .....                           | 16 |
| Mise en service .....                   | 16 |
| Fonctionnement .....                    | 17 |
| Transport .....                         | 17 |
| Stockage .....                          | 18 |
| Entretien et maintenance .....          | 18 |
| Dépannage en cas de défaut .....        | 18 |
| Garantie .....                          | 19 |
| Déclaration de conformité UE .....      | 19 |
| Caractéristiques techniques .....       | 19 |

## Remarques générales



Veuillez lire le présent le manuel d'instructions original et les consignes de sécurité jointes avant la première utilisation de l'appareil. Suivez ces instructions. Conservez les deux manuels pour une utilisation ultérieure ou pour le propriétaire suivant.

## Dispositifs de sécurité

### ⚠ AVERTISSEMENT

#### Risque de blessures !

*Blessures graves dues à l'absence, à la modification ou à l'inefficacité des dispositifs de sécurité.*

*Ne contournez pas ou n'enlevez pas les dispositifs de sécurité et ne les rendez pas inefficaces. Les dispositifs de sécurité servent à vous protéger.*

### Interrupteur principal

L'interrupteur principal évite un fonctionnement involontaire de l'appareil.

### Verrouillage du pistolet haute pression

Le verrouillage bloque le levier du pistolet haute pression et évite un démarrage involontaire de l'appareil.

### Fonction Auto-Stop

Lorsque le levier sur le pistolet haute pression est relâché, le pressostat désactive la pompe et arrête le jet haute pression. La pompe est réactivée lorsque le levier est actionné.

### Protection thermique du moteur

Lorsque la puissance absorbée est trop élevée, la protection thermique du moteur coupe l'appareil.

## Symboles sur l'appareil



Ne pas diriger le jet haute pression sur des personnes, des animaux, des équipements électriques sous tension ou sur l'appareil lui-même.

Protéger l'appareil contre le gel.

L'appareil ne doit pas être raccordé directement au réseau d'eau potable public.



## Utilisation conforme

Utilisez le nettoyeur haute pression uniquement pour un usage ménager privé.

Le nettoyeur haute pression est prévu pour le nettoyage de machines, véhicules, bâtiments, outils, façades, terrasses, appareils de jardin, etc. avec le jet d'eau haute pression.

## Protection de l'environnement



Les matériaux d'emballage sont recyclables. Veuillez éliminer les emballages dans le respect de l'environnement.



Les appareils électriques et électroniques contiennent des matériaux précieux recyclables et souvent des composants tels que des piles, batteries ou de l'huile représentant un danger potentiel pour la santé humaine et l'environnement, s'ils ne sont pas manipulés ou éliminés correctement. Ces composants sont cependant nécessaires pour le fonctionnement correct de l'appareil. Les appareils marqués par ce symbole ne doivent pas être jetés dans les ordures ménagères.

Les travaux de nettoyage provoquant des eaux usées huileuses, p. ex. lavage de moteur, lavage de dessous de caisse, ne doivent être effectués que sur les pistes de lavage équipées de séparateur d'huile.

Les travaux avec du détergent ne doivent être faits que sur des plans de travail étanches aux liquides, avec raccord à la canalisation d'eaux usées. Ne pas laisser le détergent s'infiltrer dans les eaux ou dans le sol.

## Remarques concernant les matières composantes (REACH)

Les informations actuelles concernant les matières composantes sont disponibles sous : [www.kaercher.de/REACH](http://www.kaercher.de/REACH)

## Accessoires et pièces de rechange

Utiliser exclusivement des accessoires et pièces de rechange originaux. Ceux-ci garantissent le fonctionnement sûr et sans défaut de votre appareil.

Des informations sur les accessoires et pièces de rechange sont disponibles sur le site Internet [www.kaercher.com](http://www.kaercher.com).

## Etendue de livraison

L'étendue de livraison de l'appareil est illustrée sur l'emballage. Lors du déballage, vérifiez que le contenu de la livraison est complet. Si un accessoire manque ou en cas de dommage dû au transport, veuillez informer votre distributeur.

## Description de l'appareil

Pour les figures, voir la page des graphiques Illustration A

- ① Lance rotabuse pour encrassements tenaces
- ② Lance Vario Power pour tâches de nettoyage usuelles :

La pression de travail peut être augmentée en continu de « SOFT » à « HARD ». Pour régler la pression de travail, relâcher le levier de la poignée pistolet et tourner la lance sur la position souhaitée. Le détergent peut être dosé lorsque la lance est tournée jusqu'en butée dans le sens SOFT.

- ③ Pistolet haute pression

- ④ Bouton de déverrouillage
- ⑤ Levier du pistolet haute pression
- ⑥ Verrouillage du pistolet haute pression
- ⑦ Interrupteur principal « 0/OFF »/« 1/ON »
- ⑧ Rangement du pistolet haute pression
- ⑨ Poignée de transport
- ⑩ Rangement du flexible haute pression/câble d'alimentation électrique
- ⑪ Rangement des lances
- ⑫ Roue
- ⑬ Plaque signalétique
- ⑭ Attache pour raccorder/débrancher le flexible haute pression
- ⑮ Flexible haute pression
- ⑯ Support pour bouteille de détergent
- ⑰ \*Tuyau d'arrosage (renforcé, diamètre d'au moins 1/2 pouce (13 mm), longueur d'au moins 7,5 m, avec coupleur rapide standard)
- ⑱ Raccord pour le raccord d'alimentation en eau
- ⑲ \*\*Tuyau d'aspiration KÄRCHER pour l'alimentation en eau à partir de réservoirs ouverts
- ⑳ Raccord d'alimentation en eau avec tamis intégré
- ㉑ Câble d'alimentation électrique avec fiche secteur
- ㉒ Vis
- ㉓ Flexible d'aspiration de détergent

\* également nécessaire

\*\* Disponible en option

## Montage

**Pour les figures, voir la page des graphiques.**

Monter les pièces détachées fournies sur l'appareil avant sa mise en service.

Préparer les vis fournies et le tournevis approprié.

### Montage de la poignée de transport

1. Monter la poignée de transport :
  - a Mettre en place la poignée de transport sur l'appareil.
  - b Fixer la poignée de transport avec 4 vis.

**Illustration B**

### Montage du rangement du pistolet haute pression

1. Monter le rangement du pistolet haute pression :
  - a Insérer le rangement du pistolet haute pression dans le logement situé sur l'appareil.
  - b Maintenir le rangement du pistolet haute pression en position finale et le fixer avec une vis.

**Illustration C**

### Montage du rangement des lances

1. Monter le rangement des lances :
  - a Insérer le rangement des lances dans le logement situé sur l'appareil.

- b Maintenir le rangement des lances en position finale et le fixer avec une vis.

**Illustration D**

### Montage du rangement du flexible haute pression/câble d'alimentation électrique

1. Monter le rangement du flexible haute pression/câble d'alimentation électrique :
  - a Insérer le rangement du flexible haute pression/câble d'alimentation électrique dans le logement situé sur la poignée de transport.
  - b Maintenir le rangement du pistolet haute pression/câble d'alimentation électrique en position finale et le fixer avec une vis.

**Illustration E**

### Montage de l'accouplement du raccord d'alimentation en eau

1. Visser l'accouplement du raccord d'alimentation en eau sur le raccord d'alimentation en eau de l'appareil.

**Illustration F**

## Mise en service

1. Placer l'appareil sur une surface plane et horizontale.
2. Dérouler le flexible haute pression et desserrer les boucles et torsions éventuelles.
3. Ranger le flexible haute pression sur l'appareil.
  - a Tirer vers le haut l'attache du raccord.
  - b Enficher le flexible haute pression dans le raccord.
  - c Pousser l'attache vers le bas au niveau du raccord.

**Illustration G**

4. Enficher le flexible haute pression sur le pistolet haute pression jusqu'à ce qu'il s'enclenche de manière audible.

**Illustration H**

**Remarque**

*S'assurer de l'orientation correcte de l'embout.*

5. Vérifier si la connexion est correcte en tirant sur le flexible haute pression.
6. Brancher la fiche secteur dans une prise de courant.

### Alimentation en eau

Pour la puissance raccordée, voir *Caractéristiques techniques* ou Plaque signalétique.

Respecter les directives de l'entreprise de distribution d'eau.

### ATTENTION

**Risque d'endommagement !**

*Endommagement de l'appareil et des accessoires en cas d'impuretés dans l'eau ou d'utilisation d'eau salée. Utilisez uniquement de l'eau propre, n'utilisez pas d'eau salée.*

**Remarque**

*Kärcher recommande l'utilisation d'un filtre à eau Kärcher en option.*

### Raccordement à une conduite d'eau

### ATTENTION

**Risque d'endommagement !**

*Endommagement de la pompe en cas d'utilisation d'un coupleur rapide de flexible avec Aquastop sur le raccord d'alimentation en eau de l'appareil.*



N'utilisez pas de coupleur rapide de flexible avec Aquastop sur le raccord d'alimentation en eau de l'appareil.

Utilisez un coupleur rapide de flexible avec Aquastop uniquement sur le robinet d'eau.

1. Enficher le tuyau d'arrosage sur l'accouplement du raccord d'alimentation en eau.

#### Illustration I

2. Raccorder le tuyau d'arrosage à la conduite d'eau.
3. Ouvrir complètement le robinet d'eau.

#### Aspiration d'eau dans des réservoirs ouverts

Ce nettoyeur haute pression est conçu pour aspirer de l'eau de surface, p. ex. à partir de tonneaux d'eau de pluie ou d'étangs (hauteur d'aspiration maximale indiquée au chapitre *Caractéristiques techniques*) à l'aide du tuyau d'aspiration KÄRCHER.

1. Dévisser le raccord sur le raccord d'alimentation en eau.
2. Remplir le tuyau d'aspiration avec de l'eau.
3. Visser le tuyau d'aspiration sur le raccord d'alimentation en eau de l'appareil et le suspendre dans une source d'eau (p. ex. tonneau d'eau de pluie).

#### Purge de l'appareil

1. Mettre l'appareil sous tension « I/ON ».
2. Déverrouiller le levier du pistolet haute pression.
3. Appuyer sur le levier du pistolet haute pression. L'appareil démarre.
4. Faire fonctionner l'appareil pendant 2 minutes maximum jusqu'à ce que l'eau sorte du pistolet haute pression sans faire de bulles.
5. Relâcher le levier du pistolet haute pression.
6. Verrouiller le levier du pistolet haute pression.

### Fonctionnement

#### ATTENTION

##### Risque d'endommagement !

Endommagement de la pompe en cas de marche à sec. Éteignez l'appareil s'il ne se met pas sous pression dans les 2 minutes.

Procédez conformément aux instructions du chapitre Dépannage en cas de défaut.

#### Fonctionnement avec la haute pression

#### ATTENTION

##### Risque d'endommagement !

Endommagement des surfaces peintes ou fragiles si la distance du jet est trop faible ou en cas d'utilisation d'une lance inadaptée.

Respectez au moins une distance du jet de 30 cm lors du nettoyage de surfaces peintes.

Ne pas nettoyer des pneus de voiture, de la peinture ou des surfaces sensibles telles que le bois avec la Rotabuse.

1. Enficher une lance dans le pistolet haute pression et la fixer par une rotation de 90°.

#### Illustration J

2. Mettre l'appareil sous tension (« I/ON »).
3. Déverrouiller le levier du pistolet haute pression.
4. Appuyer sur le levier du pistolet haute pression. L'appareil démarre.

#### Fonctionnement avec détergent

#### ⚠ DANGER

##### Danger pour la santé !

Graves dommages pour la santé dus à une utilisation inappropriée des détergents.

Tenez compte de la fiche de données de sécurité du fabricant du détergent.

Portez l'équipement de protection individuel prescrit.

#### Remarque

Les détergents KÄRCHER garantissent un fonctionnement sans défaut. Veuillez demander conseil ou commander notre catalogue et nos fiches d'informations sur les détergents.

#### Remarque

Les détergents ne peuvent être mélangés qu'à basse pression.

1. Sortir le flexible d'aspiration du détergent de la longueur souhaitée hors du boîtier.

#### Illustration K

2. Suspendre le flexible d'aspiration du détergent dans un réservoir avec une solution de nettoyage.
3. Utiliser la lance Vario Power.
4. Tourner la lance jusqu'en butée en position « SOFT ».

En cours de fonctionnement, la solution de nettoyage est mélangée au jet d'eau.

#### Méthode de nettoyage conseillée

1. Vaporiser avec parcimonie le détergent sur la surface sèche et laisser agir (mais pas sécher).
2. Rincer les salissures détachées avec le jet haute pression.

#### Après le fonctionnement avec détergent

1. Rincer l'appareil à l'eau claire pendant 30 secondes.

#### Interruption du fonctionnement

1. Relâcher le levier du pistolet haute pression. L'appareil se met hors tension lorsque le levier est relâché. La haute pression demeure dans le système.
2. Verrouiller le levier du pistolet haute pression.

#### Illustration L

3. Mettre l'appareil hors tension « 0/OFF » dans le cas de pauses de travail excédant 5 minutes.

#### Fin du fonctionnement

#### ⚠ PRÉCAUTION

##### Risque de blessures !

Blessures dues à de l'eau sortant à haute pression de manière incontrôlée.

Ne séparer le flexible haute pression du pistolet haute pression ou de l'appareil que lorsque le système est hors pression.

1. Relâcher le levier du pistolet haute pression.
2. Fermer le robinet d'eau.
3. Appuyer sur le levier du pistolet haute pression pendant 30 secondes.

La pression résiduelle du système est évacuée.

4. Relâcher le levier du pistolet haute pression.
5. Verrouiller le levier du pistolet haute pression.
6. Mettre l'appareil hors pression « 0/OFF ».
7. Couper l'appareil de l'alimentation en eau.
8. Retirer la fiche secteur de la prise de courant.

### Transport

#### ⚠ PRÉCAUTION

Risque de blessures et d'endommagement dus au poids de l'appareil !

Risque de blessures et de dommages.

Observez le poids de l'appareil pour le transport et le stockage.

## Tirer l'appareil

1. Tirer l'appareil par la poignée de transport.

## Transport de l'appareil dans un véhicule

1. Empêcher l'appareil de glisser et de se renverser.

## Stockage

### ⚠ PRÉCAUTION

**Risque de blessures et d'endommagement dus au poids de l'appareil !**

*Risque de blessures et de dommages.*

*Observez le poids de l'appareil pour le transport et le stockage.*

## Rangement de l'appareil

1. Placer l'appareil sur une surface plane.
2. Appuyer sur le bouton de déverrouillage et retirer le flexible haute pression du pistolet haute pression.
3. Démontez la lance du pistolet haute pression.
4. Ranger les lances et le pistolet haute pression dans les rangements appropriés.
5. Démontez le flexible haute pression de l'appareil.
6. Ranger le flexible haute pression de l'appareil.
7. Ranger le câble d'alimentation électrique avec la fiche secteur sur l'appareil.

Avant le stockage de longue durée, tenir compte des remarques complémentaires, voir chapitre *Entretien et maintenance*.

## Protection antigel

### ATTENTION

**Risque d'endommagement !**

*Endommagement de l'appareil et des accessoires dû au gel de l'eau.*

*Videz entièrement l'appareil et les accessoires après chaque utilisation.*

*Protégez l'appareil et les accessoires des températures inférieures ou égales à 0 °C (32 °F).*

1. Couper l'alimentation en eau de l'appareil.
2. Démontez le flexible haute pression de l'appareil.
3. Mettre l'appareil sous tension (« I/ON »).
4. Attendre maximum 1 minute jusqu'à ce que de l'eau ne sorte plus du raccord haute pression.
5. Éteindre l'appareil (« 0/OFF »).
6. Ranger l'appareil et les accessoires dans un local à l'abri du gel.

## Entretien et maintenance

### ⚠ DANGER

**Danger de mort !**

*Blessures mortelles par électrocution en cas de contact avec des pièces conductrices de tension.*

*Ne touchez aucune pièce conductrice de tension.*

*Mettez l'appareil hors tension.*

*Retirez la fiche secteur de la prise secteur.*

L'appareil ne nécessite aucune maintenance. C'est-à-dire qu'il est inutile d'effectuer des travaux de maintenance réguliers.

## Nettoyer le filtre dans le raccord d'alimentation en eau

### ATTENTION

**Risque d'endommagement !**

*Endommagement du tamis dû à un nettoyage inapproprié.*

*Ne nettoyez le tamis qu'à l'eau courante, dans le sens inverse de son écoulement.*

*N'utilisez pas d'objets pointus ou durs, tels que des aiguilles ou des brosses métalliques.*

### ATTENTION

**Risque d'endommagement !**

*Endommagement de l'appareil et des accessoires en cas de fonctionnement sans tamis ou avec un tamis abîmé.*

*Contrôler si le tamis n'est pas endommagé avant de le placer dans le raccord d'alimentation en eau. Remplacez immédiatement tout tamis abîmé.*

*Ne faites pas fonctionner pas l'appareil sans tamis.*

*Nettoyer si nécessaire le tamis dans le raccord d'alimentation en eau.*

1. Dévisser le raccord sur le raccord d'alimentation en eau.

2. Sortir le tamis.

### Illustration M

3. Nettoyer le tamis à l'eau courante.
4. Mettre le tamis en place dans le raccord d'alimentation en eau.

## Nettoyer le filtre du détergent

Nettoyer le filtre pour détergent avant tout stockage de longue durée.

1. Retirer le filtre du flexible d'aspiration du détergent.
2. Nettoyer le filtre à l'eau courante.

### Illustration N

## Dépannage en cas de défaut

Les défauts ont souvent des causes simples que vous pouvez vous-même éliminer à l'aide de l'aperçu suivant. En cas de doute, ou en absence de mention des défauts, veuillez vous adresser au service après-vente autorisé.

### ⚠ DANGER

**Danger de mort !**

*Blessures mortelles par électrocution en cas de contact avec des pièces conductrices de tension.*

*Ne touchez aucune pièce conductrice de tension.*

*Mettez l'appareil hors tension.*

*Retirez la fiche secteur de la prise secteur.*

**L'appareil ne fonctionne pas**

1. Appuyer sur le levier du pistolet haute pression. L'appareil démarre.
2. Vérifier si la tension indiquée sur la plaque signalétique correspond à la tension de la source de courant.
3. Vérifier si le câble d'alimentation électrique n'est pas endommagé.

**L'appareil ne se met pas sous pression**

L'alimentation en eau est trop faible.

1. Ouvrir complètement le robinet d'eau.
2. S'assurer qu'un débit suffisant est appliqué sur l'arrivée d'eau.
3. Vérifier que la hauteur d'aspiration maximale n'est pas dépassée.

Le tamis dans le raccord d'alimentation en eau est encrassé.

1. Nettoyer le tamis, voir chapitre *Nettoyer le filtre dans le raccord d'alimentation en eau*.

De l'air se trouve dans l'appareil.

1. Purger l'appareil :
  - a Mettre l'appareil sous tension pendant maximum 2 minutes sans raccorder le flexible haute pression jusqu'à ce que de l'eau s'écoule du raccord haute pression sans faire de bulles.
  - b Éteindre l'appareil.

- c Raccorder le flexible haute pression.
- d En mode Aspiration, tenir compte de la hauteur d'aspiration maximale, voir le chapitre *Caractéristiques techniques*.

#### Fortes variations de pression

1. Nettoyer la buse haute pression :
  - a Retirer les salissures de l'orifice de la buse au moyen d'une épingle.
  - b Rincer la buse haute pression par l'avant à l'eau.
2. Contrôler le débit d'alimentation de l'eau.

#### L'appareil n'est pas étanche.

1. Une faible fuite de l'appareil est purement technique. En cas de forte fuite, commissionner le Service après-vente autorisé.

#### Le détergent n'est pas aspiré

1. Utiliser la lance Vario Power et la tourner jusqu'en butée dans le sens « SOFT ».
2. Nettoyer le filtre sur le flexible d'aspiration du détergent.
3. Vérifier si le flexible d'aspiration du détergent n'est pas plié.

### Garantie

Les conditions de garantie publiées par notre société commerciale compétente s'appliquent dans chaque pays. Nous remédions gratuitement aux défauts possibles sur votre appareil dans la durée de garantie dans la mesure où la cause du défaut est un vice de matériau ou de fabrication. En cas de garantie, veuillez vous adresser à votre distributeur ou au point de service après-vente autorisé le plus proche avec la facture d'achat.

(Voir l'adresse au dos)

Vous trouverez d'autres informations de garantie (le cas échéant) dans la zone de service de votre site Internet Kärcher local sous « Téléchargements ».

### Déclaration de conformité UE

Nous déclarons par la présente que la machine désignée ci-après ainsi que la version que nous avons mise en circulation, est conforme, de par sa conception et son type, aux exigences fondamentales de sécurité et de santé en vigueur des normes UE. Toute modification de la machine sans notre accord annule cette déclaration.

Produit : Nettoyeur haute pression

Type : K 4, K 4 Premium, KHD 4

#### Directives UE en vigueur

2000/14/CE

2006/42/CE (+2009/127/CE)

2011/65/UE

2014/30/UE

#### Normes harmonisées appliquées

EN 60335-1

EN 60335-2-79

EN 55014-1: 2017 + A11: 2020

EN 55014-2: 1997 + A1: 2001 + A2: 2008

EN 61000-3-2: 2014

EN 61000-3-3: 2013

EN IEC 63000: 2018

#### Méthode d'évaluation de conformité appliquée

2000/14/CE: Annexe V

#### Niveau de puissance acoustique dB(A)

Mesuré : 86

Garanti : 89

Les signataires agissent sous ordre et avec le pouvoir de la direction.



H. Jenner

Chairman of the Board of Management



S. Reiser

Manager Regulatory Affairs & Certification

Responsable de la documentation :

S. Reiser

Alfred Kärcher SE & Co. KG

Alfred-Kärcher-Str. 28 - 40

71364 Winnenden (Germany)

Tél. : +49 7195 14-0

Télécopie : +49 7195 14-2212

Winnenden, le 01/08/2023

### Caractéristiques techniques

#### Raccordement électrique

|                          |                          |         |
|--------------------------|--------------------------|---------|
| Tension                  | V                        | 220-240 |
| Phase                    | ~                        | 1       |
| Fréquence                | Hz                       | 50-60   |
| Puissance raccordée      | kW                       | 1,8     |
| Type de protection       |                          | IPX5    |
| Classe de protection     | <input type="checkbox"/> | II      |
| Fusible principal (lent) | A                        | 10      |

#### Raccord d'alimentation en eau

|                                   |       |     |
|-----------------------------------|-------|-----|
| Pression d'alimentation (max.)    | MPa   | 1,2 |
| Température d'alimentation (max.) | °C    | 40  |
| Débit d'alimentation (min.)       | l/min | 8   |
| Hauteur d'aspiration (max.)       | m     | 0,5 |

#### Caractéristiques de puissance de l'appareil

|   |       |      |
|---|-------|------|
| Pression de service                       | MPa   | 11,0 |
| Pression max. admissible                  | MPa   | 13,0 |
| Débit, eau                                | l/min | 5,2  |
| Débit maximal                             | l/min | 7,0  |
| Débit, détergent                          | l/min | 0,3  |
| Force de recul du pistolet haute pression | N     | 13   |

#### Dimensions et poids

|                            |    |     |
|----------------------------|----|-----|
| Poids opérationnel typique | kg | 6,7 |
| Longueur                   | mm | 302 |
| Largeur                    | mm | 346 |
| Hauteur                    | mm | 872 |

#### Valeurs déterminées selon EN 60335-2-79

|                                 |                  |     |
|---------------------------------|------------------|-----|
| Valeur de vibrations main-bras  | m/s <sup>2</sup> | 2   |
| Incertitude K                   | m/s <sup>2</sup> | 0,7 |
| Niveau de pression acoustique   | dB(A)            | 73  |
| $L_{pA}$                        |                  |     |
| Incertitude $K_{pA}$            | dB(A)            | 3   |
| Niveau de puissance acoustique  | dB(A)            | 89  |
| $L_{WA}$ + incertitude $K_{WA}$ |                  |     |

Sous réserve de modifications techniques.

## Indice

|  |    |
|--|----|
| Avvertenze generali.....                 | 20 |
| Dispositivi di sicurezza .....           | 20 |
| Simboli riportati sull'apparecchio ..... | 20 |
| Impiego conforme alle disposizioni ..... | 20 |
| Tutela dell'ambiente.....                | 20 |
| Accessori e ricambi .....                | 20 |
| Volume di fornitura .....                | 20 |
| Descrizione dell'apparecchio.....        | 20 |
| Montaggio.....                           | 21 |
| Messa in funzione .....                  | 21 |
| Funzionamento.....                       | 22 |
| Trasporto .....                          | 22 |
| Stoccaggio.....                          | 23 |
| Cura e manutenzione .....                | 23 |
| Guida alla risoluzione dei guasti.....   | 23 |
| Garanzia .....                           | 24 |
| Dichiarazione di conformità UE .....     | 24 |
| Dati tecnici.....                        | 24 |

## Avvertenze generali



Prima di utilizzare l'apparecchio per la prima volta, leggere le presenti istruzioni per l'uso originali e le allegate avvertenze di sicurezza. Agire secondo quanto indicato nelle istruzioni.

conservare entrambi i libretti per un uso futuro o per un successivo proprietario.

## Dispositivi di sicurezza

### **⚠ AVVERTIMENTO**

#### **Pericolo di lesioni!**

*Lesioni gravi dovute a dispositivi di sicurezza mancanti, modificati o inefficaci.*

*Non bypassare o rimuovere i dispositivi di sicurezza e non renderli inefficaci. I dispositivi di sicurezza sono pensati per proteggere l'utilizzatore.*

### Interruttore dell'apparecchio

L'interruttore dell'apparecchio impedisce l'azionamento accidentale dell'apparecchio.

### Bloccaggio pistola AP

Il dispositivo di blocco inibisce la leva della pistola AP ed impedisce l'azionamento accidentale dell'apparecchio.

### Funzione di stop automatico

Se si allenta la leva della pistola AP, il pressostato spegne la pompa, il getto ad alta pressione si ferma. Se si tira la leva, si riattiva la pompa.

### Interruttore salvamotore

In caso di eccessivo assorbimento di corrente l'interruttore salvamotore provvede a disattivare l'apparecchio.

## Simboli riportati sull'apparecchio



Il getto ad alta pressione non va mai puntato su persone, animali, equipaggiamenti elettrici attivi o sull'apparecchio stesso. Proteggere l'apparecchio dal gelo.

L'apparecchio non deve essere collegato direttamente alla rete dell'acqua potabile.



## Impiego conforme alle disposizioni

Questa idropulitrice è destinata esclusivamente all'uso domestico.

L'idropulitrice è progettata per la pulizia con getto d'acqua ad alta pressione di macchine, veicoli, edifici, attrezzi, facciate, terrazzi, attrezzi da giardinaggio ecc.

## Tutela dell'ambiente



I materiali di imballaggio sono riciclabili. Smaltire gli imballaggi nel rispetto dell'ambiente.



Gli apparecchi elettrici ed elettronici contengono materiali riciclabili preziosi e, spesso, componenti come batterie, accumulatori oppure olio che, se usati o smaltiti non correttamente, possono costituire un potenziale pericolo per la salute umana e per l'ambiente. Questi componenti sono tuttavia necessari per un corretto funzionamento dell'apparecchio. Gli apparecchi contrassegnati con questo simbolo non devono essere smaltiti con i rifiuti domestici.



I lavori di pulizia durante i quali si produce acqua di scarico contenente olio, per es. il lavaggio di motori o di sottoscocche, vanno effettuati esclusivamente in luoghi di lavaggio provvisti di separatori d'olio.



Gli interventi con detergenti possono essere eseguiti solo su superfici di lavoro impermeabili con collegamento alla canalizzazione dell'acqua sporca. Non fare infiltrare il detergente nelle acque di scarico nel terreno.

### Avvertenze sulle sostanze componenti (REACH)

Per informazioni aggiornate sulle sostanze componenti si veda: [www.kaercher.de/REACH](http://www.kaercher.de/REACH)

## Accessori e ricambi

Utilizzando solamente accessori e ricambi originali, si garantisce un funzionamento sicuro e privo di disturbi dell'apparecchio.

Si possono trovare informazioni riguardo ad accessori e ricambi su [www.kaercher.com](http://www.kaercher.com).

## Volume di fornitura

Il volume di fornitura dell'apparecchio è riportato sulla confezione. Disimballare la confezione e controllare che il contenuto sia completo. In caso di accessori mancanti o danni dovuti al trasporto si prega di contattare il rivenditore.

## Descrizione dell'apparecchio

Per le figure vedi pagina dei grafici

Figura A

- 1 Lancia con ugello mangia sporco per lo sporco resistente
- 2 Lancia Vario Power per le operazioni di pulizia più comuni  
È possibile aumentare in modo continuo la pressione di lavoro da SOFT a HARD. Per regolare la pressione di lavoro, rilasciare la leva della pistola a spruzzo e girare la lancia nella posizione desiderata. Quando la lancia è avvitata fino all'arresto in direzione SOFT, è possibile aggiungere il detergente.
- 3 Pistola AP
- 4 Pulsante di rilascio
- 5 Leva della pistola AP
- 6 Bloccaggio pistola AP

- ⑦ Interruttore dell'apparecchio "0/OFF" / "I/ON"
- ⑧ Alloggiamento per pistola AP
- ⑨ Maniglia per trasporto
- ⑩ Alloggiamento per tubo flessibile per alta pressione / cavo di collegamento alla rete
- ⑪ Alloggiamento per lance
- ⑫ Ruota
- ⑬ Targhetta
- ⑭ Morsetto per il collegamento / lo scollegamento del tubo flessibile per alta pressione
- ⑮ Tubo flessibile per alta pressione
- ⑯ Supporto per flacone di detergente
- ⑰ \*Tubo flessibile per giardino (rinforzato in tessuto, diametro almeno 1/2 pollici (13 mm), lunghezza almeno 7,5 m, con attacco rapido disponibile in commercio)
- ⑱ Giunto per il collegamento idrico
- ⑲ \*\*Tubo flessibile di aspirazione KÄRCHER per l'alimentazione di acqua da serbatoi aperti
- ⑳ Collegamento idrico con filtro integrato
- ㉑ Cavo di collegamento alla rete con spina
- ㉒ Viti
- ㉓ Tubo flessibile di aspirazione del detergente

\* richiesto in aggiunta

\*\* disponibile come opzione

## Montaggio

**Per le figure vedi pagina dei grafici.**

Prima della messa in funzione, montare nell'apparecchio le parti singole fornite.

Preparare le viti in dotazione e il cacciavite adatto.

### Montaggio della maniglia di trasporto

1. Montaggio della maniglia di trasporto:
  - a Inserire la maniglia di trasporto sull'apparecchio.
  - b Fissare la maniglia di trasporto con 4 viti.

**Figura B**

### Montaggio dell'alloggiamento per pistola ad alta pressione

1. Montaggio dell'alloggiamento per pistola AP:
  - a Far scorrere l'alloggiamento della pistola AP nell'alloggiamento sull'apparecchio.
  - b Tenere l'alloggiamento per la pistola AP in posizione finale e fissarlo con una vite.

**Figura C**

### Montaggio dell'alloggiamento per le lance

1. Montaggio dell'alloggiamento per le lance:
  - a Far scorrere l'alloggiamento per le lance nell'alloggiamento sull'apparecchio.
  - b Tenere l'alloggiamento per le lance in posizione finale e fissarlo con una vite.

**Figura D**

### Montaggio alloggiamento per tubo flessibile per alta pressione / cavo di collegamento alla rete

1. Montaggio alloggiamento per tubo flessibile per alta pressione / cavo di collegamento alla rete:
  - a Spingere l'alloggiamento per il tubo flessibile per alta pressione/cavo di collegamento alla rete nell'alloggiamento sulla maniglia di trasporto.
  - b Tenere l'alloggiamento per il tubo flessibile per alta pressione/cavo di collegamento in posizione finale e fissarlo con una vite.

**Figura E**

### Montaggio del giunto per il collegamento idrico

1. Avvitare il giunto per il collegamento idrico al collegamento idrico dell'apparecchio.

**Figura F**

## Messa in funzione

1. Posizionare l'apparecchio su una superficie piana e orizzontale.
2. Svolgere il tubo flessibile per alta pressione e sciogliere eventuali nodi e arrotolamenti.
3. Collegare il tubo flessibile per alta pressione sull'apparecchio.
  - a Sollevare il morsetto sul giunto.
  - b Inserire il tubo flessibile per alta pressione nel giunto.
  - c Premere il morsetto sul giunto.

**Figura G**

4. Introdurre il tubo flessibile per alta pressione nella pistola AP fino a udire lo scatto di innesto.

**Figura H**

**Nota**

*Accertarsi del corretto allineamento del raccordo.*

5. Accertarsi del corretto collegamento tirando il tubo flessibile per alta pressione.
6. Inserire la spina di rete in una presa.

### Alimentazione dell'acqua

Per i valori di collegamento vedi *Dati tecnici* o targhetta. Rispettare le disposizioni fornite dalla società per l'approvvigionamento idrico.

## ATTENZIONE

**Pericolo di danneggiamento!**

*Danni all'apparecchio e agli accessori se l'acqua è contaminata o se si utilizza acqua salata.*

*Utilizzare solo acqua pulita e non acqua salata.*

**Nota**

*Kärcher raccomanda l'uso di un filtro dell'acqua Kärcher opzionale.*

### Collegamento alla rete idrica

## ATTENZIONE

**Pericolo di danneggiamento!**

*Danni alla pompa in caso di utilizzo di un giunto per tubo flessibile con Aquastop al collegamento idrico dell'apparecchio*

*Non utilizzare un giunto per tubo flessibile con Aquastop sul collegamento idrico dell'apparecchio.*

*Utilizzare un giunto per tubo flessibile con Aquastop solo sul rubinetto dell'acqua.*

1. Inserire il tubo flessibile per giardino sull'attacco per il collegamento idrico.

**Figura I**

2. Collegare il tubo flessibile per giardino all'alimentazione idrica.

3. Aprire completamente il rubinetto dell'acqua.

#### Aspirazione di acqua da contenitori aperti

Questa idropulitrice è dotata del tubo di aspirazione KÄRCHER per l'aspirazione di acqua in superficie, ad es. da raccoglitori di acqua piovana o da stagni (per l'altezza di aspirazione max vedi capitolo *Dati tecnici*).

1. Svitare il giunto sul collegamento idrico.
2. Riempire il tubo flessibile di aspirazione con acqua.
3. Avvitare il tubo flessibile di aspirazione al collegamento idrico dell'apparecchio e agganciarlo alla fonte d'acqua (ad es. raccoglitore di acqua piovana).

#### Sfiatare l'aria dell'apparecchio

1. Accendere l'apparecchio "I/ON".
2. Sbloccare la leva della pistola AP.
3. Premere la leva della pistola AP. L'apparecchio si accende.
4. Far funzionare l'apparecchio per un massimo di 2 minuti fino a quando l'acqua esce dalla pistola AP senza bolle.
5. Rilasciare la leva della pistola AP.
6. Bloccare la leva della pistola AP.

## Funzionamento

### ATTENZIONE

#### Pericolo di danneggiamento!

*Danneggiamento della pompa in caso di funzionamento a secco.*

*Spegnere l'apparecchio se non aumenta la pressione entro 2 minuti.*

*Poi proseguire secondo le istruzioni del capitolo Guida alla risoluzione dei guasti.*

#### Funzionamento ad alta pressione

### ATTENZIONE

#### Pericolo di danneggiamento!

*Danneggiamento di superfici verniciate o sensibili se la distanza del getto è troppo breve o se si utilizza una lancia non adatta.*

*Durante la pulizia tenere il getto ad almeno 30 cm di distanza dalle superfici verniciate.*

*Non usare l'ugello mangia sporco per pulire pneumatici di auto, vernici o superfici sensibili.*

1. Inserire una lancia sulla pistola AP e fissarla con una rotazione di 90°.

#### Figura J

2. Accendere l'apparecchio ("I/ON").
3. Sbloccare la leva della pistola AP.
4. Premere la leva della pistola AP. L'apparecchio si accende.

#### Utilizzo con detersivi

### ⚠ PERICOLO

#### Pericolo per la salute!

*L'utilizzo non corretto di detersivi può causare gravi danni alla salute.*

*Per l'impiego dei detersivi osservare la scheda tecnica di sicurezza del relativo produttore.*

*Indossare l'equipaggiamento di protezione individuale prescritto.*

#### Nota

*I detersivi KÄRCHER garantiscono un lavoro senza inconvenienti. Chiedete consiglio ai nostri esperti oppure ordinate il nostro catalogo o le schede informative specifiche per i detersivi.*

#### Nota

*Il detergente può essere aggiunto solo con funzionamento a bassa pressione.*

1. Estrarre il tubo flessibile di aspirazione del detergente dall'alloggiamento fino alla lunghezza desiderata.

#### Figura K

2. Appendere il tubo flessibile di aspirazione per detergente in un serbatoio con una soluzione detergente.
3. Utilizzare la lancia Vario Power.
4. Ruotare la lancia in posizione "SOFT" fino alla battuta.

*Durante il funzionamento, al getto d'acqua viene aggiunta la soluzione detergente.*

#### Metodo di pulizia consigliato

1. Spruzzare misuratamente il detergente sulla superficie asciutta e lasciare agire (non far asciugare).
2. Sciacquare lo sporco sciolto con il getto ad alta pressione.

#### Dopo il funzionamento con il detergente

1. Sciacquare l'apparecchio per circa 30 secondi con acqua pulita.

#### Interruzione del funzionamento

1. Rilasciare la leva della pistola AP. Quando si rilascia la leva, l'apparecchio si spegne. Il sistema rimane comunque in pressione.
2. Bloccare la leva della pistola AP.

#### Figura L

3. Durante pause di lavoro superiori a 5 min spegnere l'apparecchio "0/OFF".

#### Termine del funzionamento

### ⚠ PRUDENZA

#### Pericolo di lesioni!

*Rischio di lesioni causate dalla fuoriuscita non controllata di acqua ad alta pressione.*

*Scollegare il tubo flessibile per alta pressione dalla pistola AP o dall'apparecchio solo quando la pressione è scaricata dal sistema.*

1. Rilasciare la leva della pistola AP.
2. Chiudere il rubinetto dell'acqua.
3. Premere la leva della pistola AP per 30 secondi. La pressione ancora presente nel sistema viene scaricata.
4. Rilasciare la leva della pistola AP.
5. Bloccare la leva della pistola AP.
6. Spegnere l'apparecchio "0/OFF".
7. Scollegare l'apparecchio dall'alimentazione idrica.
8. Togliere la spina di rete dalla presa.

## Trasporto

### ⚠ PRUDENZA

*Rischio di lesioni e pericolo di danneggiamento dovuti al peso dell'apparecchio!*

*Lesioni e danneggiamenti.*

*Nel trasporto e nello stoccaggio, osservare il peso dell'apparecchio.*

#### Tirare l'apparecchio

1. Tirare l'apparecchio dalla maniglia per trasporto.

#### Trasporto dell'apparecchio in veicoli

1. Fissare l'apparecchio per impedirne lo scivolamento e il ribaltamento.

## Stoccaggio

### ⚠ **PRUDENZA**

**Rischio di lesioni e pericolo di danneggiamento dovuti al peso dell'apparecchio!**

*Lesioni e danneggiamenti.*

*Nel trasporto e nello stoccaggio, osservare il peso dell'apparecchio.*

### Conservazione dell'apparecchio

1. Depositare l'apparecchio su una superficie piana.
2. Premere il pulsante di rilascio e scollegare il tubo flessibile per alta pressione dalla pistola AP.
3. Scollegare la lancia dalla pistola AP.
4. Riporre le lance e la pistola AP negli appositi alloggiamenti.
5. Scollegare il tubo flessibile per alta pressione dall'apparecchio.
6. Sistemare il tubo flessibile per alta pressione sull'apparecchio.
7. Riporre il cavo di collegamento alla rete con spina sull'apparecchio.

In previsione di uno stoccaggio di lunga durata, occorre osservare altre indicazioni, vedi capitolo *Cura e manutenzione*.

### Antigelo

### ATTENZIONE

**Pericolo di danneggiamento!**

*Danni all'apparecchio e agli accessori dovuti al congelamento dell'acqua.*

*Svuotare l'apparecchio e gli accessori completamente dopo l'uso.*

*Proteggere l'apparecchio e gli accessori da temperature inferiori o uguali a 0 °C (32 °F).*

1. Scollegare l'apparecchio dall'alimentazione idrica.
2. Scollegare il tubo flessibile per alta pressione dall'apparecchio.
3. Accendere l'apparecchio ("I/ON").
4. Attendere fino a 1 minuto fino a quando non esce più acqua dall'attacco alta pressione.
5. Spegner l'apparecchio ("0/OFF").
6. Conservare l'apparecchio e tutti gli accessori in un ambiente protetto dal gelo.

## Cura e manutenzione

### ⚠ **PERICOLO**

**Pericolo di morte!**

*Lesioni mortali dovute a scosse elettriche quando si toccano parti sotto tensione.*

*Non toccare le parti sotto tensione.*

*Spegnere l'apparecchio.*

*Staccare la spina dalla presa.*

L'apparecchio non richiede manutenzione, quindi non è necessario eseguire lavori di manutenzione periodici.

### Pulizia del filtro nel collegamento idrico

### ATTENZIONE

**Pericolo di danneggiamento!**

*Danneggiamento del filtro a causa di una pulizia impropria.*

*Pulire il filtro solo sotto l'acqua corrente contro la direzione del flusso.*

*Non utilizzare oggetti appuntiti o duri come ad es. aghi o spazzole metalliche.*

## ATTENZIONE

**Pericolo di danneggiamento!**

*Danneggiamento dell'apparecchio e degli accessori in caso di funzionamento senza filtro o con un filtro danneggiato.*

*Verificare la presenza di danni al filtro prima di impiegare nel collegamento idrico. Sostituire immediatamente un filtro danneggiato.*

*Non utilizzare l'apparecchio senza filtro.*

*Pulire il filtro nel collegamento idrico in caso di necessità.*

1. Svitare il giunto sul collegamento idrico.
2. Togliere il filtro.

### Figura M

3. Pulire il filtro sotto acqua corrente.
4. Inserire il filtro nel collegamento idrico.

### Pulizia del filtro del detergente

Prima di uno stoccaggio di lunga durata, pulire il filtro del detergente.

1. Rimuovere il filtro dal tubo flessibile di aspirazione per il detergente.
2. Pulire il filtro sotto acqua corrente.

### Figura N

## Guida alla risoluzione dei guasti

I guasti hanno spesso cause semplici che possono essere risolte con l'ausilio della panoramica seguente. In caso di dubbi o di guasti qui non menzionati si consiglia di rivolgersi al servizio assistenza autorizzato.

### ⚠ **PERICOLO**

**Pericolo di morte!**

*Lesioni mortali dovute a scosse elettriche quando si toccano parti sotto tensione.*

*Non toccare le parti sotto tensione.*

*Spegnere l'apparecchio.*

*Staccare la spina dalla presa.*

**L'apparecchio non funziona**

1. Premere la leva della pistola AP.  
L'apparecchio si accende.
2. Controllare se la tensione dichiarata sulla targhetta coincide con la tensione della sorgente di corrente.
3. Verificare la presenza di eventuali danni sul cavo di collegamento alla rete.

**L'apparecchio non raggiunge pressione**

L'alimentazione di acqua è insufficiente.

1. Aprire completamente il rubinetto dell'acqua.
2. Verificare che l'alimentazione dell'acqua abbia una portata sufficiente.
3. Assicurarsi che non venga superata l'altezza di aspirazione massima.

Il filtro nel collegamento idrico è sporco.

1. Pulire il filtro, vedere capitolo *Pulizia del filtro nel collegamento idrico*.

È presente dell'aria nell'apparecchio.

1. Far sfiatare l'apparecchio:
  - a Accendere l'apparecchio senza il tubo flessibile per alta pressione collegato per max. 2 minuti ed attendere finché l'acqua che fuoriesce dall'attacco alta pressione sia priva di bolle d'aria.
  - b Spegner l'apparecchio.
  - c Collegare il tubo flessibile per alta pressione.
  - d Durante l'aspirazione rispettare l'altezza massima di aspirazione, vedere capitolo *Dati tecnici*.

**Forti variazioni di pressione**

1. Pulire l'ugello per alta pressione:

- Eliminare con un ago lo sporco nei fori degli ugelli.
  - Risciacquare l'ugello ad alta pressione con acqua dal davanti.
- Controllare la portata dell'acqua.

#### L'apparecchio perde

- Alcune cause tecniche fanno sì che ci sia una lieve permeabilità dell'apparecchio. In caso di permeabilità elevata rivolgersi al servizio clienti autorizzato.

#### Il detergente non viene aspirato

- Utilizzare la lancia Vario Power e ruotarla in direzione "SOFT" fino all'aggancio.
- Pulire il filtro sul tubo flessibile di aspirazione per detergente.
- Controllare se il tubo flessibile di aspirazione per detergente presenta dei punti di piegatura.

## Garanzia

In ogni Paese, valgono le condizioni di garanzia rilasciate dalla nostra società di vendita competente. Entro il termine di garanzia eliminiamo gratuitamente eventuali guasti all'apparecchio, se causati da difetto del materiale o di produzione. Nei casi previsti dalla garanzia si prega di rivolgersi al proprio rivenditore, oppure al più vicino centro di assistenza autorizzato, esibendo lo scontrino di acquisto.

(Indirizzo vedi retro)

Potete trovare ulteriori informazioni sulla garanzia (se disponibili) nell'area di assistenza del sito web Kärcher locale alla voce "Download".

## Dichiarazione di conformità UE

Con la presente dichiariamo che la macchina di seguito definita, in conseguenza della sua progettazione e costruzione nonché nello stato in cui è stata immessa sul mercato, è conforme ai requisiti essenziali di sicurezza e salute pertinenti delle direttive UE. In caso di modifiche apportate alla macchina senza il nostro consenso, la presente dichiarazione perde ogni validità.

Prodotto: Idropulitrice

Tipo: K 4, K 4 Premium, KHD 4

#### Directive UE pertinenti

2000/14/CE

2006/42/CE (+2009/127/EG)

2011/65/UE

2014/30/UE

#### Norme armonizzate applicate

EN 60335-1

EN 60335-2-79

EN 55014-1: 2017 + A11: 2020

EN 55014-2: 1997 + A1: 2001 + A2: 2008

EN 61000-3-2: 2014

EN 61000-3-3: 2013

EN IEC 63000: 2018

#### Procedura di valutazione della conformità applicata

2000/14/CE: Allegato V

#### Livello di potenza acustica dB(A)

Misurato: 86

Garantito: 89

I firmatari agiscono per incarico e con delega della direzione.



H. Jenner

Chairman of the Board of Management



S. Reiser

Manager Regulatory Affairs & Certification

Responsabile della documentazione:

S. Reiser

Alfred Kärcher SE & Co. KG

Alfred-Kärcher-Str. 28 - 40

71364 Winnenden (Germany)

Tel.: +49 7195 14-0

Fax: +49 7195 14-2212

Winnenden, 01/08/2023

## Dati tecnici

### Collegamento elettrico

|                              |   |         |
|------------------------------|---|---------|
| Tensione                     | V   | 220-240 |
| Fase                         | ~   | 1       |
| Frequenza                    | Hz  | 50-60   |
| Potenza assorbita dalla rete | kW  | 1,8     |
| Grado di protezione          |   | IPX5    |
| Classe di protezione         |  | II      |
| Protezione di rete (lento)   | A   | 10      |

### Collegamento idrico

|                               |       |     |
|-------------------------------|-------|-----|
| Pressione in entrata (max.)   | MPa   | 1,2 |
| Temperatura in entrata (max.) | °C    | 40  |
| Portata (min.)                | l/min | 8   |
| Altezza di aspirazione (max.) | m     | 0,5 |

### Dati sulle prestazioni dell'apparecchio

|                                  |       |      |
|----------------------------------|-------|------|
| Pressione d'esercizio            | MPa   | 11,0 |
| Pressione max. consentita        | MPa   | 13,0 |
| Portata, acqua                   | l/min | 5,2  |
| Portata massima                  | l/min | 7,0  |
| Portata, detergente              | l/min | 0,3  |
| Forza repulsiva della pistola AP | N     | 13   |

### Dimensioni e pesi

|                         |    |     |
|-------------------------|----|-----|
| Tipico peso d'esercizio | kg | 6,7 |
| Lunghezza               | mm | 302 |
| Larghezza               | mm | 346 |
| Altezza                 | mm | 872 |

### Valori rilevati secondo EN 60335-2-79

|   |                  |     |
|---|------------------|-----|
| Valore di vibrazione mano-braccio   | m/s <sup>2</sup> | 2   |
| Incertezza K  | m/s <sup>2</sup> | 0,7 |
| Livello di pressione acustica L <sub>pA</sub>                               | dB(A)            | 73  |
| Incertezza K <sub>pA</sub>  | dB(A)            | 3   |
| Livello di potenza acustica L <sub>WA</sub> +<br>incertezza K <sub>WA</sub> | dB(A)            | 89  |

Con riserva di modifiche tecniche.



## Índice de contenidos

|                                     |    |
|-------------------------------------|----|
| Avisos generales .....              | 25 |
| Dispositivos de seguridad .....     | 25 |
| Símbolos en el equipo .....         | 25 |
| Uso previsto .....                  | 25 |
| Protección del medioambiente .....  | 25 |
| Accesorios y repuestos .....        | 25 |
| Volumen de suministro .....         | 25 |
| Descripción del equipo .....        | 25 |
| Montaje .....                       | 26 |
| Puesta en funcionamiento .....      | 26 |
| Funcionamiento .....                | 27 |
| Transporte .....                    | 28 |
| Almacenamiento .....                | 28 |
| Conservación y mantenimiento .....  | 28 |
| Ayuda en caso de fallos .....       | 28 |
| Garantía .....                      | 29 |
| Declaración de conformidad UE ..... | 29 |
| Datos técnicos .....                | 29 |

## Avisos generales



Antes de poner en marcha por primera vez el equipo, lea este manual de instrucciones y las instrucciones de seguridad adjuntas. Actúe conforme a estos documentos. Conserve estos dos manuales para su uso posterior o para propietarios ulteriores.

## Dispositivos de seguridad

### ⚠ **ADVERTENCIA**

#### **Peligro de lesiones**

*Lesiones graves debidas a la ausencia de equipos de seguridad, a su modificación o a su ineficacia.*

*No anule ni retire los dispositivos de seguridad y no los deje sin efecto. Los dispositivos de seguridad velan por su seguridad.*

### Interruptor del equipo

El interruptor del equipo impide el funcionamiento involuntario del equipo.

### Cierre de la pistola de alta presión

El cierre bloquea la palanca de la pistola de alta presión y evita el arranque involuntario del equipo.

### Función de parada automática

Cuando se suelta la palanca de la pistola de alta presión, el interruptor de presión desconecta la bomba y se para el chorro de alta presión. Al presionar la palanca, vuelve a conectarse la bomba.

### Guardamotor

En caso de un elevado consumo de corriente, el guardamotor desconecta el equipo.

## Símbolos en el equipo



No dirigir el chorro de alta presión hacia personas, animales o equipamiento eléctrico activo ni apuntar con él al propio equipo. Proteger el equipo de las heladas.



El equipo no debe conectarse directamente a la red pública de agua potable.

## Uso previsto

Utilice la limpiadora de alta presión únicamente en el ámbito doméstico.

La limpiadora de alta presión está diseñada para la limpieza de máquinas, vehículos, edificios, herramientas, fachadas, terrazas, equipos para el jardín, etc. con un chorro de agua de alta presión.

## Protección del medioambiente



Los materiales de embalaje son reciclables. Eliminar los embalajes de forma respetuosa con el medio ambiente.



Los equipos eléctricos y electrónicos contienen materiales reciclables y, a menudo, componentes, como baterías, acumuladores o aceite, que suponen un peligro potencial para la salud de las personas o el medio ambiente en caso de manipularse o eliminarse de forma inadecuada. Sin embargo, dichos componentes son necesarios para un funcionamiento adecuado del equipo. Los equipos identificados con este símbolo no pueden eliminarse con la basura doméstica.



Los trabajos de limpieza que generan agua sucia con un alto contenido en aceite, p. ej., los lavados de motores o la limpieza de bajos, deben realizarse únicamente en estaciones de lavado con un separador de aceite.



Los trabajos con detergentes deben realizarse únicamente sobre superficies de trabajo a prueba de filtraciones y conectadas a la canalización de agua sucia. No permitir que los detergentes penetren en masas de agua o en la tierra.

### **Avisos sobre sustancias contenidas (REACH)**

Encontrará información actualizada sobre las sustancias contenidas en: [www.kaercher.de/REACH](http://www.kaercher.de/REACH)

## Accesorios y repuestos

Utilice únicamente accesorios y repuestos originales, estos garantizan un servicio seguro y fiable del equipo. Encontrará información sobre los accesorios y repuestos en [www.kaercher.com](http://www.kaercher.com).

## Volumen de suministro

El volumen de suministro del equipo se muestra en el embalaje. Compruebe la integridad del volumen de suministro durante el desembalaje. Póngase en contacto con su distribuidor si faltan accesorios o en caso de daños de transporte.

## Descripción del equipo

Véanse las figuras en la página de gráficos  
Figura A

- 1 Tubo pulverizador con boquilla turbo para contaminación incrustada
- 2 Tubo pulverizador Vario Power para tareas de limpieza habituales  
La presión de trabajo aumenta de forma continua de «SOFT» a «HARD». Para reajustar la presión de trabajo, soltar la palanca de la pistola pulverizadora y girar el tubo pulverizador hacia la posición deseada. Se puede dosificar el detergente girando el tubo pulverizador hasta el tope en dirección «SOFT».
- 3 Pistola de alta presión
- 4 Tecla de desbloqueo

- ⑤ Palanca de pistola de alta presión
- ⑥ Cierre de la pistola de alta presión
- ⑦ Interruptor del equipo «0/OFF»/«1/ON»
- ⑧ Almacenaje para pistolas de alta presión
- ⑨ Asa de transporte
- ⑩ Almacenaje para manguera de alta presión/cable de conexión de red
- ⑪ Almacenaje para tubos pulverizadores
- ⑫ Rueda
- ⑬ Placa de características
- ⑭ Abrazadera para conectar/desconectar la manguera de alta presión
- ⑮ Manguera de alta presión
- ⑯ Soporte para botella de producto de limpieza
- ⑰ \*Manguera de riego (reforzada con tela, diámetro de al menos 1/2 pulgadas (13 mm), longitud de al menos 7,5 m, con acoplamiento de acción rápida convencional)
- ⑱ Acoplamiento de la conexión de agua
- ⑲ \*\*Manguera de aspiración de KÄRCHER para la alimentación de agua de recipientes abiertos
- ⑳ Conexión de agua con tamiz integrado
- ㉑ Cable de conexión de red con conector de red
- ㉒ Tornillos
- ㉓ Manguera de aspiración de detergente

\* se necesita de manera adicional

\*\*disponible de manera opcional

## Montaje

Véanse las figuras en la página de gráficos.

Antes de la puesta en funcionamiento, montar en el equipo las piezas que se suministran sueltas.

Preparar los tornillos suministrados y el atornillador adecuado.

### Montaje del asa de transporte

1. Montaje del asa de transporte:
  - a Colocar el asa de transporte en el equipo.
  - b Asegurar el asa de transporte con 4 tornillos.

Figura B

### Montaje del almacenaje para la pistola de alta presión

1. Montaje del almacenaje para la pistola de alta presión:
  - a Deslizar el almacenaje para la pistola de alta presión en el alojamiento del equipo.
  - b Mantener el almacenaje de la pistola de alta presión en la posición final y asegurarlo con un tornillo.

Figura C

### Montaje del almacenaje para los tubos pulverizadores

1. Montaje del almacenaje para los tubos pulverizadores:

- a Deslizar el almacenaje para los tubos pulverizadores en el alojamiento del equipo.
- b Mantener el almacenaje de los tubos pulverizadores en la posición final y asegurarlo con un tornillo.

Figura D

### Montaje del almacenaje de la manguera de alta presión/cable de conexión de red

1. Montaje del almacenaje de la manguera de alta presión/cable de conexión de red:
  - a Deslizar desde el exterior el almacenaje para la manguera de alta presión/cable de conexión de red en el alojamiento del asa de transporte.
  - b Mantener el almacenaje de la manguera de alta presión o el cable de conexión de red en la posición final y asegurarlo con un tornillo.

Figura E

### Montaje del acoplamiento de la conexión de agua

1. Enrosque el acoplamiento de la conexión de agua en dicha conexión del equipo.

Figura F

## Puesta en funcionamiento

1. Colocar el equipo sobre una superficie plana.
2. Desenrollar la manguera de alta presión por completo y deshacer los posibles bucles y torceduras.
3. Conecte la manguera de alta presión al equipo.
  - a Levantar la abrazadera del acoplamiento.
  - b Introduzca la manguera de alta presión en el acoplamiento.
  - c Presionar hacia abajo la abrazadera en el acoplamiento.

Figura G

4. Conectar la manguera de alta presión en la pistola de alta presión hasta que encaje de manera audible.

Figura H

**Nota**

*Preste atención a que el inyector esté correctamente alineado.*

5. Tirar de la manguera de alta presión para comprobar que la conexión es segura.
6. Conectar el conector de red a un enchufe.

### Alimentación de agua

Para los valores de conexión, véase *Datos técnicos* o la placa de características.

Respetar las instrucciones de la empresa de suministro de agua.

## CUIDADO

**Peligro de daños.**

*Daños en el equipo y los accesorios si el agua está contaminada o se utiliza agua salada.*

*Utilice solo agua limpia y no agua salada.*

**Nota**

*Kärcher recomienda el uso de un filtro de agua opcional de Kärcher.*

### Conexión al conducto de agua

## CUIDADO

**Peligro de daños.**

*Daños en la bomba al usar un acoplamiento de mangueras con Aquastop en la conexión de agua del equipo.*

*Nunca use un acoplamiento de mangueras con Aquastop en la conexión de agua del equipo.*

Use solo un acoplamiento de mangueras con Aquastop en el grifo de agua.

1. Insertar la manguera de riego en el acoplamiento de la conexión de agua.

#### Figura I

2. Conectar la manguera de riego al conducto de agua.
3. Abrir el grifo de agua por completo.

#### Aspiración de agua de recipientes abiertos

Esta limpiadora de alta presión está equipada con la manguera de aspiración KÄRCHER para la aspiración de agua superficial, por ejemplo, para la aspiración de agua del suelo. ej., de bidones de recogida de agua de lluvia o estanques (véase la altura de aspiración máxima en el capítulo *Datos técnicos*).

1. Desenroscar el acoplamiento de la conexión de agua.
2. Llene la manguera de aspiración de agua.
3. Enrosque la manguera de aspiración en la conexión de agua del equipo y cuélguela en una fuente de agua (p. ej., bidón de recogida de agua de lluvia).

#### Purga del equipo

1. Conectar el equipo con «I/ON».
2. Desbloquear la palanca de la pistola de alta presión.
3. Presionar la palanca de la pistola de alta presión. El equipo se conecta.
4. Dejar el equipo en marcha durante un máximo de 2 minutos hasta que el agua salga sin burbujas de la pistola de alta presión.
5. Soltar la palanca de la pistola de alta presión.
6. Bloquear la palanca de la pistola de alta presión.

## Funcionamiento

### CUIDADADO

#### Peligro de daños.

Daños en la bomba tras marcha en vacío.

Desconecte el equipo si no acumula presión en 2 minutos.

Actúe según las instrucciones del capítulo. Ayuda en caso de fallos.

#### Funcionamiento con alta presión

### CUIDADADO

#### Peligro de daños.

Daños en superficies pintadas o sensibles si la distancia del chorro es demasiado corta o se utiliza un tubo de chorro inadecuado.

Mantenga una distancia con la boquilla de pulverizado de al menos 30 cm al limpiar superficies pintadas.

No utilice la boquilla turbo para limpiar llantas de vehículos, pinturas ni superficies delicadas, como la madera.

1. Introduzca un tubo pulverizador en la pistola de alta presión y fíjelo con un giro 90°.

#### Figura J

2. Conectar el equipo («I/ON»).
3. Desbloquear la palanca de la pistola de alta presión.
4. Presionar la palanca de la pistola de alta presión. El equipo se conecta.

#### Funcionamiento con detergente

### ⚠ PELIGRO

#### Peligro para la salud.

Problemas de salud graves por un uso inadecuado de detergentes.

Tenga en cuenta la hoja de datos de seguridad del fabricante del detergente.

Usar el equipo de protección personal especificado.

#### Nota

Los detergentes de KÄRCHER garantizan un trabajo sin problemas. Solicitar el asesoramiento oportuno o pedir nuestro catálogo y nuestra hoja informativa sobre detergentes.

#### Nota

Los detergentes solo se pueden añadir al utilizar baja presión.

1. Extraer la manguera de aspiración de detergente de la carcasa hasta alcanzar la longitud deseada.

#### Figura K

2. Colgar la manguera de aspiración de detergente en un recipiente con solución de detergente.
3. Usar el tubo pulverizador Vario Power.
4. Girar el tubo pulverizador en dirección «SOFT» hasta llegar al tope.

Durante el funcionamiento, se añade la solución de detergente al chorro de agua.

#### Métodos de limpieza recomendados

1. Pulverizar poco detergente sobre la superficie seca y dejar que actúe (no secar).
2. Lavar la suciedad desprendida con el chorro de alta presión.

#### Tras el funcionamiento con detergente

1. Enjuague el equipo con agua limpia durante unos 30 segundos.

#### Interrupción del funcionamiento

1. Soltar la palanca de la pistola de alta presión. Al soltar la palanca, el equipo se desconecta. Se mantiene la alta presión en el sistema.
2. Bloquear la palanca de la pistola de alta presión.

#### Figura L

3. Desconectar el equipo con «0/OFF» durante las pausas de trabajo de más de 5 minutos.

#### Finalización del servicio

### ⚠ PRECAUCIÓN

#### Peligro de lesiones

Lesiones por la salida incontrolada de agua a alta presión.

Desconecte la manguera de alta presión de la pistola de alta presión o del equipo únicamente cuando no haya ninguna presión en el sistema.

1. Soltar la palanca de la pistola de alta presión.
2. Cerrar el grifo de agua.
3. Presionar la palanca de la pistola de alta presión durante 30 segundos.

Se elimina toda la presión que queda en el sistema.

4. Soltar la palanca de la pistola de alta presión.
5. Bloquear la palanca de la pistola de alta presión.
6. Desconectar el equipo con «0/OFF».
7. Desconectar el equipo de la alimentación de agua.
8. Desenchufar el conector de red del enchufe.

## Transporte

### ⚠ PRECAUCIÓN

Peligro de daños y lesiones por el peso del equipo. Peligro de lesiones y daños.

Tener en cuenta el peso del equipo para su transporte y almacenamiento.

#### Arrastre del equipo

1. Arrastrar el equipo utilizando el asa de transporte.

## Transporte del equipo en vehículo

1. Asegurar el equipo para evitar que se desplace o vuelque.

## Almacenamiento

### ⚠ PRECAUCIÓN

**Peligro de daños y lesiones por el peso del equipo.**  
*Peligro de lesiones y daños.*

*Tener en cuenta el peso del equipo para su transporte y almacenamiento.*

### Almacenaje del equipo

1. Depositar el equipo sobre una superficie plana.
2. Pulsar la tecla de activación y separar la manguera de alta presión de la pistola de alta presión.
3. Retire el tubo pulverizador de la pistola de alta presión.
4. Almacenar los dos tubos pulverizadores y la pistola de alta presión en los almacenajes correspondientes.
5. Desmontar la manguera de alta presión del equipo.
6. Almacenar la manguera de alta presión en el equipo.
7. Almacenar el cable de conexión de red en el equipo con el conector de red.

Tener en cuenta las instrucciones adicionales si se va a almacenar el equipo durante un periodo de tiempo prolongado; véase el capítulo *Conservación y mantenimiento*.

### Protección anticongelante

### CUIDADO

#### Peligro de daños.

*Daños en el equipo y los accesorios debidos a la congelación del agua.*

*Vacíe completamente el equipo y los accesorios después de cada uso.*

*Proteja el equipo y los accesorios de temperaturas inferiores o iguales a 0 °C (32 °F).*

1. Desconectar el equipo de la alimentación de agua.
2. Desmontar la manguera de alta presión del equipo.
3. Conectar el equipo («I/ON»).
4. Esperar 1 minuto como máximo hasta que ya no salga agua de la conexión de alta presión.
5. Desconectar el equipo (0/OFF).
6. Guarde el equipo y los accesorios en una sala protegida de heladas.

## Conservación y mantenimiento

### ⚠ PELIGRO

#### Peligro de muerte

*Lesiones mortales por descarga eléctrica al tocar piezas bajo tensión.*

*No toque ninguna pieza con tensión.*

*Desconecte el equipo.*

*Desenchufe el conector de red del tomacorriente.*

El equipo no requiere mantenimiento, es decir, no necesita llevar a cabo trabajos de mantenimiento de forma periódica.

### Limpieza del tamiz de la conexión de agua

### CUIDADO

#### Peligro de daños.

*Daños en el tamiz debido a una limpieza inadecuada.*

*Limpie el tamiz fino solo con agua corriente en sentido contrario a su caudal.*

*No utilice objetos afilados o duros, como, ej., agujas o cepillos de alambre.*

### CUIDADO

#### Peligro de daños.

*Daños en el aparato y los accesorios al funcionar sin tamiz o con un tamiz dañado.*

*Antes de colocarlo en la conexión de agua, compruebe si el tamiz presenta daños. Sustituya inmediatamente un tamiz dañado.*

*No utilice el equipo sin el tamiz.*

*Limpie el tamiz de la conexión de agua en caso necesario.*

1. Desenroscar el acoplamiento de la toma de agua.
2. Extraer el tamiz.

#### Figura M

3. Limpiar el tamiz con agua corriente.
4. Colocar el tamiz en la conexión de agua.

### Limpieza del filtro de detergente

Limpiar el filtro de detergente si se va a almacenar durante un tiempo prolongado.

1. Retirar el filtro de la manguera de aspiración de detergente.
2. Limpiar el filtro con agua corriente.

#### Figura N

## Ayuda en caso de fallos

A menudo, las causas de los fallos son simples y pueden solucionarse con ayuda del siguiente resumen. En caso de duda o fallos no mencionados aquí, póngase en contacto con el servicio de posventa.

### ⚠ PELIGRO

#### Peligro de muerte

*Lesiones mortales por descarga eléctrica al tocar piezas bajo tensión.*

*No toque ninguna pieza con tensión.*

*Desconecte el equipo.*

*Desenchufe el conector de red del tomacorriente.*

#### El equipo no funciona

1. Presionar la palanca de la pistola de alta presión. El equipo se conecta.
2. Comprobar si la tensión indicada en la placa de características coincide con la tensión de la fuente de corriente.
3. Comprobar si el cable de conexión de red presenta daños.

#### El equipo no genera presión

La entrada de agua es insuficiente.

1. Abrir el grifo de agua por completo.

2. Comprobar que la entrada de agua cuenta con el volumen transportado suficiente.

3. Comprobar que no se excede la altura de aspiración máxima.

El tamiz de la conexión de agua está sucio.

1. Limpiar el tamiz, véase el capítulo *Limpieza del tamiz de la conexión de agua*.

Hay aire en el equipo.

1. Purgar el equipo:
  - a Conectar el equipo sin la manguera de alta presión conectada durante un máximo de 2 minutos y esperar hasta que el agua salga sin burbujas de la conexión de alta presión.
  - b Desconectar el equipo.
  - c Conectar la manguera de alta presión.
  - d Tener en cuenta la altura de aspiración máxima durante el servicio de aspiración (véase el capítulo *Datos técnicos*).

## Fuertes variaciones de presión

1. Limpie la boquilla de alta presión:
  - a. Elimine la suciedad del taladro de boquilla con ayuda de una aguja.
  - b. Enjuague la boquilla de alta presión con agua desde la parte frontal.
2. Compruebe el volumen de entrada de agua.

## Equipo no estanco

1. Desde un punto de vista técnico, el equipo puede presentar una pequeña falta de estanqueidad. En caso de que la falta de estanqueidad sea más grave, informe al servicio de posventa.

## No se aspira el detergente

1. Usar el tubo pulverizador Vario Power y girarlo en dirección «SOFT» hasta llegar al tope.
2. Limpiar el filtro de la manguera de aspiración de detergente.
3. Comprobar si la manguera de aspiración de detergente presenta puntos de flexión.

## Garantía

En cada país se aplican las condiciones de garantía indicadas por nuestra compañía distribuidora autorizada. Substanamos cualquier fallo en su equipo de forma gratuita dentro del plazo de garantía siempre que la causa se deba a un fallo de fabricación o material. En caso de garantía, póngase en contacto con su distribuidor o con el servicio de posventa autorizado más próximo presentando la factura de compra. (Dirección en el reverso)

Encontrará más información sobre la garantía (si está disponible) en el área de servicio de su página web local de Kärcher en "Downloads".

## Declaración de conformidad UE

Por la presente declaramos que la máquina designada a continuación cumple, en lo que respecta a su diseño y tipo constructivo así como a la versión puesta a la venta por nosotros, las normas básicas de seguridad y sobre la salud que figuran en las directivas comunitarias correspondientes. Si se producen modificaciones no acordadas en la máquina, esta declaración pierde su validez.

Producto: Limpiadora de alta presión

Tipo: K 4, K 4 Premium, KHD 4

### Directivas UE aplicables

2000/14/CE

2006/42/CE (+2009/127/CE)

2011/65/UE

2014/30/UE

### Normas armonizadas aplicadas

EN 60335-1

EN 60335-2-79

EN 55014-1: 2017 + A11: 2020

EN 55014-2: 1997 + A1: 2001 + A2: 2008

EN 61000-3-2: 2014

EN 61000-3-3: 2013

EN IEC 63000: 2018

### Procedimiento de evaluación de la conformidad aplicado

2000/14/CE: Anexo V

### Intensidad acústica dB(A)

Medida: 86

Garantizada: 89

Los abajo firmantes actúan en nombre y con la autorización de la junta directiva.



H. Jenner

Chairman of the Board of Management



S. Reiser

Manager Regulatory Affairs & Certification

Responsable de documentación:

S. Reiser

Alfred Kärcher SE & Co. KG

Alfred-Kärcher-Str. 28 - 40

71364 Winnenden (Germany)

Tel.: +49 7195 14-0

Fax: +49 7195 14-2212

Winnenden, 01/08/2023

## Datos técnicos

### Conexión eléctrica

|                        |                          |         |
|------------------------|--------------------------|---------|
| Tensión                | V                        | 220-240 |
| Fase                   | ~                        | 1       |
| Frecuencia             | Hz                       | 50-60   |
| Potencia conectada     | kW                       | 1,8     |
| Tipo de protección     |                          | IPX5    |
| Clase de protección    | <input type="checkbox"/> | II      |
| Fusible de red (lento) | A                        | 10      |

### Conexión de agua

|                               |       |     |
|-------------------------------|-------|-----|
| Presión de entrada (máx.)     | MPa   | 1,2 |
| Temperatura de entrada (máx.) | °C    | 40  |
| Volumen de entrada (mín.)     | l/min | 8   |
| Altura de aspiración (máx.)   | m     | 0,5 |

### Datos de potencia del equipo

|   |       |      |
|---|-------|------|
| Presión de servicio                               | MPa   | 11,0 |
| Presión máx. admisible                            | MPa   | 13,0 |
| Volumen transportado, agua                        | l/min | 5,2  |
| Volumen transportado máximo                       | l/min | 7,0  |
| Volumen transportado, detergente                  | l/min | 0,3  |
| Fuerza de retroceso de la pistola de alta presión | N     | 13   |

### Peso y dimensiones

|                         |    |     |
|-------------------------|----|-----|
| Peso de servicio típico | kg | 6,7 |
| Longitud                | mm | 302 |
| Anchura                 | mm | 346 |
| Altura                  | mm | 872 |

### Valores calculados conforme a EN 60335-2-79

|   |                  |     |
|---|------------------|-----|
| Nivel de vibraciones mano-brazo           | m/s <sup>2</sup> | 2   |
| Inseguridad K                             | m/s <sup>2</sup> | 0,7 |
| Nivel de presión acústica L <sub>pA</sub> | dB(A)            | 73  |
| Inseguridad K <sub>pA</sub>               | dB(A)            | 3   |
| Intensidad acústica L <sub>WA</sub> +     | dB(A)            | 89  |
| Inseguridad K <sub>WA</sub>               |                  |     |

Nos reservamos el derecho a realizar modificaciones.

## Índice

|                             |    |
|-----------------------------|----|
| Indicações gerais .....     | 30 |
| Unidades de segurança ..... | 30 |

|   |    |
|---|----|
| Símbolos no aparelho .....              | 30 |
| Utilização adequada .....               | 30 |
| Proteção do meio ambiente .....         | 30 |
| Acessórios e peças sobressalentes ..... | 30 |
| Volume do fornecimento .....            | 30 |
| Descrição do aparelho .....             | 30 |
| Montagem .....                          | 31 |
| Arranque .....                          | 31 |
| Operação .....                          | 32 |
| Transporte .....                        | 33 |
| Armazenamento .....                     | 33 |
| Conservação e manutenção .....          | 33 |
| Ajuda em caso de avarias .....          | 33 |
| Garantia .....                          | 34 |
| Declaração de conformidade UE .....     | 34 |
| Dados técnicos .....                    | 34 |

## Indicações gerais



Antes da primeira utilização do aparelho leia o manual de instruções original e os avisos de segurança que o acompanham. Proceda em conformidade. Conserve as duas folhas para referência ou utilização futura.

## Unidades de segurança

### ⚠ ATENÇÃO

#### Perigo de lesões!

Ferimentos graves devido à falta de unidades de segurança, à sua modificação ou à sua ineficácia.

Não contornar ou remover as unidades de segurança e não as tornar ineficazes. As unidades de segurança servem para a sua protecção.

#### Interruptor do aparelho

O interruptor do aparelho evita o accionamento involuntário do mesmo.

#### Bloqueio da pistola de alta pressão

O bloqueio bloqueia a alavanca da pistola de alta pressão e impede o arranque inadvertido do aparelho.

#### Função de paragem automática

Ao soltar a alavanca da pistola de alta pressão, o interruptor de pressão desliga a bomba e interrompe o jacto de alta pressão. Se a alavanca for premedida, a bomba é novamente ligada.

#### Disjuntor de segurança do motor

Em caso de corrente de consumo demasiado elevada, o disjuntor de segurança do motor desliga o aparelho.

## Símbolos no aparelho



Não direccionar o jacto de alta pressão para pessoas, animais, equipamento eléctrico activo ou para o próprio aparelho. Proteger o aparelho da geada.



O aparelho não pode ser ligado directamente à rede de água potável pública.

## Utilização adequada

Utilize a lavadora de alta pressão exclusivamente na habitação privada.

A lavadora de alta pressão destina-se à limpeza de máquinas, veículos, estruturas, ferramentas, fachadas,

terraços, aparelhos de jardinagem, entre outros, com jacto de água de alta pressão.

## Proteção do meio ambiente



Os materiais de embalagem são recicláveis. Elimine as embalagens de acordo com os regulamentos ambientais.



Os aparelhos eléctricos e electrónicos contêm materiais recicláveis de valor e, com frequência, componentes como baterias, acumuladores ou óleo que, em caso de manipulação ou recolha errada, podem representar um potencial perigo para a saúde humana e para o ambiente. Estes componentes são necessários para o bom funcionamento do aparelho. Os aparelhos que apresentem este símbolo não devem ser recolhidos no lixo doméstico.



Trabalhos de limpeza dos quais resulte água residual contendo óleo, como, p.ex., lavagem de motores ou carroçarias, apenas devem ser executados em locais que disponham de separador de óleo.



Trabalhos com produtos de limpeza apenas devem ser executados sobre superfícies de trabalho estanques, com ligação à canalização de esgoto própria. Não permitir que os produtos de limpeza penetrem nas massas de água ou no solo.

#### Avisos relativos a ingredientes (REACH)

Podem encontrar informações atualizadas acerca dos ingredientes em: [www.kaercher.de/REACH](http://www.kaercher.de/REACH)

## Acessórios e peças sobressalentes

Ao utilizar apenas acessórios originais e peças sobressalentes originais, garante uma utilização segura e o bom funcionamento do aparelho.

Informações acerca de acessórios e peças sobressalentes disponíveis em [www.kaercher.com](http://www.kaercher.com).

## Volume do fornecimento

O volume do fornecimento do aparelho está indicado na embalagem. Ao abrir a embalagem, confirme a integridade do conteúdo. Caso faltem acessórios ou em caso de danos de transporte informe o seu fornecedor.

## Descrição do aparelho

Figuras, ver página de gráficos

Figura A

- 1 Lança com bico fresador para sujidade persistente
- 2 Lança Vario Power para as tarefas de limpeza mais comuns  
É possível aumentar a pressão de trabalho continuamente de SOFT até HARD. Para ajustar a pressão de trabalho, soltar a alavanca da pistola e rodar a lança para a posição desejada. Quando a lança estiver rodada até ao batente no sentido SOFT, pode ser adicionado produto de limpeza.
- 3 Pistola de alta pressão
- 4 Tecla de libertação
- 5 Gatilho da pistola de alta pressão
- 6 Bloqueio da pistola de alta pressão
- 7 Interruptor do aparelho "0/OFF"/"I/ON"
- 8 Armazenamento para pistola de alta pressão
- 9 Pega de transporte

- ⑩ Armazenamento para mangueira de alta pressão / cabo de ligação à rede
- ⑪ Armazenamento para lanças
- ⑫ Roda
- ⑬ Placa de características
- ⑭ Grampo para ligar / separar a mangueira de alta pressão
- ⑮ Mangueira de alta pressão
- ⑯ Suporte para frasco de produto de limpeza
- ⑰ \* Mangueira de jardim (reforçada com tecido, diâmetro de pelo menos 1/2 polegada (13 mm), comprimento de pelo menos 7,5 m, com acoplamento rápido comum)
- ⑱ Acoplamento para a ligação de água
- ⑲ \*\*Mangueira de aspiração KÄRCHER para alimentação de água a partir de recipientes abertos
- ⑳ Ligação de água com filtro incorporado
- ㉑ Cabo de ligação à rede com ficha de rede
- ㉒ Parafusos
- ㉓ Mangueira de aspiração de produto de limpeza

\* adicionalmente necessário

\*\* disponível como opção

## Montagem

**Figuras, ver página de gráficos.**

Antes do arranque, montar as peças soltas no aparelho. Preparar os parafusos fornecidos e as chaves de parafusos correspondentes.

### Montar a pega de transporte

1. Montar a pega de transporte:
  - a Encaixar a pega de transporte no aparelho.
  - b Fixar a pega de transporte com 4 parafusos.

**Figura B**

### Montar o armazenamento para a pistola de alta pressão

1. Montar o armazenamento para a pistola de alta pressão:
  - a Deslizar o armazenamento para a pistola de alta pressão para dentro do suporte do aparelho.
  - b Manter o armazenamento para a pistola de alta pressão na posição final e fixá-lo com um parafuso.

**Figura C**

### Montar o armazenamento para lanças

1. Montar o armazenamento para lanças:
  - a Deslizar o armazenamento para as lanças para dentro do suporte do aparelho.
  - b Manter o armazenamento para as lanças na posição final e fixá-lo com um parafuso.

**Figura D**

### Montar o armazenamento para mangueira de alta pressão/cabo de ligação à rede

1. Montar o armazenamento para mangueira de alta pressão/cabo de ligação à rede:

- a Deslizar o armazenamento para a mangueira de alta pressão/ o cabo de ligação à rede para dentro do suporte da pega de transporte.
- b Manter o armazenamento para a mangueira de alta pressão / cabo de ligação à rede na posição final e fixá-lo com um parafuso.

**Figura E**

### Montar o acoplamento para a ligação de água

1. Aparafusar o acoplamento para a ligação de água na ligação de água do aparelho.

**Figura F**

## Arranque

1. Colocar o aparelho numa superfície horizontal e plana.
2. Desenrolar a mangueira de alta pressão e soltar quaisquer nós e torções.
3. Ligar a mangueira de alta pressão ao aparelho.
  - a Puxar o grampo no acoplamento para cima.
  - b Inserir a mangueira de alta pressão no acoplamento.
  - c Pressionar o grampo no acoplamento para baixo.

**Figura G**

4. Inserir a mangueira de alta pressão na pistola de alta pressão, até que engate de forma audível.

**Figura H**

**Aviso**

*Ter atenção ao alinhamento correcto do bocal.*

5. Verificar a união segura, puxando a mangueira de alta pressão.
6. Ligar a ficha de rede a uma tomada.

### Alimentação de água

Para valores de ligação consulte *Dados técnicos* a placa de características.

Respeitar as diretrizes da empresa fornecedora da água.

## ADVERTÊNCIA

**Perigo de danos!**

*Danos no aparelho e nos acessórios devido a água contaminada ou uso de água salgada.*

*Utilizar apenas água limpa e não água salgada.*

**Aviso**

*A Kärcher recomenda a utilização de um filtro de água da Kärcher opcional.*

### Ligação à conduta de água

## ADVERTÊNCIA

**Perigo de danos!**

*Danos na bomba ao utilizar um acoplamento de mangueira com Aquastop na ligação de água do aparelho. Não utilizar um acoplamento de mangueira com Aquastop na ligação de água do aparelho.*

*Utilizar apenas um acoplamento de mangueira com Aquastop na torneira de água.*

1. Inserir a mangueira de jardim no acoplamento para a ligação de água.

**Figura I**

2. Ligar a mangueira de jardim à tubagem de água.
3. Abrir completamente a torneira de água.

### Aspirar água de depósitos abertos

Esta lavadora de alta pressão está equipada com a mangueira de aspiração da KÄRCHER para a aspiração de água superficial, por exemplo, de bidões coletores de águas pluviais ou lagos (altura de aspiração máx., ver capítulo *Dados técnicos*).

1. Desenrosocar o acoplamento da ligação de água.
2. Encher a mangueira de aspiração com água.
3. Enroscar a mangueira de aspiração na ligação de água do aparelho e suspender numa fonte de água (por ex., num bidão coletor de águas pluviais).

### Purgar o aparelho

1. Ligar o aparelho "I/ON".
2. Destruvar a alavanca da pistola de alta pressão.
3. Pressionar a alavanca da pistola de alta pressão. O aparelho é ligado.
4. Deixar o aparelho funcionar por um máximo de 2 minutos, até a água sair sem bolhas da pistola de alta pressão.
5. Soltar a alavanca da pistola de alta pressão.
6. Bloquear a alavanca da pistola de alta pressão.

### Operação

#### ADVERTÊNCIA

##### Perigo de danos!

*Danos na bomba em caso de funcionamento a seco. Desligar o aparelho, se este não ganhar pressão dentro de 2 minutos.*

*Proceder de acordo com as instruções no capítulo Ajudar em caso de avarias.*

### Operação com alta pressão

#### ADVERTÊNCIA

##### Perigo de danos!

*Danos em superfícies lacadas ou sensíveis devido a uma distância de jato muito curta ou ao uso de uma lança inadequada.*

*Na limpeza de superfícies lacadas, mantenha uma distância de jato de 30 cm, no mínimo.*

*Não limpe pneus de automóveis, laca ou superfícies sensíveis, como madeira, com a fresa de sujidade.*

1. Inserir uma lança na pistola de alta pressão e fixar rotando 90°.

##### Figura J

2. Ligar o aparelho ("I/ON").
3. Destruvar a alavanca da pistola de alta pressão.
4. Pressionar a alavanca da pistola de alta pressão. O aparelho é ligado.

### Operação com produto de limpeza

#### ⚠ PERIGO

##### Perigo para a saúde!

*Efeitos graves para a saúde devido à utilização inadequada dos produtos de limpeza.*

*Observar a ficha técnica de segurança do fabricante do detergente.*

*Utilize o equipamento de proteção individual especificado.*

##### Aviso

*Os produtos de limpeza KÄRCHER garantem um trabalho sem problemas. Procurar aconselhamento ou solicitar o nosso catálogo e os nossos folhetos informativos sobre produtos de limpeza.*

##### Aviso

*Os produtos de limpeza apenas podem ser adicionados com baixa pressão.*

1. Puxar o comprimento pretendido da mangueira de aspiração do respetivo compartimento.

##### Figura K

2. Pendurar a mangueira de aspiração para produto de limpeza num recipiente com solução de limpeza.
3. Utilizar a lança Vario Power.

4. Rodar a lança para a posição "SOFT" até ao batente.

*Durante a operação, a solução de limpeza é misturada ao jacto de água.*

### Método de limpeza recomendado

1. Pulverizar uma pequena quantidade de produto de limpeza na superfície seca e deixar actuar (não secar).
2. A sujidade libertada pode ser removida com o jacto de alta pressão.

### Após operação com produto de limpeza

1. Enxaguar o aparelho durante aprox. 30 segundos com água limpa.

### Interromper a operação

1. Soltar a alavanca da pistola de alta pressão. Quando a alavanca é solta, o aparelho desliga-se. A alta pressão no sistema é mantida.

2. Bloquear a alavanca da pistola de alta pressão.

##### Figura L

3. No caso de pausas de trabalho superiores a 5 minutos, desligar o aparelho "0/OFF".

### Terminar a operação

#### ⚠ CUIDADO

##### Perigo de lesões!

*Ferimentos devido a saída descontrolada de água sob alta pressão.*

*Separe a mangueira de alta pressão da pistola de alta pressão ou do aparelho apenas quando não existir qualquer pressão no sistema.*

1. Soltar a alavanca da pistola de alta pressão.
2. Fechar a torneira de água.
3. Pressionar a alavanca da pistola de alta pressão durante 30 segundos. A pressão restante no sistema é libertada.
4. Soltar a alavanca da pistola de alta pressão.
5. Bloquear a alavanca da pistola de alta pressão.
6. Desligar o aparelho "0/OFF".
7. Separar o aparelho da alimentação de água.
8. Retirar a ficha de rede da tomada.

### Transporte

#### ⚠ CUIDADO

*Risco de ferimentos e danos devido ao peso do aparelho!*

*Ferimentos e danos.*

*Tenha em atenção o peso do aparelho durante o transporte e armazenamento.*

### Puxar o aparelho

1. Puxar o aparelho pela pega de transporte.

### Transportar o aparelho em veículos

1. Proteger o aparelho de forma a que o mesmo não se mova ou tombe.

### Armazenamento

#### ⚠ CUIDADO

*Risco de ferimentos e danos devido ao peso do aparelho!*

*Ferimentos e danos.*

*Tenha em atenção o peso do aparelho durante o transporte e armazenamento.*

### Armazenar o aparelho

1. Colocar o aparelho numa superfície plana.



2. Premir a tecla de libertação na pistola de alta pressão e retirar a mangueira de alta pressão da pistola.
3. Desmontar a lança da pistola de alta pressão.
4. Guardar ambas as lanças e a pistola de alta pressão nos armazenamentos apropriados.
5. Desmontar a mangueira de alta pressão do aparelho.
6. Armazenar a mangueira de alta pressão no aparelho.
7. Armazenar o cabo de ligação à rede com ficha no aparelho.

Observar indicações adicionais antes de um armazenamento prolongado, consultar o capítulo *Conservação e manutenção*.

### Proteção anticongelante

## ADVERTÊNCIA

### Perigo de danos!

*Danos no aparelho e nos acessórios devido a água gelada.*

*Esvaziar o aparelho e os acessórios por completo após cada utilização.*

*Proteger o aparelho e os acessórios de temperaturas inferiores ou iguais a 0 °C (32 °F).*

1. Desligar a alimentação de água do aparelho.
2. Desmontar a mangueira de alta pressão do aparelho.
3. Ligar o aparelho ("I/ON").
4. Aguardar no máximo 1 minuto, até não sair mais água da ligação de alta pressão.
5. Desligar o aparelho ("0/OFF").
6. Armazenar o aparelho e os acessórios num compartimento resistente ao gelo.

## Conservação e manutenção

### ⚠ PERIGO

#### Perigo de vida!

*Lesões mortais devido a choque elétrico ao tocar em peças sob tensão.*

*Não tocar em peças sob tensão.*

*Desligue o aparelho.*

*Retirar a ficha da tomada de rede.*

O aparelho é isento de manutenção, ou seja, não é necessário efectuar trabalhos de manutenção regulares.

### Limpar o filtro na ligação de água

## ADVERTÊNCIA

### Perigo de danos!

*Danos no filtro devido a uma limpeza incorreta.*

*Limpar o filtro apenas com água corrente contra o sentido do fluxo.*

*Não utilize objetos afiados ou duros, como por ex. agulhas ou escovas de arame.*

## ADVERTÊNCIA

### Perigo de danos!

*Danos no aparelho e nos acessórios no caso de operação sem filtro ou com filtro danificado.*

*Inspeccione o filtro quanto a danos antes de o colocar na ligação de água. Substituir imediatamente um filtro danificado.*

*Não utilizar o aparelho sem o filtro.*

Se necessário, limpar o filtro na ligação de água.

1. Desenrosacar o acoplamento da ligação de água.
2. Puxar o filtro.

### Figura M

3. Limpar o filtro sob água corrente.
4. Inserir o filtro na ligação de água.

### Limpar o filtro de produto de limpeza

Limpe o filtro de produto de limpeza antes de um armazenamento prolongado.

1. Puxar o filtro da mangueira de aspiração do produto de limpeza.
2. Limpar o filtro sob água corrente.

### Figura N

## Ajuda em caso de avarias

As avarias têm, geralmente, causas simples que podem ser corrigidas por si com a ajuda do seguinte resumo. Em caso de dúvida ou no caso de se tratar de uma avaria não mencionada aqui, contacte o serviço de assistência técnica autorizado.

### ⚠ PERIGO

#### Perigo de vida!

*Lesões mortais devido a choque elétrico ao tocar em peças sob tensão.*

*Não tocar em peças sob tensão.*

*Desligue o aparelho.*

*Retirar a ficha da tomada de rede.*

#### O aparelho não funciona

1. Pressionar a alavanca da pistola de alta pressão. O aparelho é ligado.
2. Verificar se a tensão indicada na placa de características coincide com a tensão da fonte de corrente.
3. Verificar o cabo de ligação de rede quanto a danos.

#### O aparelho não aplica pressão

A alimentação da água é insuficiente.

1. Abrir completamente a torneira de água.
2. Verificar a admissão de água quanto ao caudal de bombagem necessário.
3. Assegurar que o nível de aspiração máximo não foi ultrapassado.

O filtro da ligação de água está sujo.

1. Limpar o filtro, consultar o capítulo *Limpar o filtro na ligação de água*.

Há ar no aparelho.

1. Purgar o aparelho:
  - a Ligar o aparelho sem a mangueira de alta pressão durante um máximo de 2 minutos e aguardar até sair água sem bolhas da ligação de alta pressão.
  - b Desligar o aparelho.
  - c Ligar a mangueira de alta pressão.
  - d Observar o nível de aspiração máximo na operação de aspiração, consultar o capítulo *Dados técnicos*.

#### Oscilações de pressão acentuadas

1. Limpar o bocal de alta pressão:
  - a Remover quaisquer sujidades do orifício do bocal com uma agulha.
  - b Enxaguar o bico de alta pressão de frente com água.
2. Verificar o volume de admissão de água.

#### Aparelho não estanque

1. O aparelho tem uma pequena fuga por razões técnicas. Em caso de fugas significativas, consultar o serviço de assistência técnica autorizado.

#### O produto de limpeza não é aspirado

1. Utilizar a lança Vario Power e rodar no sentido "SOFT" até ao batente.
2. Limpar o filtro da mangueira de aspiração do produto de limpeza.
3. Verificar a mangueira de aspiração de produto de limpeza quanto a vincos.

## Garantia

Em cada país são válidas as condições de garantia transmitidas pela nossa sociedade distribuidora responsável. Trataremos de possíveis avarias no seu aparelho no âmbito do prazo da garantia, sem custos, desde que estas tenham origem num erro de material ou de fabrico. Em caso de garantia, contacte o seu revendedor ou a assistência técnica autorizada mais próxima, apresentando o talão de compra. (endereço consultar o verso)

Para mais informações sobre a garantia (se disponíveis), consultar "Transferências" na área de serviço do website local da Kärcher.

## Declaração de conformidade UE

Declaramos pelo presente que as referidas máquinas, em virtude da sua concepção e tipo de construção, bem como do modelo colocado por nós no mercado, estão em conformidade com os requisitos de saúde e segurança essenciais e pertinentes das directivas da União Europeia. Em caso de realização de alterações na máquina sem o nosso consentimento prévio, a presente declaração fica sem efeito.

Produto: Lavadora de alta pressão

Tipo: K 4, K 4 Premium, KHD 4

### Directivas da União Europeia pertinentes

2000/14/CE

2006/42/CE (+2009/127/CE)

2011/65/UE

2014/30/UE

### Normas harmonizadas aplicadas

EN 60335-1

EN 60335-2-79

EN 55014-1: 2017 + A11: 2020

EN 55014-2: 1997 + A1: 2001 + A2: 2008

EN 61000-3-2: 2014

EN 61000-3-3: 2013

EN IEC 63000: 2018

### Procedimento de avaliação da conformidade aplicada

2000/14/CE: Anexo V

### Nível de potência sonora dB(A)

Medido: 86

Garantido: 89

Os signatários actuam em nome e em procuração do Conselho de Administração.



H. Jenner

Chairman of the Board of Management



S. Reiser

Manager Regulatory Affairs & Certification

Mandatário da documentação:

S. Reiser

Alfred Kärcher SE & Co. KG

Alfred-Kärcher-Str. 28 - 40

71364 Winnenden (Alemanha)

Tel.: +49 7195 14-0

Fax: +49 7195 14-2212

Winnenden, 01/08/2023

## Dados técnicos

### Ligação eléctrica

Tensão V 220-240

|                                    |    |       |
|------------------------------------|----|-------|
| Fase                               | ~  | 1     |
| Frequência                         | Hz | 50-60 |
| Potência da ligação                | kW | 1,8   |
| Tipo de protecção                  |    | IPX5  |
| Classe de protecção                | □  | II    |
| Protecção da rede (de acção lenta) | A  | 10    |

### Ligação de água

|                                |       |     |
|--------------------------------|-------|-----|
| Pressão de admissão (máx.)     | MPa   | 1,2 |
| Temperatura de admissão (máx.) | °C    | 40  |
| Volume de admissão (mín.)      | l/min | 8   |
| Altura de aspiração (máx.)     | m     | 0,5 |

### Características do aparelho

|  |       |      |
|--|-------|------|
| Pressão de trabalho                    | MPa   | 11,0 |
| Pressão máx. admissível                | MPa   | 13,0 |
| Caudal de bombagem, água               | l/min | 5,2  |
| Caudal de bombagem máximo              | l/min | 7,0  |
| Caudal de bombagem, produto de limpeza | l/min | 0,3  |
| Recuo da pistola de alta pressão       | N     | 13   |

### Medidas e pesos

|                         |    |     |
|-------------------------|----|-----|
| Peso de operação típico | kg | 6,7 |
| Comprimento             | mm | 302 |
| Largura                 | mm | 346 |
| Altura                  | mm | 872 |

### Valores determinados de acordo com a EN 60335-2-79

|  |                  |     |
|--|------------------|-----|
| Valor de vibração mão/braço  | m/s <sup>2</sup> | 2   |
| Insegurança K  | m/s <sup>2</sup> | 0,7 |
| Nível acústico L <sub>PA</sub>   | dB(A)            | 73  |
| Insegurança K <sub>pA</sub>  | dB(A)            | 3   |
| Nível de potência sonora L <sub>WA</sub> + Insegurança K <sub>WA</sub> | dB(A)            | 89  |

Reservados os direitos a alterações técnicas.

## Inhoud

|                                       |    |
|---------------------------------------|----|
| Algemene instructies .....            | 35 |
| Veiligheidsinstructingen .....        | 35 |
| Symbolen op het apparaat .....        | 35 |
| Reglementair gebruik .....            | 35 |
| Milieubescherming .....               | 35 |
| Toebehoren en reserveonderdelen ..... | 35 |
| Leveringsomvang .....                 | 35 |
| Beschrijving apparaat .....           | 35 |
| Montage .....                         | 36 |
| Inbedrijfstelling .....               | 36 |
| Werking .....                         | 37 |
| Vervoer .....                         | 37 |
| Opslag .....                          | 38 |
| Verzorging en onderhoud .....         | 38 |
| Hulp bij storingen .....              | 38 |
| Garantie .....                        | 39 |
| EU-conformiteitsverklaring .....      | 39 |
| Technische gegevens .....             | 39 |

## Algemene instructies



Voordat u het apparaat voor het eerst gebruikt, dient u deze originele gebruiksaanwijzing en de meegeleverde veiligheidsinstructies door te lezen en deze in acht te nemen.

Bewaar beide documenten voor later gebruik of volgen de eigenaars.

## Veiligheidsinrichtingen

### ⚠ WAARSCHUWING

**Gevaar voor letsel!**

*Ernstig letsel door ontbrekende, aangepaste of ineffektieve veiligheidsinrichtingen.*

*De veiligheidsinrichtingen niet omzeilen of verwijderen en ze niet buiten werking stellen. Veiligheidsinrichtingen zijn er voor uw veiligheid.*

### Apparaatschakelaar

De apparaatschakelaar verhindert dat het apparaat per ongeluk in werking wordt gesteld.

### Vergrendeling hogedrukpistool

De vergrendeling blokkeert de hendel van het hogedrukpistool en voorkomt dat het apparaat onbedoeld wordt gestart.

### Automatische stopfunctie

Als de hendel op het hogedrukpistool wordt losgelaten, schakelt de drukschakelaar de pomp uit en stopt de hogedrukstraal. Als de hendel wordt indrukt, wordt de pomp weer ingeschakeld.

### Schakelaar voor motorbescherming

Bij een te hoge stroomopname wordt het apparaat uitgeschakeld door de schakelaar voor motorbescherming.

## Symbolen op het apparaat



De hogedrukstraal niet op personen, dieren, actieve elektrische uitrusting of het apparaat zelf richten.

Het apparaat tegen vorst beschermen.



Het apparaat mag niet direct op het openbare drinkwaternet worden aangesloten.

## Reglementair gebruik

Gebruik de hogedrukreiniger uitsluitend voor de privé-huishouding.

De hogedrukreiniger is bestemd voor het reinigen van bijvoorbeeld machines, voertuigen, bouwwerken, gereedschap, gevels, terrassen, tuintoestellen met hogedrukwaterstralen.

## Milieubescherming



De verpakingsmaterialen zijn herbruikbaar. Verwijder verpakkingen op een milieuvriendelijke manier.



Elektrische en elektronische apparaten bevatten waardevolle recyclebare materialen en vaak bestanddelen zoals batterijen, accu's of olie, die bij onjuiste omgang of verkeerd afvalverwijdering een mogelijk gevaar voor de gezondheid en het milieu kunnen vormen. Voor een correcte werking van het apparaat zijn deze bestanddelen echter noodzakelijk.

Voer apparaten met dit symbool niet samen met het huisvuil af.



Reinigingswerkzaamheden waarbij oliehoudend afvalwater ontstaat, zoals motorreiniging en bodemwas, mogen alleen op wasplaatsen met een olieafscheider worden uitgevoerd.



Werkzaamheden met reinigingsmiddelen mogen alleen worden uitgevoerd op vloeistofdichte werkoppervlakken met een aansluiting op de vuilwaterafvoer. Reinigingsmiddelen niet in wateren of de bodem laten afvloeien.

### Instructies betreffende inhoudsstoffen (REACH)

Actuele informatie over inhoudsstoffen vindt u op:

[www.kaercher.de/REACH](http://www.kaercher.de/REACH)

## Toebehooren en reserveonderdelen

Gebruik alleen origineel toebehooren en originele reserveonderdelen. Deze garanderen een veilige en storingsvrije werking van het apparaat.

Informatie over toebehooren en reserveonderdelen vindt u onder [www.kaercher.com](http://www.kaercher.com).

## Leveringsomvang

De leveringsomvang van het apparaat is op de verpakking afgebeeld. Controleer de inhoud bij het uitpakken op volledigheid. Bij ontbrekend toebehooren of bij transportschade neemt u contact op met uw distributeur.

## Beschrijving apparaat

Afbeeldingen, zie pagina met schema's

### Afbeelding A

- 1 Straalbuis vuilvrees voor hardnekkige verontreinigingen
- 2 Straalbuis Vario Power voor gebruikelijke reinigingstaken  
De werkdruk kan traploos worden verhoogd van SOFT tot HARD. Om de werkdruk te wijzigen, de hendel van het handspuitpistool loslaten en de straalbuis in de gewenste stand draaien. Als de straalbuis helemaal in de richting van SOFT is gedraaid, kan reinigingsmiddel worden toegediend.
- 3 Hogedrukpistool
- 4 Loslaatknop
- 5 Hendel hogedrukpistool
- 6 Vergrendeling hogedrukpistool
- 7 Apparaatschakelaar "0/OFF" / "I/ON"
- 8 Opbergvak voor hogedrukpistool
- 9 Transportgreep
- 10 Opbergvak voor hogedrukslang / stroomleiding
- 11 Opbergvak voor straalbuizen
- 12 Wiel
- 13 Typeplaatje
- 14 Klem voor aansluiten / loskoppelen van de hogedrukslang
- 15 Hogedrukslang
- 16 Houder voor fles schoonmaakmiddel

- 17 \*Tuinslang (vezelversterkt, diameter minimaal 1/2 inch (13 mm), lengte minimaal 7,5 m, met gangbare snelkoppeling)
- 18 Koppeling voor de wateraansluiting
- 19 \*\*KÄRCHER zuigslang voor de watertoevoer uit open reservoir
- 20 Wateraansluiting met ingebouwde zeef
- 21 Stroomleiding met netstekker
- 22 Schroeven
- 23 Zuigslang voor reinigingsmiddel

\* tevens vereist

\*\* optioneel verkrijgbaar

## Montage

### Afbeeldingen, zie pagina met grafieken.

Vóór de inbedrijfstelling de los meegeleverde onderdelen op het apparaat monteren.

De meegeleverde schroeven en de bijbehorende schroevendraaier klaarleggen.

### Transportgreep monteren

1. De transportgreep monteren:
  - a De transportgreep op het apparaat steken.
  - b De transportgreep met 4 schroeven bevestigen.

#### Afbeelding B

### Opbergvak voor hogedrukpistool monteren

1. Het opbergvak voor hogedrukpistool monteren:
  - a Het opbergvak voor het hogedrukpistool in de opname van het apparaat schuiven.
  - b Het opbergvak voor het hogedrukpistool in de eindpositie vasthouden en met een schroef vastmaken.

#### Afbeelding C

### Opbergvak voor straalbuizen monteren

1. Het opbergvak van de straalbuis monteren:
  - a Het opbergvak voor de straalbuis in de opname van het apparaat schuiven.
  - b Het opbergvak voor de straalbuis in de eindpositie vasthouden en met een schroef vastmaken.

#### Afbeelding D

### Opbergvak voor hogedrukslang / stroomleiding monteren

1. Het opbergvak voor hogedrukslang/stroomleiding monteren:
  - a Het opbergvak voor hogedrukslang/stroomleiding in de opname aan de transportgreep schuiven.
  - b Het opbergvak voor hogedrukslang/stroomleiding in de eindpositie vasthouden en met een schroef vastmaken.

#### Afbeelding E

### Koppeling voor de wateraansluiting monteren

1. De koppeling voor de wateraansluiting op de wateraansluiting van het apparaat schroeven.

#### Afbeelding F

## Inbedrijfstelling

1. Het apparaat op een vlakke en horizontale ondergrond neerzetten.

2. De hogedrukslang afwikkelen en eventuele lussen en verdraaiingen losmaken.
3. De hogedrukslang op het apparaat aansluiten.
  - a De klem op de koppeling omhoog trekken.
  - b De hogedrukslang in de koppeling steken.
  - c De klem op de koppeling omlaag drukken.

#### Afbeelding G

4. De hogedrukslang in het hogedrukpistool steken tot deze hoorbaar vastklikt.

#### Afbeelding H

#### Instructie

Op de juiste positionering van de nippel letten.

5. Controleren of de verbinding goed vastzit door aan de hogedrukslang te trekken.
6. De netstekker in een stopcontact steken.

## Watertoevoer

Aansluitwaarden zie *Technische gegevens* of typeplaatje.

Neem de voorschriften van het waterbedrijf in acht.

## LET OP

### Beschadigingsgevaar!

*Schade aan het apparaat en de accessoires als het water vervuild is of zout water wordt gebruikt.*

*Gebruik alleen schoon water en geen zout water.*

#### Instructie

*Kärcher adviseert het gebruik van een optionele Kärcher waterfilter.*

### Aansluiting op de waterleiding

## LET OP

### Beschadigingsgevaar!

*Beschadiging van de pomp bij gebruik van een slangkoppeling met Aquastop op de wateraansluiting van het apparaat.*

*Gebruik geen slangkoppeling met een Aquastop op de wateraansluiting van het apparaat.*

*Gebruik alleen een slangkoppeling met Aquastop op de kraan.*

1. De tuinslang op de koppeling voor de wateraansluiting plaatsen.

#### Afbeelding I

2. De tuinslang op de waterleiding aansluiten.
3. De waterkraan volledig opendraaien.

### Water uit open reservoirs aanzuigen

Deze hogedrukreiniger is uitgerust met de KÄRCHER zuigslang voor het opzuigen van oppervlaktewater, bijv. voor het opzuigen van water van de vloer. bijv. uit regentonnen of vijvers (maximale aanzuighoogte zie hoofdstuk *Technische gegevens*).

1. Schroef de koppeling op de wateraansluiting los.
2. De zuigslang met water vullen.
3. De zuigslang op de wateraansluiting van het apparaat schroeven en in een waterbron, bijv. regenton).

### Apparaat ontluchten

1. Het apparaat inschakelen "I/ON".
2. De hendel van het hogedrukpistool ontgrendelen.
3. De hendel van het hogedrukpistool indrukken. Het apparaat wordt ingeschakeld.
4. Het apparaat maximaal 2 minuten laten draaien tot het water zonder bellen uit het hogedrukpistool komt.
5. De hendel van het hogedrukpistool loslaten.
6. De hendel van het hogedrukpistool vergrendelen.

## Werking

### LET OP

#### Beschadigingsgevaar!

Beschadiging van de pomp door drooglopen.

Schakel het apparaat uit als het niet binnen 2 minuten druk opbouwt.

Handel dan volgens de instructies in hoofdstuk *Hulp bij storingen*.

#### Werking met hoge druk

### LET OP

#### Beschadigingsgevaar!

Beschadiging van geveerde of gevoelige oppervlakken als de straalafstand te kort is of als een ongeschikte straalbuis wordt gebruikt.

Houd bij het reinigen van geveerde oppervlakken een straalafstand van minstens 30 cm aan.

Reinig autobanden, lak of gevoelige oppervlakken zoals hout niet met de vuilfrees.

1. Een straalbuis in het hogedrukpistool steken en vastzetten door 90° te draaien.

#### Afbeelding J

2. Het apparaat inschakelen ("I/ON").
3. De hendel van het hogedrukpistool ontgrendelen.
4. De hendel van het hogedrukpistool indrukken. Het apparaat wordt ingeschakeld.

#### Werking met reinigingsmiddel

### ⚠ GEVAAR

#### Gezondheidsrisico!

Ernstige schade aan de gezondheid door verkeerd gebruik van reinigingsmiddelen.

Neem het veiligheidsinformatieblad van de reinigingsmiddelfabrikant in acht.

Draag de gespecificeerde persoonlijke beschermingsmiddelen.

#### Instructie

KÄRCHER reinigingsmiddelen garanderen probleemloos werken. Vraag om advies of vraag onze catalogus en informatiebladen over reinigingsmiddelen aan.

#### Instructie

Reinigingsmiddelen kunnen alleen onder lage druk worden toegevoegd.

1. De zuigslang voor reinigingsmiddel tot de gewenste lengte uit de behuizing trekken.

#### Afbeelding K

2. De zuigslang voor reinigingsmiddelen in een reservoir met reinigingsmiddeloplossing hangen.
3. De straalbuis Vario Power gebruiken.
4. De straalbuis helemaal naar "SOFT" draaien. Tijdens de werking wordt de reinigingsmiddeloplossing aan de waterstraal toegevoegd.

#### Aanbevolen reinigingsmethode

1. Het reinigingsmiddel spaarzaam op het droge oppervlak sproeien en laten inwerken (niet laten opdrogen).
2. Het losgeweekte vuil met de hogedrukstraal wegspoelen.

#### Na gebruik met reinigingsmiddel

1. Het apparaat ca. 30 seconden lang met helder water spoelen.

#### Werking onderbreken

1. De hendel van het hogedrukpistool loslaten.

Als de hendel wordt losgelaten, wordt het apparaat uitgeschakeld. De hoge druk in het systeem blijft behouden.

2. De hendel van het hogedrukpistool vergrendelen.

#### Afbeelding L

3. Bij werkonderbrekingen van meer dan 5 minuten het apparaat uitschakelen "0/OFF".

#### Werking beëindigen

### ⚠ VOORZICHTIG

#### Gevaar voor letsel!

Verwondingen veroorzaakt door water dat ongecontroleerd onder hoge druk ontsnapt.

Koppel de hogedrukslang alleen los van het hogedrukpistool of het apparaat als het systeem drukloos is.

1. De hendel van het hogedrukpistool loslaten.
2. Sluit de waterkraan.
3. De hendel van het hogedrukpistool 30 seconden lang indrukken. De resterende druk in het systeem wordt weggelaten.
4. De hendel van het hogedrukpistool loslaten.
5. De hendel van het hogedrukpistool vergrendelen.
6. Het apparaat uitschakelen "0/OFF".
7. Het apparaat loskoppelen van de watertoevoer.
8. De netstekker uit het stopcontact trekken.

## Vervoer

### ⚠ VOORZICHTIG

Verwondings- en beschadigingsgevaar door het gewicht van het apparaat!

Verwondingen en beschadiging.

Neem bij het transport en de opslag het gewicht van het apparaat in acht.

#### Apparaat trekken

1. Het apparaat aan de transportgreep trekken.

#### Apparaat in voertuig vervoeren

1. Het apparaat borgen tegen wegglijden en kantelen.

## Opslag

### ⚠ VOORZICHTIG

Verwondings- en beschadigingsgevaar door het gewicht van het apparaat!

Verwondingen en beschadiging.

Neem bij het transport en de opslag het gewicht van het apparaat in acht.

#### Apparaat opbergen

1. Het apparaat op een vlakke ondergrond neerzetten.
2. Druk op de ontgrendelknop en koppel de hogedrukslang los van het hogedrukpistool.
3. Demonteer de straalpijp op het hogedrukpistool.
4. Berg de straalbuizen en het hogedrukpistool op in de daarvoor bestemde opbergvakken.
5. Demonteer de hogedrukslang van het apparaat.
6. De hogedrukslang op het apparaat opbergen.
7. Berg de stroomleiding met de netstekker op aan het apparaat.

Vóór langere opslag de aanvullende instructies in acht nemen, zie hoofdstuk *Verzorging en onderhoud*.

## Vorstbescherming

### LET OP

#### Beschadigingsgevaar!

Schade aan het apparaat en de accessoires door be-  
vriezend water.

Maak het apparaat en het toebehoren volledig leeg na  
ieder gebruik.

Bescherm het apparaat en de toebehoren tegen tempe-  
raturen lager dan of gelijk aan 0 °C (32 °F).

1. De watertoevoer van het apparaat losmaken.
2. Demonteer de hogedrukslang van het apparaat.
3. Het apparaat inschakelen ("I/ON").
4. Maximaal 1 minuut wachten tot er geen water meer  
uit de hogedrukaansluiting komt.
5. Het apparaat uitschakelen ("0/OFF").
6. Bewaar het apparaat en de toebehoren in een vorst-  
vrije ruimte.

## Verzorging en onderhoud

### ⚠ GEVAAR

#### Levensgevaar!

Dodelijke verwondingen door elektrische schokken bij  
het aanraken van onderdelen onder spanning.

Raak geen spanningvoerende onderdelen aan.

Schakel het apparaat uit.

Trek de netstekker uit het stopcontact.

Het apparaat is onderhoudsvrij, d. w.z. Je hoeft geen re-  
gelmatig onderhoud uit te voeren.

### Zeef in de wateraansluiting reinigen

### LET OP

#### Beschadigingsgevaar!

Beschadiging van de zeef door onjuiste reiniging.

Reinig de zeef alleen onder stromend water tegen de  
stroomrichting in.

Gebruik geen scherpe of harde voorwerpen zoalsbijv.

Naalden of draadborstels.

### LET OP

#### Beschadigingsgevaar!

Beschadiging van het apparaat en de toebehoren bij ge-  
bruik zonder of met een beschadigde zeef.

Voordat u de zeef in de wateraansluiting plaatst, moet  
deze worden gecontroleerd op beschadigingen. Ver-  
vang een beschadigde zeef onmiddellijk.

Gebruik het apparaat niet zonder zeef.

Reinig indien nodig de zeef in de wateraansluiting.

1. Schroef de koppeling op de wateraansluiting los.
2. De zeef eruit trekken.

#### Afbeelding M

3. De zeef onder stromend water reinigen.
4. De zeef in de wateraansluiting plaatsen.

### Reinigingsmiddelfilter reinigen

Reinig het reinigingsmiddelfilter voordat het voor lange-  
re tijd wordt opgeslagen.

1. Het filter van de zuigslang voor het reinigingsmiddel  
eraf trekken.
2. Het filter onder stromend water reinigen.

#### Afbeelding N

### Hulp bij storingen

Storingen hebben vaak oorzaken die eenvoudig met be-  
hulp van het volgende overzicht kunnen worden verhol-  
pen. Neem bij twijfel of storingen die hier niet worden  
vermeld contact op met de erkende klantenservice.

### ⚠ GEVAAR

#### Levensgevaar!

Dodelijke verwondingen door elektrische schokken bij  
het aanraken van onderdelen onder spanning.

Raak geen spanningvoerende onderdelen aan.

Schakel het apparaat uit.

Trek de netstekker uit het stopcontact.

#### Apparaat draait niet

1. De hendel van het hogedrukpistool indrukken.  
Het apparaat wordt ingeschakeld.
2. Controleren of de aangegeven spanning op het ty-  
peplaatje overeenkomt met de spanning van de  
stroombron.
3. De stroomleiding op beschadiging controleren.

#### Het apparaat bereikt niet de vereiste druk

De watertoevoer is te laag.

1. De waterkraan volledig opendraaien.
2. Controleren of het volume van de watertoevoer vol-  
doende is.
3. Ervoor zorgen dat de maximale aanzuighoogte niet  
wordt overschreden.

De zeef in de wateraansluiting is verontreinigd.

1. De zeef reinigen, zie hoofdstuk *Zeef in de wa-  
teraansluiting reinigen*.

Er zit lucht in het apparaat.

1. Het apparaat ontluichten:
  - a Het apparaat zonder aangesloten hogedrukslang  
max. 2 minuten inschakelen en wachten tot het  
water zonder bellen uit de hogedrukaansluiting  
komt.
  - b Het apparaat uitschakelen.
  - c De hogedrukslang aansluiten.
  - d Bij zuigwerking de max. aanzuighoogte in acht  
nemen, zie hoofdstuk *Technische gegevens*.

#### Sterke drukschommelingen

1. De hogedruksproeier reinigen:
  - a Verontreinigingen uit het sproeiergat met een  
naald verwijderen.
  - b De hogedruksproeier van voren met water spoel-  
len.
2. De watertoevoerhoeveelheid controleren.

#### Apparaat onduidelijk

1. Geringe lekkage van het apparaat ligt aan de con-  
structie en is normaal. Neem contact op met de ver-  
antwoordelijke klantenservice wanneer het  
apparaat sterke lekkage vertoont.

#### Reinigingsmiddel wordt niet aangezogen

1. De straalbuis Vario Power gebruiken en helemaal in  
de richting "SOFT" draaien.
2. Het filter aan de zuigslang voor reinigingsmiddel rei-  
nigen.
3. De zuigslang voor reinigingsmiddel op knikplaatsen  
controleren.

## Garantie

In elk land gelden de garantievoorwaarden die door on-  
ze verantwoordelijke verkoopmaatschappij zijn uitgege-  
ven. Mogelijke storingen aan uw apparaat verhelpen we  
binnen de garantieperiode gratis, voor zover een mate-  
riaal- of fabricagefout de oorzaak is. Als u gebruik wilt  
maken van de garantie, neemt u met uw aankoopbon-  
contact op met uw distributeur of de dichtstbijzijnde ge-  
autoriseerde klantenservice.

(adres zie achterzijde)

Meer informatie over de garantie (indien beschikbaar)  
vindt u in het servicegedeelte van uw lokale Kärcher-  
website onder "Downloads".

## EU-conformiteitsverklaring

Hiermee verklaren wij dat de hierna vermelde machine op basis van het ontwerp en type en in de door ons op de markt gebrachte uitvoering voldoet aan de relevante veiligheids- en gezondheidsvereisten van de EU-richtlijnen. Bij een niet door ons goedgekeurde wijziging van de machine verliest deze verklaring zijn geldigheid.

Product: Hogedrukreiniger

Type: K 4, K 4 Premium, KHD 4

### Relevante EU-richtlijnen

2000/14/EG

2006/42/EG (+2009/127/EG)

2011/65/EU

2014/30/EU

### Toegepaste geharmoniseerde normen

EN 60335-1

EN 60335-2-79

EN 55014-1: 2017 + A11: 2020

EN 55014-2: 1997 + A1: 2001 + A2: 2008

EN 61000-3-2: 2014

EN 61000-3-3: 2013

EN IEC 63000: 2018

### Toegepaste conformiteitswaarderingsprocedure

2000/14/EG: Bijlage V

### Geluidsvermogensniveau dB(A)

Gemeten: 86

Gegarandeerd: 89

De ondergetekenden handelen in opdracht en met volmacht van de directie.



H. Jenner

Chairman of the Board of Management



S. Reiser

Manager Regulatory Affairs & Certification

Gevolmachtigde voor de documentatie:

S. Reiser

Alfred Kärcher SE & Co. KG

Alfred-Kärcher-Str. 28 - 40

71364 Winnenden (Germany)

Tel.: +49 7195 14-0

Fax: +49 7195 14-2212

Winnenden, 2023/08/01

## Technische gegevens

### Elektrische aansluiting

|                        |   |         |
|------------------------|---|---------|
| Spanning               | V   | 220-240 |
| Fase                   | ~   | 1       |
| Frequentie             | Hz  | 50-60   |
| Aansluitvermogen       | kW  | 1,8     |
| Beschermingsgraad      |   | IPX5    |
| Beschermingsklasse     |  | II      |
| Netbeveiliging (traag) | A   | 10      |

### Wateraansluiting

|                           |       |     |
|---------------------------|-------|-----|
| Toevoerdruk (max.)        | MPa   | 1,2 |
| Toevoertemperatuur (max.) | °C    | 40  |
| Toevoerdebiet (min.)      | l/min | 8   |
| Aanzuighoogte (max.)      | m     | 0,5 |

### Gegevens capaciteit apparaat

|              |     |      |
|--------------|-----|------|
| Bedrijfsdruk | MPa | 11,0 |
|--------------|-----|------|

|  |       |      |
|--|-------|------|
| Max. toegestane druk                   | MPa   | 13,0 |
| Opbrengst, water                       | l/min | 5,2  |
| Opbrengst maximaal                     | l/min | 7,0  |
| Opbrengst, reinigingsmiddel            | l/min | 0,3  |
| Reactiekracht van het hogedruk-pistool | N     | 13   |

### Afmetingen en gewichten

|                         |    |     |
|-------------------------|----|-----|
| Typisch bedrijfsgewicht | kg | 6,7 |
| Lengte                  | mm | 302 |
| Breedte                 | mm | 346 |
| Hoogte                  | mm | 872 |

### Berekende waarden conform EN 60335-2-79

|  |                  |     |
|--|------------------|-----|
| Hand-arm-vibratiewaarde  | m/s <sup>2</sup> | 2   |
| Onzekerheid K  | m/s <sup>2</sup> | 0,7 |
| Geluidsdrukniveau L <sub>pA</sub>                                    | dB(A)            | 73  |
| Onzekerheid K <sub>pA</sub>  | dB(A)            | 3   |
| Geluidsvermogensniveau L <sub>WA</sub> + onzekerheid K <sub>WA</sub> | dB(A)            | 89  |

Technische wijzigingen voorbehouden.

## İçindekiler

|                                    |    |
|------------------------------------|----|
| Genel uyarılar.....                | 40 |
| Güvenlik düzenekleri.....          | 40 |
| Cihazdaki simgeler.....            | 40 |
| Amaca uygun kullanım.....          | 40 |
| Çevre koruma.....                  | 40 |
| Aksesuarlar ve yedek parçalar..... | 40 |
| Teslimat kapsamı.....              | 40 |
| Cihaz açıklaması.....              | 40 |
| Montaj.....                        | 41 |
| İşletime alma.....                 | 41 |
| İşletim.....                       | 42 |
| Taşıma.....                        | 42 |
| Depolama.....                      | 42 |
| Koruma ve bakım.....               | 43 |
| Arıza durumunda yardım.....        | 43 |
| Garanti.....                       | 43 |
| AB Uygunluk Beyanı.....            | 44 |
| Teknik bilgiler.....               | 44 |

## Genel uyarılar



Cihazı ilk defa kullanmadan önce orijinal işletim kılavuzunu ve ekli güvenlik bilgilerini okuyun. Bu bilgilere göre hareket

edin.

Her iki kılavuzu daha sonra kullanmak için ve sizden sonraki kullanıcı için saklayın.

## Güvenlik düzenekleri

### ⚠ UYARI

#### **Yaralanma tehlikesi!**

*Eksik, değiştirilmiş veya etkisiz güvenlik düzenekleri nedeniyle ciddi yaralanmalar.*

*Güvenlik düzeneklerini köprölemeyin, çıkarmayın veya etkisiz hale getirmeyin. Emniyet düzenleri sizin emniyetiniz içindir.*

### Cihaz şalteri

Cihaz şalteri, cihazın istenmeden işletmesini engeller.

### Yüksek basınç tabancası kilidi

Kilit, yüksek basınç tabancasının kolunu kilitler ve cihazın istenmeden başlatılmasını engeller.

### Otomatik durma fonksiyonu

Yüksek basınç tabancasının kolu bırakılırsa bir basınç şalteri pompayı kapatır, yüksek basınç huzmesi durdurulur. Kola basıldığında pompa tekrar açılır.

### Motor koruma şalteri

Yüksek akım sarfiyatında motor koruma şalteri cihazı kapatır.

## Cihazdaki simgeler



Yüksek basınç hüzmesini asla insanlara, hayvanlara, aktif elektrikli donanımlara veya cihazın kendisine doğrultmayın. Cihazı donmaya karşı koruyun.



Cihaz içme suyu şebekesine doğrudan bağlanamaz.

## Amaca uygun kullanım

Yüksek basınç temizleyicisini sadece evde kullanın.

Yüksek basınç temizleyicisi makinelerin, araçların, yapıların, aletlerin, ön cephelemlerin, terasların, bahçe aletlerinin vb. yüksek basınçlı su huzmesi ile temizlenmesi için öngörülmüştür.

## Çevre koruma



Paketleme malzemeleri geri dönüştürülebilir. Lütfen ambalajları çevreye zarar vermeden bertaraf edin.



Elektrikli ve elektronik cihazlar, değerli ve geri dönüştürülebilir malzemelerin yanı sıra yanlış kullanılması veya yanlış bertaraf edilmesi durumunda insan sağlığı ve çevre için potansiyel tehlike teşkil

edebilecek piller, aküler veya yağlar içerebilir. Ancak cihazın usulüne uygun şekilde çalıştırılması için bu parçaların gereklidir. Bu simge ile işaretlenen cihazlar evsel çöp ile birlikte bertaraf edilmemelidir.



Ör. motor yıkama, alt zemin yıkama gibi yağ içerikli atık su oluşan temizlik çalışmaları sadece yağ ayrıştırıcı yıkama yerlerinde yapılabilir.



Temizleme maddeli işler sadece kirliliği su kanalizasyonuna bağlantılı sıvı geçirmez çalışma yüzeylerinde yapılabilir. Temizleme maddeleri akarsulara veya toprağa ulaşmamalıdır.

### İçerik maddelerine yönelik uyarılar (REACH)

İçerik maddelerine yönelik güncel bilgiler için bkz.: [www.kaercher.de/REACH](http://www.kaercher.de/REACH)

## Aksesuarlar ve yedek parçalar

Sadece orijinal aksesuarlar ve orijinal yedek parçalar kullanın. Bu parçalar cihazın güvenli ve arızasız çalışmasını sağlar.

Aksesuar ve yedek parçalara ilişkin bilgiler için adres: [www.kaercher.com](http://www.kaercher.com).

## Teslimat kapsamı

Cihazınızın teslimat kapsamı ambalajı üzerinde gösterilmiştir. Ambalaj açıldığında içindeki parçalarda eksiklik olup olmadığını kontrol edin. Aksesuarların eksik olması durumunda ya da nakliye hasarlarında yetkili satıcınızı bilgilendirin.

## Cihaz açıklaması

Resimler için grafik sayfasına bakın

### Şekil A

- 1 İnatçı kirler için kir frezesi huzme borusu
- 2 En yaygın temizleme görevleri için huzme borusu Vario Power  
Çalışma basıncı kademesiz olarak SOFT derecesinden HARD derecesine artırılabilir. Çalışma basıncının ayarlanması için el püskürtme tabancasının kolunu bırakın ve huzme borusunu istenen konuma çevirin. Huzme borusu SOFT yönünde dayanağa kadar çevrilirse temizleme maddesi dozajlanabilir.
- 3 Yüksek basınç tabancası
- 4 Serbest bırakma düğmesi
- 5 Yüksek basınç tabancası kolu
- 6 Yüksek basınç tabancası kilidi
- 7 Cihaz şalteri "0/KAPALI" / "YAĞILIK"
- 8 Yüksek basınç tabancası için saklama yeri
- 9 Taşıma tutamağı



- 10 Yüksek basınç hortumu / şebeke bağlantı hattı için saklama yeri
- 11 Hüzme borusu için saklama yeri
- 12 Tekerek
- 13 Tip levhası
- 14 Yüksek basınç hortumunu bağlamak / ayırmak için kelepçe
- 15 Yüksek basınç hortumu
- 16 Temizleme maddesi şişesi tutucusu
- 17 \*Bahçe hortumu (kumaş takviyeli, en az 1/2 inç (13 mm) çap, en az 7,5 m uzunluk, piyasada satılan hızlı bağlantı ile)
- 18 Su bağlantısı için kavrama
- 19 \*\*Açık haznelardan su beslemesi için KÄRCHER SH vakum hortumu
- 20 Entegre süzgeçli su bağlantısı
- 21 Şebeke fişli şebeke bağlantı hattı
- 22 Vidalar
- 23 Deterjan vakum hortumu

\* ek olarak gereklidir

\*\* İsteğe bağlı olarak temin edilebilir

## Montaj

**Resimler için grafik sayfasına bakın.**

İşletime alma öncesinde ayrı olarak birlikte verilen parçaları cihaza monte edin.

Birlikte teslim edilen civataları ve bunlara uygun torna-vidayı hazırlayın.

### Taşıma tutamağının monte edilmesi

1. Taşıma tutamağının monte edilmesi:
  - a Taşıma tutamağını cihaza takın.
  - b Taşıma tutamağını 4 vidayla sabitleyin.

#### Şekil B

### Yüksek basınç tabancası için saklama yerinin monte edilmesi

1. Yüksek basınç tabancası için saklama yerinin monte edilmesi:
  - a Yüksek basınç tabancalarının saklama yerini cihazdaki yuvaya itin.
  - b Yüksek basınç tabancası için saklama yerini son konumda tutun ve bir vidayla sabitleyin.

#### Şekil C

### Hüzme boruları için saklama yerinin takılması

1. Hüzme boruları için saklama yerinin monte edilmesi:
  - a Hüzme borularının saklama yerini cihazdaki yuvaya itin.
  - b Yüksek basınç için saklama yerini son konumda tutun ve bir vidayla sabitleyin.

#### Şekil D

### Yüksek basınç hortumu / şebeke bağlantı hattı için saklama yerinin monte edilmesi

1. Yüksek basınç hortumu / şebeke bağlantı hattı için saklama yerinin monte edilmesi:

- a Yüksek basınç hortumu / şebeke bağlantı hattı için saklama yerini taşıma tutamağındaki yuvaya itin.
- b Yüksek basınç hortumu / şebeke bağlantı hattı için saklama yerini son konumda tutun ve bir vidayla sabitleyin.

#### Şekil E

### Su bağlantısı için kavramanın montajı

1. Su bağlantısı kavramasını cihazın su bağlantısına vidalayın.

#### Şekil F

## İşletime alma

1. Cihazı yatay, düz bir zemine koyun.
2. Yüksek basınç hortumunu gevşetin ve varsa dönme ve bükülme söz konusu ise bunları gevşetin.
3. Yüksek basınç hortumunu cihaza bağlayın.
  - a Kavrama üzerindeki kelepçeyi yukarıya çekin.
  - b Yüksek basınç hortumunu kavramaya takın.
  - c Kavrama üzerindeki kelepçeyi aşağı bastırın.

#### Şekil G

4. Yüksek basınç hortumunu duylabilir şekilde kilitle-nene kadar yüksek basınç tabancasına takın.

#### Şekil H

#### Not

*Nipelini doğru hizalanmasına dikkat edin.*

5. Yüksek basınç hortumunu çekerek güvenli bağlantıyı kontrol edin.
6. Şebeke fişini bir prize takın.

### Su beslemesi

Bağlantı değerleri için bkz. *Teknik bilgiler* veya tip levhası.

Su tedarik şirketinin yönetmeliklerini dikkate alın.

### DIKKAT

#### Hasar tehlikesi!

*Su kirliyse veya tuzlu su kullanıldığında, cihaz ve aksesuarlarda hasar meydana gelebilir.*

*Sadece temiz su kullanın, tuzlu su kullanmayın.*

#### Not

*Kärcher, isteğe bağlı bir Kärcher su filtresinin kullanımını önerir.*

### Su hattına bağlantı

### DIKKAT

#### Hasar tehlikesi!

*Cihazın su bağlantısında Aquastop olan hortum bağlantısı kullanıldığında, pompada hasarlar meydana gelebilir.*

*Cihazın su bağlantısında Aquastop olan bir hortum bağlantısı kullanmayın.*

*Aquastop olan bir hortum bağlantısını yalnızca su musluğuunda kullanın.*

1. Bahçe hortumunu su bağlantısı kavramasına takın.

#### Şekil I

2. Bahçe hortumunu su hattına bağlayın.
3. Su musluğunu tam olarak açın.

### Suyu açık haznedan emme

Bu yüksek basınç temizleyicisi, KÄRCHER vakum hortumuyla örn. yağmur fiçilerinden veya göletlerden üst yüzey sularını emmek için uygundur (maksimum emme yüksekliği için bkz. Bölüm *Teknik bilgiler*).

1. Kavramayı, su bağlantısından sökün.
2. Vakum hortumunu suyla doldurun.
3. Vakum hortumunu cihazın su bağlantısına vidalayın ve bir su kaynağına (örn. yağmur fiçisi) asın.

## Cihazın havasını boşaltın

1. Cihazı açın "I/ON".
2. Yüksek basınç tabancasının kolunun kilidini açın.
3. Yüksek basınç tabancasının koluna basın.
4. Cihaz açılır.
5. Su, yüksek basınç tabancasında baloncuksuz bir şekilde dışarı çıkana kadar cihazı maksimum 2 dakika çalıştırın.
6. Yüksek basınç tabancasının kolunu bırakın.
7. Yüksek basınç tabancasının kolunu kilitleyin.

## İşletim

### DIKKAT

#### Hasar tehlikesi!

Kuru çalışmada pompada hasar.  
2 dakika içerisinde basınç oluşmazsa cihazı kapatın.  
Arıza durumunda yardım bölümündeki talimatlara göre ilerleyin.

## Yüksek basınçla işletme

### DIKKAT

#### Hasar tehlikesi!

Huzme mesafesinin çok kısa olması veya uygun olmayan huzme borusunun kullanılması durumunda boyalı veya hassas yüzeylerde hasarlar meydana gelebilir. Boyalı yüzeyleri temizlerken en az 30 cm huzme mesafesi bırakın.

Araba lastikleri, boya ya da ahşap gibi hassas yüzeyleri kir frezesi ile temizlemeyin.

1. Yüksek basınç tabancasına bir huzme borusu takın ve 90° döndürerek sabitleyin.

#### Şekil J

2. Cihazı açın ("I/ON").
  3. Yüksek basınç tabancasının kolunun kilidini açın.
  4. Yüksek basınç tabancasının koluna basın.
- Cihaz açılır.

## Temizleme maddesiyle işletim

### ⚠ TEHLİKE

#### Sağlık tehlikesi!

Temizleme maddelerinin yanlış kullanımı nedeniyle ağır sağlık zararları.

Temizleme maddesi üreticisinin güvenlik veri sayfasını dikkate alın.

Belirtilen kişisel koruyucu donanımı kullanın.

#### Not

KÄRCHER temizleme maddeleri sorunsuz çalışmayı garanti eder. Lütfen danışmanlık hizmeti alın veya kataloğümüzü ve temizleme maddesi bilgi broşürlerini talep edin.

#### Not

Temizleme maddeleri sadece alçak basınçta eklenebilir.

1. Temizleme maddesi için vakum hortumunu istenen uzunlukta gövdeden çekin.

#### Şekil K

2. Temizleme maddesi vakum hortumunu temizleme maddesi çözeltisi içeren bir haznenin içine asın.
  3. Vario Power hüzme borusunu kullanın.
  4. Huzme borusunu "SOFT" konumuna dayanağa kadar döndürün.
- İşletme sırasında temizleme maddesi çözeltisi su hüzmesine karıştırılır.

## Tavsiye edilen temizleme yöntemi

1. Temizleme maddelerini kuru yüzeye tasarruflu bir şekilde püskürtün ve etki etmesini bekleyin (kurutmayın).
2. Çözülen kiri yüksek basınç huzmesi ile yıkayın.

## Temizleme maddeleriyle işletme sonrasında

1. Cihaz yakl. 30 saniye boyunca temiz suyla çalıştırın.

## İşletimin duraklatılması

1. Yüksek basınç tabancasının kolunu bırakın. Kol bırakıldığında cihaz kapanır. Sistemdeki yüksek basınç olduğu gibi kalır.
2. Yüksek basınç tabancasının kolunu kilitleyin.

#### Şekil L

3. 5 dakikadan uzun çalışma molalarında cihazı kapatın "0/OFF".

## İşletmenin tamamlanması

### ⚠ TEDBİR

#### Yaralanma tehlikesi!

Yüksek basınç altında kontrolsüz çıkan su nedeniyle yaralanmalar.

Yüksek basınç hortumunu sadece sistemde basınç yokken yüksek basınç tabancasından veya cihazdan ayırın.

1. Yüksek basınç tabancasının kolunu bırakın.
2. Su musluğunu kapatın.
3. Yüksek basınç tabancasının koluna 30 saniye boyunca basın. Sistemde kalan basınç tahliye edilir.
4. Yüksek basınç tabancasının kolunu bırakın.
5. Yüksek basınç tabancasının kolunu kilitleyin.
6. Cihazı kapatın "0/OFF".
7. Cihazı su beslemesinden ayırın.
8. Şebeke fişini prizden çekin.

## Taşıma

### ⚠ TEDBİR

Cihazın ağırlığı nedeniyle yaralanma ve hasar tehlikesi!

Yaralanma ve hasarlar meydana gelebilir.

Taşıma ve yataklama sırasında cihazın ağırlığına dikkat edin.

## Cihazı çekme

1. Cihazı taşıma tutamağından çekin.

## Cihazı araç içinde taşıma

1. Cihazı kaymaya ve devrilmeye karşı emniyete alın.

## Depolama

### ⚠ TEDBİR

Cihazın ağırlığı nedeniyle yaralanma ve hasar tehlikesi!

Yaralanma ve hasarlar meydana gelebilir.

Taşıma ve yataklama sırasında cihazın ağırlığına dikkat edin.

## Cihazın muhafaza edilmesi

1. Cihazı düz bir zemin üzerine bırakın.
2. Serbest bırakma düğmesine basın ve yüksek basınç hortumunu yüksek basınç tabancasından çekerek çıkartın.
3. Huzme borusunu yüksek basınç tabancasından sökün.
4. Huzme borularını ve yüksek basınç tabancasını uygun saklama yerlerine depolayın.
5. Yüksek basınç hortumunu cihazdan sökün.
6. Yüksek basınç hortumunu cihazda depolayın.
7. Şebeke bağlantı hattını şebeke fişi ile birlikte cihaz üzerinde saklayın.

Uzun süreli depolama öncesinde ek uyarıları dikkate alın, bkz. bölüm *Koruma ve bakım*.

## Antifriz

### DIKKAT

#### Hasar tehlikesi!

Suyun donması nedeniyle cihaz ve aksesuarlarda hasar.

Cihazı ve aksesuarları her kullanımdan sonra tamamen boşaltın.

Cihazı ve aksesuarları 0°C'ye (32°F) veya altındaki düşük sıcaklıklardan koruyun.

1. Su beslemesini cihazdan ayırın.
2. Yüksek basınç hortumunu cihazdan sökün.
3. Cihazı açın ("I/ON").
4. Yüksek basınç bağlantısından su çıkmayana kadar maksimum 1 dakika bekleyin.
5. Cihazı kapatın ("O/OFF").
6. Cihazı ve aksesuarları donma tehlikesi bulunmayan bir yerde saklayın.

## Koruma ve bakım

### ⚠ TEHLİKE

#### Hayati tehlike!

Gerilim altındaki parçalara temas durumunda elektrik çarpması nedeniyle ölümcül yaralanmalar.

Gerilim altındaki parçalara dokunmayın.

Cihazı kapatın.

Şebeke fişini şebeke prizinden çekin.

Cihaz bakım gerektirmez, yani Düzenli bakım çalışmaları yapmanıza gerek yoktur.

### Su bağlantısındaki süzgeci temizleyin

### DIKKAT

#### Hasar tehlikesi!

Yanlış temizlik nedeniyle süzgeçte hasarlar.

Süzgeci sadece akış yönünün tersine akan suyun altında temizleyin.

Keskin veya sert nesnelere kullanmayın, örn. İğneler veya tel fırçalar.

### DIKKAT

#### Hasar tehlikesi!

Süzgeç olmadan veya hasarlı süzgeçle işletim durumunda cihaz ve aksesuarlar hasar görebilir. Su bağlantısına takmadan önce süzgeçte hasar olup olmadığını kontrol edin. Hasarlı bir süzgeci derhal değiştirin.

Cihazı süzgeç olmadan çalıştırmayın.

Su bağlantısındaki süzgeci gerekirse temizleyin.

1. Kavramayı, su bağlantısından sökün.
2. Süzgeci çıkarın.

#### Şekil M

3. Süzgeci akan su altında yıkayın.
4. Süzgeci su bağlantısına takın.

### Temizleme maddesi filtresini temizleme

Uzun süreli depolamadan önce temizleme maddesi filtresini temizleyin.

1. Filtreyi temizleme maddesi vakum hortumundan çekip çıkarın.

2. Filtreyi akan su altında yıkayın.

#### Şekil N

## Arıza durumunda yardım

Arızaların sebepleri çoğu zaman aşağıdaki genel bakış yardımıyla kendiniz giderebileceğiniz kadar basittir. Kararsızlık durumunda veya burada adı geçmeyen arızalarda lütfen yetkili müşteri hizmetlerine başvurun.

## ⚠ TEHLİKE

### Hayati tehlike!

Gerilim altındaki parçalara temas durumunda elektrik çarpması nedeniyle ölümcül yaralanmalar.

Gerilim altındaki parçalara dokunmayın.

Cihazı kapatın.

Şebeke fişini şebeke prizinden çekin.

### Cihaz çalışmıyor

1. Yüksek basınç tabancasının koluna basın.

Cihaz açılır.

2. Tip levhasında belirtilen gerilimin akım kaynağı gerilimiyle uyuşup uyuşmadığını kontrol edin.
3. Şebeke bağlantı hattında herhangi bir arıza olup olmadığını kontrol edin.

### Cihaz basınca ulaşmıyor

Su beslemesi çok düşük.

1. Su musluğunu tam olarak açın.
2. Su girişinde yeterli pompalama miktarını kontrol edin.
3. Maksimum emme yüksekliğinin aşılmadığından emin olun.

Su bağlantısındaki süzgeç kirlenmiş.

1. Süzgeci temizleyin, bkz. Bölüm *Su bağlantısındaki süzgeci temizleyin*.

Cihazda hava var.

1. Cihazın havasını boşaltın:

- a Cihazı yüksek basınç hortumunu bağlamadan maksimum 2 dakika çalıştırın ve yüksek basınç bağlantısında su kabarcıksız olarak çıkana kadar bekleyin.
- b Cihazı kapatın.
- c Yüksek basınç hortumunu bağlayın.
- d Vakum işletiminde maks. emme yüksekliğine dikkat edin, bkz. Bölüm *Teknik bilgiler*.

### Güçlü basınç dalgalanmaları

1. Yüksek basınç memesini temizleyin:

- a Enjektör delmesindeki kirlenmeleri bir iğne ile temizleyin.
  - b Yüksek basınç memesini önden suyla durulayın.
2. Su giriş miktarını kontrol edin.

### Cihaz sızdırıyor

1. Cihazın az miktarda sızdırması teknik açıdan zorunludur. Güçlü sızıntıda yetkili müşteri hizmetlerini görevlendirin.

### Temizleme maddesi emilmiyor

1. Vario Power huzme borusunu kullanın ve "SOFT" yönünde dayanağa kadar döndürün.
2. Temizleme maddesi vakum hortumundaki filtreyi temizleyin.
3. Temizleme maddesi vakum hortumunda bükülme yerleri kontrolü yapın.

## Garanti

Her ülkede yetkili distribütörümüz tarafından verilmiş garanti şartları geçerlidir. Garanti süresi içerisinde cihazınızda oluşabilecek hasarları, üretim veya malzeme hatasından kaynaklanıyorsa ücretsiz olarak gideriyoruz. Garanti durumunda satış faturası ile satıcınıza veya size en yakın yetkili servise başvurun.

(Adres için bkz. Arka sayfa)

Daha ayrıntılı garanti bilgilerinin (varsa) yerel Kärcher web sitenizin servis bölümünde "İndirilen Dokümanlar" altında bulabilirsiniz.

## AB Uygunluk Beyanı

İşbu belgeyle, aşağıda adı geçen makinenin mevcut tasarımı yapı tarzı ve tarafımızdan piyasaya sürülen mo-

dehliye AB direktifinin ilgili temel gvenlik ve saėlık ykmllklerine uygun olduėunu beyan ederiz. Bizim onayımız olmadan makinede yapılan bir deėiřliklik durumunda, bu aėıklama geėeriliėini kaybeder.  
rn: Yksek basınė temizleyicisi  
Tip: K 4, K 4 Premium, KHD 4

#### İlgili AB direktifleri

2000/14/EG  
2006/42/AT (+2009/127/AT)  
2011/65/AB  
2014/30/AB

#### Uygulanan uyumlařtırılmıř normlar

EN 60335-1  
EN 60335-2-79  
EN 55014-1: 2017 + A11: 2020  
EN 55014-2: 1997 + A1: 2001 + A2: 2008  
EN 61000-3-2: 2014  
EN 61000-3-3: 2013  
EN IEC 63000: 2018

#### Uygulanan uygunluk deėerlendirme yntemi

2000/14/EG: Ek V

#### Ses gc seviyesi dB(A)

lėlen: 86

Garanti edilen: 89

Ařaėıda imzası olan, ynetim kurulu adına ve ynetim yetkisine sahip olarak hareket eder.



H. Jenner  
Chairman of the Board of Management



S. Reiser  
Manager Regulatory Affairs & Certification

Dokmantasyon yetkilisi:

S. Reiser

Alfred Krcher SE & Co. KG

Alfred-Krcher-Str. 28 - 40

71364 Winnenden (Almanya)

Tel.: +49 7195 14-0

Faks: +49 7195 14-2212

Winnenden, 2023/08/01

## Teknik bilgiler

### Elektrik baėlantısı

|                             |   |         |
|-----------------------------|---|---------|
| Gerilim                     | V   | 220-240 |
| Faz                         | ~   | 1       |
| Frekans                     | Hz  | 50-60   |
| Baėlantı gc               | kW  | 1,8     |
| Koruma tr                 |   | IPX5    |
| Koruma sınıfı               |  | II      |
| řebeke emniyeti (gecikmeli) | A   | 10      |

### Su baėlantısı

|                         |       |     |
|-------------------------|-------|-----|
| Giriř basıncı (maks.)   | MPa   | 1,2 |
| Giriř sıcaklıėı (maks.) | °C    | 40  |
| Giriř miktarı (min.)    | l/min | 8   |
| Emme yksekliėi (maks.) | m     | 0,5 |

### Cihaz performans verileri

|                           |       |      |
|---------------------------|-------|------|
| Çalıřma basıncı           | MPa   | 11,0 |
| İzin verilen maks. basınė | MPa   | 13,0 |
| Pompalama miktarı, su     | l/min | 5,2  |

|   |       |     |
|---|-------|-----|
| Maksimum pompalama miktarı                    | l/min | 7,0 |
| Pompalama miktarı, temizleme maddesi          | l/min | 0,3 |
| Yksek basınė tabancasının geri tepme kuvveti | N     | 13  |

### Boyutlar ve aėırlıklar

|                        |    |     |
|------------------------|----|-----|
| Tipik iřletim aėırlıėı | kg | 6,7 |
| Uzunluk                | mm | 302 |
| Geniřlik               | mm | 346 |
| Ykseklik              | mm | 872 |

### EN 60335-2-79 uyarınca tespit edilen deėerler



|   |                  |     |
|---|------------------|-----|
| EI-kol titreřim deėeri  | m/s <sup>2</sup> | 2   |
| Belirsizlik K   | m/s <sup>2</sup> | 0,7 |
| Ses basınė seviyesi L <sub>PA</sub>                             | dB(A)            | 73  |
| Belirsizlik K <sub>PA</sub>                                     | dB(A)            | 3   |
| Ses gc seviyesi L <sub>WA</sub> + Belirsizlik K <sub>WA</sub> | dB(A)            | 89  |

Teknik deėiřliklik hakkı saklıdır.

## Innehll

|  |    |
|--|----|
| Allmn information .....               | 44 |
| Skerhetsanordningar .....             | 44 |
| Symboler p maskinen .....             | 45 |
| ndamlsenlig anvndning .....         | 45 |
| Miljskydd .....                       | 45 |
| Tillbehr och reservdelar .....        | 45 |
| Leveransens omfattning .....           | 45 |
| Beskrivning av maskinen .....          | 45 |
| Montering .....                        | 45 |
| Idrifttagning .....                    | 46 |
| Drift .....                            | 46 |
| Transport .....                        | 47 |
| Frvaring .....                        | 47 |
| Sktsel och underhll .....            | 47 |
| Hjlp vid strningar .....             | 48 |
| Garanti .....                          | 48 |
| EU-frskran om verensstmmelse ..... | 48 |
| Tekniska data .....                    | 48 |

## Allmn information

  Ls igenom den hr originalbruksanvisningen och medfljande skerhetsinformation innan du anvnder din apparat frsta gngen. Flj alla anvisningar. Frvara bda hftena fr framtida bruk eller fr nsta gare.

## Skerhetsanordningar

### ⚠ VARNING

#### Skaderisk!

Allvarliga skador p grund av saknade, ndrade eller inaktiva skerhetsanordningar.

Kringg eller ta inte bort skerhetsanordningarna och gr dem inte inaktiva. Skerhetsanordningarna r till fr att skydda dig.

### Maskinens strmbrytare

Strmbrytaren frhindrar att maskinen startas av misstag.

## Spolhandtagets lås

Spärren låser spolhandtaget spak och förhindrar att maskinen startas av misstag.

## Automatiskt stopp

När handtaget på spolhandtaget släpps kopplas högtryckspumpen från en tryckbrytare som stoppar högtrycksstrålen. När man trycker in handtaget kopplas pumpen till igen.

## Motorskyddsbrytare

Vid hög strömförbrukning stänger motorskyddsbrytaren av maskinen.

## Symboler på maskinen



Rikta inte högtrycksstrålen mot personer, djur, aktiv elektrisk utrustning eller mot själva maskinen.

Skydda maskinen mot frost.

Maskinen får inte anslutas direkt till det allmänna dricksvattennätet.



## Ändamålsenlig användning

Denna högtrycksrengörare får endast användas i privat-hushåll.

Högtrycksrengöraren är avsedd för rengöring av maskiner, fordon, byggnationer, verktyg, fasader, terrasser, trädgårdsredskap osv. med högtrycksvattenstråle.

## Miljöskydd



Förpackningsmaterialen kan återvinnas. Avfallshandtera förpackningar på ett miljövänligt sätt.



Elektriska och elektroniska maskiner innehåller värdefulla återvinningsbara material och ofta komponenter såsom engångsbatterier, uppladdningsbara batterier och olja som vid felaktig användning eller felaktig avfallshantering kan utgöra en potentiell fara för människors hälsa och för miljön.

Dessa komponenter är dock nödvändiga för en korrekt drift av maskinen. Maskiner som märks med denna symbol får inte kastas i hushållssoptorna.

Rengöringsarbeten som orsakar oljehaltigt avloppsvatten, t.ex. motortvätt och underredstvätt får endast utföras på tvättplatser med oljeavskiljare.

Arbeten med rengöringsmedel får endast utföras på vattentäta arbetsytor med anslutning till smutsvattenskanalisationen. Låt inte rengöringsmedel tränga in i vattendrag eller i jordmänen.

## Information om ämnen (REACH)

Aktuell information om innehållet finns på: [www.kaercher.de/REACH](http://www.kaercher.de/REACH)

## Tillbehör och reservdelar

Använd endast originaltillbehör och originalreservdelar, så att en säker och störningsfri drift av maskinen är garanterad.

Information om tillbehör och reservdelar finns på [www.kaercher.com](http://www.kaercher.com).

## Leveransens omfattning

Maskinens leveransomfattning är avbildad på förpackningen. Kontrollera att innehållet i leveransen är fullständig. Kontakta din försäljare om något tillbehör saknas eller om det finns transportskador.

## Beskrivning av maskinen

### För bilder, se bildsidorna

#### Bild A

- ① Strålrör smutsfräs för svår smuts
- ② Strålrör Vario Power för de vanligaste rengöringsuppgifterna  
Arbetstrycket kan ökas steglöst från SOFT till HARD. För att ställa in arbetstrycket släpper du spaken på handsprutpistolen och vrider strålröret till önskat läge. När strålröret är vridet till anslag i riktningen SOFT kan rengöringsmedlet doseras.
- ③ Spolhandtag
- ④ Frigöringsknapp
- ⑤ Spak spolhandtag
- ⑥ Spolhandtagets lås
- ⑦ Maskinens strömbrytare "0/OFF"/"I/ON"
- ⑧ Förvaring för spolhandtag
- ⑨ Transporthandtag
- ⑩ Förvaring för högtrycksslang/nätanslutningsledning
- ⑪ Förvaring för strålrör
- ⑫ Hjul
- ⑬ Typskylt
- ⑭ Klämma för att ansluta / lossa högtrycksslangen
- ⑮ Högtrycksslang
- ⑯ Hållare för rengöringsmedelsflaska
- ⑰ \*Trädgårdsslang (vävförstärkt, diameter minst 1/2 tum (13 mm), längd minst 7,5 m, med snabbkoppling som erbjuds i handeln)
- ⑱ Koppling för vattenanslutning
- ⑲ \*\*KÄRCHER sugslang för vattenförsörjning ur öppna behållare
- ⑳ Vattenanslutning med inbyggd sil
- ㉑ Nätkabel med nätkontakt
- ㉒ Skruvar
- ㉓ Sugslang för rengöringsmedel

\*behövs dessutom

\*\* tillgängliga tillval

## Montering

### Bilder se grafiksida.

Montera de lösa delarna på maskinen före idrifttagningen.

Var beredd med de medföljande skruvarna och en passande skruvdragare.

### Montera transporthandtag

1. Montera transporthandtaget:
  - a Fäst transporthandtaget på maskinen.
  - b Fäst transporthandtaget med 4 skruvar.

#### Bild B

### Montera förvaring för spolhandtag

1. Montera förvaring för spolhandtag:

- Skjut in förvaringen för högtryckspistolen i fästet på maskinen.
- Håll förvaringen för spolhandtaget i ändläget och fäst den med en skruv.

#### Bild C

### Montera förvaring för strålrör

- Montera förvaringen för strålrör:
  - Skjut in förvaringen för strålrör i fästet på maskinen.
  - Håll förvaringen för strålrör i ändläget och fäst den med en skruv.

#### Bild D

### Montera förvaring för högtryckssläng/nätanslutningsledningen

- Montera förvaringen för högtryckssläng/nätanslutningsledningen:
  - Sätt in förvaringen för högtryckssläng/nätanslutningsledningen i fästet på transporhandtaget.
  - Håll förvaringen för högtryckssläng/nätanslutningsledningen i ändläget och fäst den med en skruv.

#### Bild E

### Montera kopplingen för vattenanslutningen

- Skruva fast kopplingen för vattenanslutningen på maskinens vattenanslutning.

#### Bild F

## Idrifttagning

- Ställ maskinen på ett vågrätt, jämnt underlag.
- Rulla av högtryckssläng och lös upp eventuella öglor och vridningar.
- Anslut högtryckssläng till apparaten.
  - Dra upp klämman på kopplingen.
  - Stick in högtryckssläng i kopplingen.
  - Tryck klämman på kopplingen nedåt.

#### Bild G

- Stick in högtryckssläng i spolhandtaget tills den hakar fast med ett hörbart klick.

#### Bild H

### Hänvisning

Var noga med att nippeln ligger rätt.

- Dra in högtryckssläng för att kontrollera att allt sitter ordentligt.
- Anslut nätkontakten till eluttaget.

### Vattenförsörjning

För anslutningsvärden, se *Tekniska data* eller typskylten.

Beakta vattenleverantörens föreskrifter.

## OBSERVERA

### Skaderisk!

Skador på maskin och tillbehör i händelse av förorening i vattnet eller användning av saltvatten.

Använd endast rent vatten och inget saltvatten.

### Hänvisning

Kärcher rekommenderar användning av ett valfritt Kärcher-vattenfilter.

### Anslutning till vattenledningen

## OBSERVERA

### Skaderisk!

Skador på pumpen vid användning av en slangkoppling med Aquastop på maskinens vattenanslutning.

Använd inte en slangkoppling med Aquastop på maskinens vattenanslutning.

Använd en slangkoppling med Aquastop endast på vattenkranen.

- Stick in trädgårdsslängen i kopplingen för vattenanslutning.

#### Bild I

- Anslut trädgårdsslängen till vattenledningen.
- Öppna vattenkranen helt.

### Suga upp vatten ur öppna behållare

Denna högtrycksrengörare lämpar sig tillsammans med KÄRCHER-sugsläng för att suga upp ytvatten, t.ex. ur regntunnor eller dammar (max. insugningshöjd anges i kapitlet *Tekniska data*).

- Skruva av kopplingen från vattenanslutningen.
- Fyll sugsläng med vatten.
- Skruva fast sugsläng på maskinens vattenanslutning och häng ner den i vattenkällan (t.ex. en regntunna).

### Avlufta maskinen

- Starta maskinen "I/ON".
- Lås upp spolhandtags spak.
- Tryck in spolhandtags spak. Maskinen slås på.
- Kör maskinen högst 2 minuter tills vattnet kommer ut ur spolhandtaget utan luftbubblor.
- Släpp spolhandtags spak.
- Lås spolhandtags spak.

## Drift

## OBSERVERA

### Skaderisk!

Skador på pumpen vid torrkörning.

Stång av maskinen om den inte genererar något tryck inom 2 minuter.

Gå till väga enligt informationen i kapitel *Hjälp vid störningar*.

### Drift med högtryck

## OBSERVERA

### Skaderisk!

Skador på målade eller känsliga ytor om strålavståndet är för litet eller om ett olämpligt strålrör används.

Håll alltid ett lägsta strålavstånd på 30 cm när du rengör lackerade ytor.

Rengör inte bildäck, lack eller känsliga ytor som trä med smutsfräsen.

- Stick in strålröret i spolhandtaget och fäst det genom att vrida det 90°.

#### Bild J

- Starta maskinen ("I/ON").
- Lås upp spolhandtags spak.
- Tryck in spolhandtags spak. Maskinen slås på.

### Drift med rengöringsmedel

## ⚠ FARA

### Hälsorisk!

Allvarliga hälsoskador på grund av felaktig användning av rengöringsmedel.

Beakta säkerhetsdatabladet från rengöringsmedelstillverkaren.

Använd den personliga skyddsutrustning som föreskrivs.

### Hänvisning

KÄRCHER-rengöringsmedel garanterar ett störningsfritt arbete. Låt oss ge dig råd eller beställ vår katalog eller våra informationsblad om rengöringsmedel.

## Hänvisning

Rengöringsmedlet kan endast användas vid lågtryck.

1. Dra ut önskad längd på sugslangen för rengöringsmedel ur kåpan.

### Bild K

2. Häng insugningsslangen för rengöringsmedel i en behållare med rengöringsmedelslösning.
3. Använd strålröret Vario Power.
4. Vrid strålröret till läget "SOFT" till anslag. Under drift blandas rengöringsmedelslösningen i i vattenstrålen.

### Rekommenderad rengöringsmetod

1. Spruta sparsamt med rengöringsmedel på den torra ytan och låt verka (inte torka).
2. Spola bort den upplösta smutsen med högtrycksstrålen.

### Efter drift med rengöringsmedel

1. Spola maskinen i 30 sekunder med klart vatten.

### Avbryta driften

1. Släpp spolhandtagets spak. Om spaken släpps stängs maskinen av. Högtrycket i systemet bibehålls.
2. Lås spolhandtagets spak.

### Bild L

3. Stäng av maskinen vid arbetspauser över 5 minuter "0/OFF".

### Avsluta driften

## ⚠ FÖRSIKTIGHET

### Skaderisk!

Personskador på grund av vatten som sprutar ut okontrollerat under högtryck

Högtrycksslangen ska bara lossas från spolhandtaget eller från maskinen när det inte finns något tryck i systemet.

1. Släpp spolhandtagets spak.
2. Stäng vattenkranen.
3. Tryck in spolhandtagets spak i 30 sekunder. Det återstående trycket i systemet reduceras.
4. Släpp spolhandtagets spak.
5. Lås spolhandtagets spak.
6. Stäng av maskinen "0/OFF".
7. Koppla från maskinen från vattenförsörjningen.
8. Dra ut nätkontakten ur eluttaget.

## Transport

## ⚠ FÖRSIKTIGHET

Risk för personskador och materiella skador på grund av maskinens vikt!

Personskador och materiella skador.

Ta hänsyn till maskinens vikt vid transport och förvaring.

### Dra in maskinen

1. Dra maskinen i transporthandtaget.

### Transportera maskinen i fordonet

1. Säkra maskinen så att den inte kan glida eller tippa.

## Förvaring

## ⚠ FÖRSIKTIGHET

Risk för personskador och materiella skador på grund av maskinens vikt!

Personskador och materiella skador.

Ta hänsyn till maskinens vikt vid transport och förvaring.

## Förvara maskinen

1. Parkera maskinen på ett jämnt underlag.
2. Tryck på frigöringsknappen och dra av högtrycksslangen från spolhandtaget.
3. Demontera strålröret från spolhandtaget.
4. Förvara båda strålrören och spolhandtaget i motsvarande förvaringar.
5. Demontera av högtrycksslangen på maskinen.
6. Förvara högtrycksslangen på apparaten.
7. Förvara nätanslutningsledningen med nätkontakten på maskinen.

Observera ytterligare information före längre förvaring, se kapitel *Skötsel och underhåll*.

## Frostskydd

## OBSERVERA

### Skaderisk!

Skador på utrustning och tillbehör orsakade av vatten som fryser.

Töm maskinen och tillbehöret helt efter varje användning.

Skydda maskinen och tillbehöret från temperaturer mindre än eller lika med 0 °C (32 °F).

1. Lossa vattenförsörjningen på maskinen.
2. Demontera av högtrycksslangen på maskinen.
3. Starta maskinen ("I/ON").
4. Vänta högst 1 minut tills det inte längre kommer ut vatten ur högtrycksanslutningen.
5. Stäng av maskinen ("0/OFF").
6. Förvara maskinen och tillbehöret i ett frostsäkert utrymme.

## Skötsel och underhåll

## ⚠ FARA

### Livsfara!

Dödliga personskador på grund av elektriska stötar vid beröring av spänningsförande delar.

Vidör inga spänningsförande delar.

Stäng av apparaten.

Dra ut nätkontakten ur nätuttaget.

Maskinen är underhållsfri. Alltså behöver inga regelbundna underhållsarbeten genomföras.

### Rengöra silen i vattenanslutningen

## OBSERVERA

### Skaderisk!

Skador på silen på grund av felaktig rengöring.

Rengör silen endast under rinnande vatten mot dess flödesriktning.

Använd inga spetsiga eller hårda föremål, t.ex. nålar eller stålborstar.

## OBSERVERA

### Skaderisk!

Skador på utrustning och tillbehör vid drift utan eller med en skadad sil.

Kontrollera om silen är skadad innan du sätter in den i vattenanslutningen. Byt ut en skadad sil omedelbart.

Använd inte maskinen utan sil.

Rengör silen i vattenanslutningen vid behov.

1. Skruva av kopplingen från vattenanslutningen.
2. Dra ut silen.

### Bild M

3. Rengör silen under rinnande vatten.
4. Sätt silen i vattenanslutningen.

### Rengöra rengöringsmedelsfiltret

Rengör rengöringsmedelsfiltret före längre förvaring.

1. Dra av filtret från sugslangen för rengöringsmedlet.
2. Rengör filtret under rinnande vatten.

**Bild N**

## Hjälp vid störningar

Störningar har ofta enkla orsaker, som du kan åtgärda på egen hand med hjälp av översikten nedan. I tveksamma fall eller vid störningar som inte anges här, kontakta auktoriserad kundtjänst.

### ⚠ FARA

#### Livsfara!

*Dödliga personskador på grund av elektriska stötar vid beröring av spänningsförande delar.*

*Vidrör inga spänningsförande delar.*

*Stäng av apparaten.*

*Dra ut nätkontakten ur nätuttaget.*

#### Maskinen fungerar inte

1. Tryck in spolhandtagets spak. Maskinen slås på.
2. Kontrollera om den angivna spänningen på typskylten överensstämmer med strömkällans spänning.
3. Kontrollera att nätkabeln inte är skadad.

#### Inget tryck skapas i maskinen

Vattentillförseln är för låg.

1. Öppna vattenkranen helt.
2. Kontrollera att vattentillflödet levererar tillräcklig mängd vatten.
3. Kontrollera att den maximala insugningshöjden inte har överskridits.

Silen i vattenanslutningen är smutsig.

1. Rengör maskinen, se kapitel *Rengöra silen i vattenanslutningen*.

Det finns luft i maskinen.

1. Avlufta maskinen:
  - a Starta maskinen utan högtrycksslang och vänta 2 minuter tills vattnet kommer ut ur högtrycksanslutningen utan luftbubblor.
  - b Stäng av maskinen.
  - c Anslut högtrycksslangen.
  - d Observera max. insugningshöjd vid sugdrift, se kapitel *Tekniska data*.

#### Kraftiga tryckvariationer

1. Rengör högtrycksmunstycket:
  - a Ta bort smuts från munstyckshålen med en nål.
  - b Skölj högtrycksmunstycket framifrån med vatten.
2. Kontrollera vattentillflödesmängden.

#### Maskinen otät

1. En lätt otäthet på maskinen är normalt. Kontakta auktoriserad kundtjänst om det finns stora otätheter.

#### Rengöringsmedel sugas inte in

1. Använd Vario Power-strålröret och vrid det i riktningen "SOFT" till anslag.
2. Rengör filtret på insugningsslangen för rengöringsmedel.
3. Kontrollera att insugningsslangen för rengöringsmedel inte är knäckt.

## Garanti

I respektive land gäller de garantivillkor som publicerats av våra auktoriserade distributörer. Eventuella fel på maskinen repareras utan kostnad inom garantitiden, under förutsättning att de orsakats av ett material- eller tillverkningsfel. Vid frågor som gäller garantin ska du vända dig med kvitto till inköpsstället eller närmaste auktoriserad kundtjänst.  
(Se baksidan för adress)

Ytterligare garantiinformation (om tillgänglig) finns i serviceområdet på din lokala Kärcher-webbplats under "Nedladdningar".

## EU-försäkringen om överensstämmelse

Härmed förklarar vi att nedan angiven maskin genom sin utformning och konstruktionstyp samt i det utförande som marknadsförs av oss uppfyller gällande grundläggande säkerhets- och hälsokrav i EU-direktivet. Denna försäkringen upphör att gälla om maskinen ändras utan att detta har godkänts av oss.

Produkt: Högtryckstvätt

Typ: K 4, K 4 Premium, KHD 4

#### Gällande EU-direktiv

2000/14/EG

2006/42/EG (+2009/127/EG)

2011/65/EU

2014/30/EU

#### Tillämpade harmoniserade standarder

EN 60335-1

EN 60335-2-79

EN 55014-1: 2017 + A11: 2020

EN 55014-2: 1997 + A1: 2001 + A2: 2008

EN 61000-3-2: 2014

EN 61000-3-3: 2013

EN IEC 63000: 2018

#### Tillämpad konformitetsbedömningsprocedur

2000/14/EG: Bilaga V

#### Ljudeffektnivå dB(A)

Uppmätt: 86

Garanterad: 89

Undertecknande agerar på uppdrag av och med styrelsens godkännande.



H. Jenner

Chairman of the Board of Management



S. Reiser

Manager Regulatory Affairs & Certification

#### Dokumentationsbefullmäktigad:

S. Reiser

Alfred Kärcher SE & Co. KG

Alfred-Kärcher-Str. 28 - 40

D-71364 Winnenden (Germany)

Tfn: +49 7195 14-0

Fax: +49 7195 14-2212

Winnenden, 01.08.2023

## Tekniska data

### Elanslutning

|                   |   |         |
|-------------------|---|---------|
| Spänning          | V   | 220-240 |
| Fas               | ~   | 1       |
| Frekvens          | Hz  | 50-60   |
| Anslutningseffekt | kW  | 1,8     |
| Kapslingsklass    |   | IPX5    |
| Skyddsklass       |  | II      |
| Nätsäkring (trög) | A   | 10      |

### Vattenanslutning

|                           |     |     |
|---------------------------|-----|-----|
| Tilloppstryck (max.)      | MPa | 1,2 |
| Tilloppstemperatur (max.) | °C  | 40  |



|   |                  |      |
|---|------------------|------|
| Tilloppsmängd (min.)  | l/min            | 8    |
| Insugningshöjd (max.)                                       | m                | 0,5  |
| <b>Effektdata maskin</b>                                    |                  |      |
| Driftryck   | MPa              | 11,0 |
| Max. tillåtet tryck   | MPa              | 13,0 |
| Transportmängd, vatten                                      | l/min            | 5,2  |
| Transportmängd, maximalt                                    | l/min            | 7,0  |
| Transportmängd, rengöringsmedel                             | l/min            | 0,3  |
| Spolhandtagets rekylkraft                                   | N                | 13   |
| <b>Mått och vikter</b>                                      |                  |      |
| Typisk arbetsvikt   | kg               | 6,7  |
| Längd   | mm               | 302  |
| Bredd   | mm               | 346  |
| Höjd  | mm               | 872  |
| <b>Fastställda värden enligt EN 60335-2-79</b>              |                  |      |
| Hand-arm-vibrationsvärde                                    | m/s <sup>2</sup> | 2    |
| Osäkerhet K   | m/s <sup>2</sup> | 0,7  |
| Ljudtrycksnivå L <sub>pA</sub>                              | dB(A)            | 73   |
| Osäkerhet K <sub>pA</sub>                                   | dB(A)            | 3    |
| Ljudeffektsnivå L <sub>WA</sub> + Osäkerhet K <sub>WA</sub> | dB(A)            | 89   |

Med förbehåll för tekniska ändringar.

## Sisältö

|                                       |    |
|---------------------------------------|----|
| Yleisiä ohjeita .....                 | 49 |
| Turvallitteet .....                   | 49 |
| Laitteessa olevat symbolit .....      | 49 |
| Määräystenmukainen käyttö .....       | 49 |
| Ympäristönsuojelu .....               | 49 |
| Lisävarusteet ja varaosat .....       | 50 |
| Toimituksen sisältö .....             | 50 |
| Laitekuvaus .....                     | 50 |
| Asennus .....                         | 50 |
| Käyttöönotto .....                    | 50 |
| Käyttö .....                          | 51 |
| Kuljetus .....                        | 51 |
| Varastointi .....                     | 52 |
| Hoito ja huolto .....                 | 52 |
| Ohjeet häiriötilanteissa .....        | 52 |
| Takuu .....                           | 53 |
| EU-vaatimustenmukaisuusvakuutus ..... | 53 |
| Tekniset tiedot .....                 | 53 |

## Yleisiä ohjeita



Lue ennen laitteen ensimmäistä käyttöä tämä alkuperäinen käyttöohje ja mukana toimitetut turvallisuusohjeet. Menettele niiden mukaisesti.

Säilytä molemmat vihkoset myöhempiä käyttöä tai seuraavaa omistajaa varten.

## Turvallitteet

### ⚠ VAROITUS

#### Loukkaantumisvaara!

Vakavia vammoja puuttuvien, muunneltujen tai tehottoimien turvallitteiden johdosta.

*Turvallitteita ei saa ohittaa tai poistaa, tai tehdä niitä tehottomiksi. Turvallitteet ovat sinun turvallisuuttasi varten.*

## Laitekytkin

Laitekytkin estää laitteen tahattoman käytön.

## Korkeapainepistoolin lukitus

Lukitus lukitsee korkeapainepistoolin vivun ja estää laitteen tahattoman käynnistämisen.

## Automaattinen pysäytystoiminto

Kun korkeapainepistoolin vipu vapautetaan, painekeytkin kytkee pumpun pois päältä ja korkeapainesuihku loppuu. Kun vipua taas painetaan, pumppu käynnistyy.

## Moottorin suojakytkin

Jos virrankulutus on liian suuri, moottorin suojakytkin kytkee laitteen pois päältä.

## Laitteessa olevat symbolit



Älä suuntaa korkeapainesuihukua kohti ihmisiä, eläimiä, toimivaa sähkövarustusta tai itse laitetta.

Suojaa laite jäätymiseltä.



Laitetta ei saa liittää suoraan julkiseen juomavesiverkkoon.

## Määräystenmukainen käyttö

Käytä korkeapainepesuria vain yksityisissä kotitalouksissa.

Korkeapainepesuri on tarkoitettu koneiden, ajoneuvojen, rakenteiden, työkalujen, julkisivujen, terassien, puutarhalaitteiden jne. puhdistamiseen korkeapainesella vesisuihukulla.

## Ympäristönsuojelu



Pakkausmateriaalit ovat kierrätettäviä. Hävitä pakkaukset ympäristöä säästäten.



Sähkö- ja elektroniikkalaitteet sisältävät arvokkaita kierrätettäviä materiaaleja tai rakenneosia kuten paristoja, akkuja tai öljyjä, jotka väärin käsiteltynä tai väärin hävitettynä voivat aiheuttaa mahdollisia vaaroja ihmisten terveydelle ja ympäristölle. Nämä rakenneosat ovat kuitenkin välttämättömiä laitteen asianmukaisen toiminnan vuoksi. Tällä symbolilla merkityjä laitteita ei saa hävittää kotitalousjätteenä.

♻ Puhdistustöitä, joiden yhteydessä syntyy öljypitoista jättevettä, esim. moottorin pesu, alustapesu, saa tehdä vain pesupaikoilla, joilla on öljynerotin.

♻ Puhdistusaineita sisältäviä töitä saa tehdä vain nestetiivistetyillä työpinoilla, joilla on liitäntä liika-vesiviemäriin. Älä päästä puhdistusaineita vesistöihin tai maaperään.

## Sisältöaineita koskevia ohjeita (REACH)

Päivitettyjä tietoja ainesosista löytyy osoitteesta:

[www.kaercher.de/REACH](http://www.kaercher.de/REACH)

## Lisävarusteet ja varaosat

Käytä vain alkuperäisiä lisävarusteita ja alkuperäisiä varaosia, sillä ne varmistavat laitteen turvallisen ja häiriötömän käytön.

Tietoja lisävarusteista ja varaosista löytyy osoitteesta [www.kaercher.com](http://www.kaercher.com).

## Toimituksen sisältö

Laitteen toimituksen sisältö on kuvattu pakkauksessa. Tarkasta laitetta pakkauksesta purkaessasi pakkauksen sisällön täydellisyys. Jos lisävarusteita puuttuu tai havaitset kuljetusvahinkoja, ilmoita tästä jälleenmyyjälle.

## Laitekuvas

**Kuvat, katso kuvasivu**

**Kuva A**

- ① Suihkuputki pyörivällä suuttimella pinttyneeseen liikaan
- ② Suihkuputki Vario Power useimpiin puhdistustöihin: Työpainetta voi korottaa portaattomasti tasolta SOFT tasoon HARD. Säättääksesi työpaineen vapautta käsikäyttöisen ruiskupistoolin vipu ja käännä suihkuputki haluttuun asentoon. Kun suihkuputki on käännetty vasteeseen saakka suuntaan SOFT, voidaan annostella puhdistusainetta.
- ③ Korkeapainepistooli
- ④ Vapautuspainike
- ⑤ Korkeapainepistoolin vipu
- ⑥ Korkeapainepistoolin lukitus
- ⑦ Laitekytkin "0/OFF" / "I/ON"
- ⑧ Korkeapainepistoolin säilytys
- ⑨ Kuljetuskahva
- ⑩ Korkeapaineletkun/verkkoliitäntäjohdon säilytys
- ⑪ Suihkuputkien säilytys
- ⑫ Pyörä
- ⑬ Tyypikilpi
- ⑭ Liitin korkeapaineletkun liittämistä/irrottamista varten
- ⑮ Korkeapaineletku
- ⑯ Pidike puhdistusainepulloa varten
- ⑰ \*Puutarhaletku (kudosvahvistettu, halkaisija vähintään 1/2 tuumaa (13 mm), pituus vähintään 7,5 m, kaupoista saatavana olevalla pikaliittimellä)
- ⑱ Vesiliitäntän kytkin
- ⑲ \*\*KÄRCHER-imuletku vedensyöttöä varten avoimista säiliöistä
- ⑳ Vesiliitäntä ja sisään rakennettu siivilä
- ㉑ Verkkoliitäntäjohto ja verkkopiste
- ㉒ Ruuvit
- ㉓ Puhdistusaineen imuletku

\* vaaditaan lisäksi

\*\* saatavana vaihtoehtona

## Asennus

**Kuvat, katso kuvasivu.**

Asenna irrallaan toimitetut osat laitteeseen ennen käyttöönottoa.

Varaa saataville mukana toimitetut ruuvit ja niihin sopiva ruuvitaltta.

## Kuljetuskahvan asentaminen

1. Kuljetuskahvan asentaminen:
    - a Aseta kuljetuskahva laitteeseen.
    - b Kiinnitä kuljetuskahva neljällä ruuvilla.
- Kuva B**

## Korkeapainepistoolin säilytyksen asentaminen

1. Korkeapainepistoolin pidikkeen asentaminen:
    - a Aseta korkeapainepistoolin pidike laitteessa olevaan kiinnityskohtaan.
    - b Pidä korkeapainepistoolin pidike pääteasennossa ja varmista ruuvilla.
- Kuva C**

## Suihkuputkien pidikkeen asentaminen

1. Suihkuputkien pidikkeen asentaminen:
    - a Aseta suihkuputkien pidike laitteessa olevaan kiinnityskohtaan.
    - b Pidä suihkuputkien pidike pääteasennossa ja varmista ruuvilla.
- Kuva D**

## Korkeapaineletkun/verkkoliitäntäjohdon säilytyksen asentaminen

1. Korkeapaineletkun/verkkoliitäntäjohdon pidikkeen asentaminen:
    - a Työnnä korkeapaineletkun/verkkoliitäntäjohdon pidike ulkoa päin kuljetuskahvassa olevaan kiinnityskohtaan.
    - b Pidä korkeapaineletkun/verkkoliitäntäjohdon pidike pääteasennossa ja varmista ruuvilla.
- Kuva E**

## Vesiliitäntän kytkimen asentaminen

1. Ruuvaa vesiliitäntän kytkin laitteen vesiliitäntään.
- Kuva F**

## Käyttöönotto

1. Aseta laite vaakasuoralle, tasaiselle alustalle.
  2. Kelaä korkeapaineletku kokonaan ja suorista mahdolliset silmukat ja kierteet.
  3. Liitä korkeapaineletku laitteeseen.
    - a Vedä kytkimen liitin ylös.
    - b Yhdistä korkeapaineletku kytkimeen.
    - c Paina kytkimen liitin alas.
- Kuva G**

4. Aseta korkeapaineletku korkeapainepistooliin siten, että se lukittuu kuuluvasti.

**Kuva H**

**Huomautus**

*Varmista nippelin oikea suunta.*

5. Tarkasta korkeapaineletkusta vetämällä, että liitäntä on tiukasti yhdistetty.
6. Yhdistä verkkopisteke pistorasiaan.

## Vedensyöttö

Liitäntäarvot, katso *Tekniset tiedot* tai tyypikilpi. Noudata vesiyhtiön määräyksiä.

## HUOMIO

**Vaurioitumisvaara!**

*Laitteen ja varusteiden vaurioituminen, jos vesi on liikaantunutta tai käytetään suolavettä.*

*Käytä vain puhdasta vettä, ei suolavettä.*

**Huomautus**

*Kärcher suosittelee lisävarusteena saatavan Kärcher-vedensuodattimen käyttöä.*

## Liitäntä vesijohtoon

### HUOMIO

#### Vaurioitumisvaara!

Vaurioita pumpussa käytettäessä letkuliitäntä, jossa on Aquastop-laitteen vesiliitäntänässä.

Älä käytä letkuliitäntä, jossa on Aquastop-mekanismi laitteen vesiliitäntänässä.

Käytä letkuliitäntä, jossa on Aquastop-mekanismi vain vesihanassa.

1. Yhdistä puutarhaletku vesiliitäntän kytkeeseen.

#### Kuva I

2. Yhdistä puutarhaletku vesijohtoon.
3. Avaa vesihana kokonaan.

## Veden imeminen avoimista säiliöistä

Tämä korkeapainepesuri on varustettu KÄRCHER-imuletkulla pintaveden imemiseen, esim. sadevesitynnyreistä tai lammikoista (maksimaalinen imukorkeus, katso luku *Tekniset tiedot*).

1. Kierrä liitin vesiliitäntänstä irti.
2. Täytä imuletku vedellä.
3. Kierrä imuletku laitteen vesiliitäntään ja aseta johonkin vesilähteeseen. sadetyynnyriin).

## Laitteen ilmanpoisto

1. Kytke laite päälle "I/ON".
2. Vapauta korkeapainepistoolin vivun lukitus.
3. Paina korkeapainepistoolin vipua. Laite kytkeytyy päälle.
4. Anna laitteen käydä enintään 2 minuuttia, kunnes vesi valuu korkeapainepistoolista ulos ilman kuplia.
5. Päästä korkeapainepistoolin vivusta.
6. Lukitse korkeapainepistoolin vipu.

## Käyttö

### HUOMIO

#### Vaurioitumisvaara!

Vaurioitumisvaara pumpun kuivakäynnin johdosta.

Kytke laite pois päältä, jos se ei 2 minuutin kuluessa kehitä painetta.

Menettele ohjeiden mukaan luvussa *Ohjeet häiriötilanteissa*.

## Käyttö korkeapaineella

### HUOMIO

#### Vaurioitumisvaara!

Maalatu tai herkä pinnat vaurioituvat, jos suihkun etäisyys on liian vähäinen tai jos käytetään soveltumaton suihkuputkea.

Säilytä vähintään 30 cm suihkutusetäisyys maalattujen pintojen puhdistuksessa.

Älä puhdistu pyörivällä suuttimella autonrenkaita, maa-  
liia tai herkkiä pintoja, kuten puuta.

1. Yhdistä suihkuputki korkeapainepistooliin ja kiinnitä se kääntämällä 90°.

#### Kuva J

2. Kytke laite päälle ("I/ON").
3. Vapauta korkeapainepistoolin vivun lukitus.
4. Paina korkeapainepistoolin vipua. Laite kytkeytyy päälle.

## Käyttö puhdistusaineella

### ⚠ VAARA

#### Terveysvaara!

Vakavia terveydellisiä haittoja puhdistusaineiden epäasianmukaisen käytön johdosta.

Noudata puhdistusaineiden puhdistusaineen valmistajan käyttöturvallisuustiedotetta.

Käytä vaadittua henkilökohtaista suojavarustusta.

#### Huomautus

KÄRCHER-puhdistusaineet takaavat häiriöttömän työskentelyn. Pyydä ohjeita tai tilaa luettelomme ja puhdistusaineiden esittelylehtisemme.

#### Huomautus

Puhdistusainetta voidaan lisätä vain matalapaineessa.

1. Vedä puhdistusaineen imuletkua haluttu määrä ulos kotelosta.

#### Kuva K

2. Aseta puhdistusaineen imuletku säiliöön, jossa on puhdistusaineliuosta.
3. Käytä Vario Power -suihkuputkea.
4. Kierrä suihkuputkea suuntaan "SOFT" vasteeseen saakka. Käytön aikana puhdistusaineliuosta sekoitetaan vesisuihkkuun.

## Suosittelut puhdistusmenetelmät

1. Suihkuta puhdistusainetta hieman kuivalle pinnalle ja anna vaikuttaa (ei kuivua).
2. Huuhtelee lika pois korkeapainesuihkulla.

## Käytön jälkeen puhdistusaineilla

1. Huuhtelee laitetta n. 30 sekuntia puhtaalla vedellä.

## Käytön keskeyttäminen

1. Päästä korkeapainepistoolin vivusta. Kun vipu vapautetaan, laite kytkeytyy pois päältä. Järjestelmässä pysyy korkeapaine.
2. Lukitse korkeapainepistoolin vipu.

#### Kuva L

3. Jos laitetta ei käytetä yli 5 minuuttiin, kytke laite pois päältä "0/OFF".

## Käytön lopettaminen

### ⚠ VARO

#### Loukkaantumisvaara!

Loukkaantumisja korkeapaineen alaisen veden valuesa ulos hallitsemattomasti.

Irrota korkeapaineletku korkeapainepistoolista tai laitteesta vain, kun järjestelmässä ei ole painetta.

1. Päästä korkeapainepistoolin vivusta.
2. Sulje vesihana.
3. Paina korkeapainepistoolin vipua 30 sekuntia. Järjestelmään jäänyt paine purkautuu.
4. Päästä korkeapainepistoolin vivusta.
5. Lukitse korkeapainepistoolin vipu.
6. Kytke laite pois päältä "0/OFF".
7. Irrota laite vedensyötöstä.
8. Irrota verkkopistoke pistorasiasta.

## Kuljetus

### ⚠ VARO

#### Loukkaantumis- ja vaurioitumisvaara laitteen painon johdosta!

Loukkaantumisja vaurioita.

Laitteen paino on otettava kuljetuksessa ja varastoinnissa huomioon.

## Laitteen vetäminen

1. Vedä laitetta kuljetuskahvasta.

## Laitteen kuljetus ajoneuvossa

1. Varmista laite siirtymistä ja kaatumista vastaan.

## Varastointi

### ⚠ VARO

#### **Loukkaantumis- ja vaurioitumisvaara laitteen painon johdosta!**

Loukkaantumisia ja vaurioita.

Laitteen paino on otettava kuljetuksessa ja varastoinnissa huomioon.

### Laitteen säilytys

1. Aseta laite tasaiselle alustalle.
  2. Paina vapautuspainiketta ja vedä korkeapaineletku irti korkeapainepistoolista.
  3. Irrota suihkuputki korkeapainepistoolista.
  4. Säilytä suihkuputket ja korkeapainepistooli vastavissa pidikkeissä.
  5. Irrota korkeapaineletku laitteesta.
  6. Säilytä korkeapaineletku laitteen luona.
  7. Varastoi verkkoliitäntäjohto laitteeseen.
- Noudata lisäohjeita ennen pitkää varastointia, katso luku *Hoito ja huolto*.

### Pakkassuoja

### HUOMIO

#### **Vaurioitumisvaara!**

Vaurioita laitteelle ja varusteille jäätyvän veden johdosta.

Tyhjennä laite ja varusteet täysin jokaisen käytön jälkeen.

Suojaa laite ja varusteet lämpötiloilta alle tai sama kuin 0 °C (32 °F).

1. Irrota laite vedensyötöstä.
2. Irrota korkeapaineletku laitteesta.
3. Kytke laite päälle ("I/ON").
4. Odota enintään 1 minuutti, kunnes korkeapaineliitäntänistä ei enää tule ulos vettä.
5. Kytke laite pois päältä ("0/OFF").
6. Säilytä laite ja varusteet jäätymiseltä suojatussa tilassa.

## Hoito ja huolto

### ⚠ VAARA

#### **Hengenvaara!**

Hengenvaarallisia vammoja sähköiskun ja virtaajohtaviin osiin kosketuksen johdosta.

Älä kosketa virtaajohtavia osia.

Kytke laite pois päältä.

Irrota verkkopistoke verkkopistorasiasta.

Laite on huoltovapaa, eli mitään säännöllisiä huoltotoimia ei tarvitse suorittaa.

### Vesiliitäntään siivilän puhdistaminen

### HUOMIO

#### **Vaurioitumisvaara!**

Siivilän vaurioituminen epäasianmukaisen puhdistuksen johdosta.

Puhdista siivilä vain juoksevan veden alla sen virtaus-suuntaa vastaan.

Älä käytä teräviä tai kovia esineitä kutenesim. nauvoja tai teräsharjoja.

### HUOMIO

#### **Vaurioitumisvaara!**

Laite- ja varustevaurioita, jos laitetta käytetään ilman siivilää tai sen ollessa vaurioitunut.

Tarkasta ennen siivilän asettamista vesiliitäntään, onko siinä vaurioita. Vaihda vaurioitunut siivilä välittömästi.

Älä käytä laitetta ilman siivilää.

Puhdista siivilä vesiliitäntänässä tarvittaessa.

1. Kierrä liittin vesiliitäntänistä irti.
2. Vedä siivilä ulos.

#### **Kuva M**

3. Puhdista siivilä juoksevan veden alla.
4. Aseta siivilä vesiliitäntään.

### Puhdistusainesuodattimen puhdistaminen

Puhdista puhdistusainesuodatin ennen pitkää varastointia.

1. Vedä imuletkun suodatin ulos puhdistusta varten.
2. Puhdista suodatin juoksevan veden alla.

#### **Kuva N**

## Ohjeet häiriötilanteissa

Häiriöillä on usein yksinkertaisia syitä, jotka voit itse poistaa seuraavan yleiskatsauksen avulla. Ota yhteys valtuutettuun asiakaspalveluun epäselvissä tapauksissa tai jos häiriöitä ei ole tässä mainittu.

### ⚠ VAARA

#### **Hengenvaara!**

Hengenvaarallisia vammoja sähköiskun ja virtaajohtaviin osiin kosketuksen johdosta.

Älä kosketa virtaajohtavia osia.

Kytke laite pois päältä.

Irrota verkkopistoke verkkopistorasiasta.

#### **Laite ei toimi**

1. Paina korkeapainepistoolin vipua. Laite kytkeytyy päälle.
2. Tarkasta, onko tyyppikilvessä ilmoitettu jännite yhteensopiva virtalähteen jännitteen kanssa.
3. Tarkasta verkkoliitäntäjohto vaurioiden varalta.

#### **Laitteeseen ei muodostu painetta**

Vedentulo on liian vähäistä

1. Avaa vesihana kokonaan.
2. Tarkasta, että vedentulon pumppausmäärä on riittävä.
3. Tarkasta, että maksimaalista imukorkeutta ei ylitetty.

Vesiliitäntään siivilä on likainen.

1. Siivilän puhdistus, katso luku *Vesiliitäntään siivilän puhdistaminen*.

Laitteessa on ilmaa.

#### **1. Ilmaa laite:**

- a Käynnistä laite ilman yhdistettyä korkeapaineletkua enint. 2 minuutiksi ja odota, kunnes korkeapaineliitäntänistä tulee ulos vettä, jossa ei ole ilmakuplia.
- b Kytke laite pois päältä.
- c Yhdistä korkeapaineletku.
- d Ota huomioon imukäytössä maksimaalinen imukorkeus, katso luku *Tekniset tiedot*.

#### **Suuria painevaihteluita**

##### **1. Puhdista korkeapainesuutin:**

- a Poista lika suuttimen kanavasta neulalla.
- b Huuhtelee korkeapainesuutin edestä vedellä.

##### **2. Tarkasta veden tulomäärä.**

#### **Laite vuotaa**

1. Laitteen vähäinen epätyyvis johtuu tekniikasta. Jos laite vuotaa paljon, ota yhteyttä valtuutettuun asiakaspalveluun.

#### **Puhdistusainetta ei imetä**

1. Käytä suihkuputkea Vario Power, ja käännä sitä suuntaan "SOFT" vasteeseen asti.
2. Puhdista puhdistusaineen imuletkun suodatin.
3. Tarkasta, onko puhdistusaineen imuletkussa taitekohtia.

## Takuu

Jokaisessa maassa ovat voimassa vastaavan myyntiyhtiömme julkaisemat takuuehdot. Korjaamme laitteesasi mahdollisesti ilmenevät häiriöt takuuajan kuluessa maksutta, jos häiriöiden syynä ovat olleet materiaali- tai valmistusvirheet. Takuutapauksessa pyydämme ottamaan yhteyttä ostotositteen kanssa jälleenmyyjään tai lähimpään valtuutettuun asiakaspalveluun.

(osoite, katso takasivu)

Lisätietoja takuutiedoista (jos saatavilla) on Kärcherin paikallisen verkkosivuston palvelualueella kohdassa "Lataukset".

## EU-

### vaatimustenmukaisuusvakuutus

Täten vakuutamme, että jäljempänä kuvattu kone vastaa suunnittelultaan ja rakenteeltaan sekä meidän markkinoille tuomanamme mallina EU-direktiivien olennaisia turvallisuus- ja terveysvaatimuksia. Jos konetta muutetaan ilman meidän hyväksyntäämme, tämän vakuutuksen voimassaolo raukeaa.

Tuote: Painepesuri

Tyyppi: K 4, K 4 Premium, KHD 4

#### Sovellettavat EU-direktiivit

2000/14/EY

2006/42/EY (+2009/127/EY)

2011/65/EU

2014/30/EU

#### Sovelletut yhdenmukaistetut standardit

EN 60335-1

EN 60335-2-79

EN 55014-1: 2017 + A11: 2020

EN 55014-2: 1997 + A1: 2001 + A2: 2008

EN 61000-3-2: 2014

EN 61000-3-3: 2013

EN IEC 63000: 2018

#### Sovellettu vaatimustenmukaisuuden arviointimenetelmä

2000/14/EY: liite V

#### Äänen tehotaso dB(A)

Mitattu: 86

Taattu: 89

Allekirjoittaneet toimivat yrityksen johtokunnan puolesta ja sen valtakirjalla.

H. Jenner

Chairman of the Board of Management

S. Reiser

Manager Regulatory Affairs & Certification

#### Dokumentointivastaava:

S. Reiser

Alfred Kärcher SE & Co. KG

Alfred-Kärcher-Str. 28 - 40

71364 Winnenden (Germany)

Puh.: +49 7195 14-0

Faksi: +49 7195 14-2212

Winnenden, 1.8.2023

## Tekniset tiedot

### Sähköliitäntä

Jännite V 220-240

Vaihe ~ 1

Taajuus Hz 50-60

|                          |       |      |
|--------------------------|-------|------|
| Liitäntäteho             | kW    | 1,8  |
| Kotelointiluokka         |       | IPX5 |
| Suojaluokka              |       | II   |
| Verkkosulake (hidas)     | A     | 10   |
| <b>Vesiliitäntä</b>      |       |      |
| Tulopaine (enint.)       | MPa   | 1,2  |
| Tulolämpötila (enint.)   | °C    | 40   |
| Tulomäärä (väh.)         | l/min | 8    |
| Imunostokorkeus (enint.) | m     | 0,5  |

### Laitteen tehotiedot

|                                 |       |      |
|---------------------------------|-------|------|
| Käyttöpaine                     | MPa   | 11,0 |
| Suurin sallittu paine           | MPa   | 13,0 |
| Pumppausmäärä, vesi             | l/min | 5,2  |
| Pumppausmäärä, enintään         | l/min | 7,0  |
| Pumppausmäärä, puhdistusaine    | l/min | 0,3  |
| Käsiruiskupistoolin rekylyvoima | N     | 13   |

### Mitat ja painot

|                         |    |     |
|-------------------------|----|-----|
| Tyypillinen käyttöpaino | kg | 6,7 |
| Pituus                  | mm | 302 |
| Leveys                  | mm | 346 |
| Korkeus                 | mm | 872 |

### Määritetyt arvot EN 60335-2-79 mukaan

|   |                  |     |
|---|------------------|-----|
| Käsi-käsivarsi-tärinäarvo                                   | m/s <sup>2</sup> | 2   |
| Epävarmuus K  | m/s <sup>2</sup> | 0,7 |
| Äänenpainetaso L <sub>pA</sub>                              | dB(A)            | 73  |
| Epävarmuus K <sub>pA</sub>                                  | dB(A)            | 3   |
| Äänen tehotaso L <sub>WA</sub> + epävarmuus K <sub>WA</sub> | dB(A)            | 89  |

Oikeus teknisiin muutoksiin pidätetään.

## Indhold

|                               |    |
|-------------------------------|----|
| Generelle merknader.....      | 54 |
| Sikkerhetsinnretninger.....   | 54 |
| Symboler på apparatet.....    | 54 |
| Forskriftsmessig bruk.....    | 54 |
| Miljøvern.....                | 54 |
| Tilbehør og reservedeler..... | 54 |
| Leveringsomfang.....          | 54 |
| Apparatbeskrivelse.....       | 54 |
| Montering.....                | 55 |
| Igangsetting.....             | 55 |
| Bruk.....                     | 56 |
| Transport.....                | 56 |
| Oppbevaring.....              | 56 |
| Stell og vedlikehold.....     | 57 |
| Hjelp ved feil.....           | 57 |
| Garanti.....                  | 57 |
| EU-samsvarserklæring.....     | 57 |
| Tekniske data.....            | 58 |

## Generelle merknader



Les denne oversettelsen av den originale driftsveiledningen før apparatet tas i bruk første gang, og følg de vedlagte sikkerhetsanvisningene. Følg anvisningene. Oppbevar begge heftene til senere bruk eller for annen eier.

## Sikkerhetsinnretninger

### ⚠ ADVARSEL

#### *Fare for personskader!*

*Alvorlige personskader på grunn av manglende, endrede eller uvirksomme sikkerhetsinnretninger.*

*Ikke bypass eller fjern sikkerhetsinnretningene og ikke ta dem ut av drift. Sikkerhetsinnretningene tjener til din egen sikkerhet.*

### Apparatbryter

Apparatbryteren forhindrer utilsiktet oppstart av apparatet.

### Låsemekanisme høytrykkspistol

Låsemekanismen sperrer avtrekkeren på høytrykkspistolen og forhindrer at apparatet slås utilsiktet på.

### Auto-stop-funksjon

Når du slipper avtrekkeren på høytrykkspistolen, slår trykkbryteren av pumpen og høytrykksstrålen stopper. Hvis du trykker inn avtrekkeren, kobles pumpen inn igjen.

### Motorvern bryter

Dersom strømforbruket er for høyt, slår motorvern bryteren av apparatet.

## Symboler på apparatet



Ikke rett høytrykksstrålen mot personer, dyr, aktiv elektrisk utrustning eller mot selve apparatet.

Beskytt apparatet mot frost.

Apparatet skal ikke kobles direkte til det offentlige drikkevannsnettet.



## Forskriftsmessig bruk

Høytrykksvaskeren skal kun brukes til private formål. Høytrykksvaskeren er ment for rengjøring av maskiner, kjøretøy, byggverk, verktøy, fasader, terrasser, hageutstyr osv. med høytrykksvannstråle.

## Miljøvern



Materialet i emballasjen kan resirkuleres. Kvitt deg med emballasjen på en miljøvennlig måte.



Elektriske og elektroniske apparater inneholder verdifulle resirkulerbare materialer og ofte deler som batterier, batteripakker eller olje. Disse kan utgjøre en potensiell fare for helse og miljø ved feil bruk eller feil avfallsbehandling. Disse delene er imidlertid nødvendige for korrekt drift av apparatet. Apparatet merket med dette symbolet skal ikke kastes i husholdningsavfallet.



Rengjøringsarbeid som medfører oljeholdig spillvann, som f.eks. vask av motor og karosseri, skal bare utføres på vaskeplasser med oljeutskiller.



Arbeid med rengjøringsmidler skal bare utføres på vannrette arbeidsområder som er koblet til kloakksystemet. Ikke la rengjøringsmiddel renne ut i vassdrag eller trenge ned i jordsmonn.

### Anvisninger om innhold (REACH)

Aktuell informasjon om innholdsstoffene finner du på: [www.kaercher.de/REACH](http://www.kaercher.de/REACH)

## Tilbehør og reservedeler

Bruk bare originalt tilbehør og originale reservedeler; de garanterer for en sikker og problemfri drift av apparatet. Informasjon om tilbehør og reservedeler finner du på [www.kaercher.com](http://www.kaercher.com).

## Leveringsomfang

Apparatets leveringsomfang er vist på emballasjen. Kontrollert at innholdet i pakken er komplett når du pakker ut. Manglende tilbehør eller transportkader skal meldes til forhandleren.

## Apparatbeskrivelse

Figurer, se grafikkside

Figur A

- 1 Strålerør med smussfreser for gjenstridige flekker
- 2 Strålerør Vario Power for de vanligste rengjøringsoppgavene  
Arbeidstrykket kan økes trinnløst fra SOFT til HARD. For å regulere arbeidstrykket slipper du avtrekkeren på sprøtepistolen og dreier strålerøret til ønsket stilling. Når strålerøret er dreid helt til endeposisjonen i retningen SOFT, kan det doseres inn rengjøringsmiddel.
- 3 Høytrykkspistol
- 4 Frigjøringstast
- 5 Spak for høytrykkspistol
- 6 Låsemekanisme høytrykkspistol
- 7 Apparatbryter «0/OFF» / «I/ON»
- 8 Holder til høytrykkspistol
- 9 Transporthåndtak
- 10 Oppbevaring for høytrykkslange /strømtilførselsledning

- ⑪ Holder til strålerør
- ⑫ Hjul
- ⑬ Typeskilt
- ⑭ Klemme for til-/frakobling av høytrykkslangen
- ⑮ Høytrykkslange
- ⑯ Holder for rengjøringsmiddelflaske
- ⑰ \*Hageslange (tekstilforsterket, diameter minst 1/2 tomme (13 mm), lengde minst 7,5 m, med vanlig hurtigkobling)
- ⑱ Kobling for vanntilkoblingen
- ⑲ \*\*KÄRCHER sugeslange for vannforsyning fra åpne beholdere
- ⑳ Vanntilkobling med innebygd sil
- ㉑ Strømledning med strømstøpsel
- ㉒ Skruer
- ㉓ Sugeslange for rengjøringsmiddel

\* kreves i tillegg

\*\* leveres som ekstrautstyr

## Montering

Illustrasjoner, se grafikkside.

Monter på de løse delene som følger med før apparatet tas i bruk.

Ha klar skruene som følger med og en passende skruetrækker.

### Montere transporthåndtaket

1. Monter transporthåndtaket:
  - a Sett transporthåndtaket på apparatet.
  - b Sikre transporthåndtaket med 4 skruer.

**Figur B**

### Montere holder til høytrykkspistol

1. Monter oppbevaringen for høytrykkspistolen:
  - a Skyv holderen for høytrykkspistolen inn i festet på apparatet.
  - b Hold fast holderen for høytrykkspistolen i endeposisjon og sikre med en skruer.

**Figur C**

### Monter holder til strålerør

1. Monter holderen for strålerørene:
  - a Sett holderen for strålerørene inn i festet på apparatet.
  - b Hold holderen for strålerørene i endeposisjon og sikre med en skruer.

**Figur D**

### Montere holder til høytrykkslange/strømtilførselsledning

1. Monter holderen for høytrykkslangen/strømtilkoblingsledningen:
  - a Skyv holderen for høytrykkslangen/strømtilkoblingsledningen inn i åpningen på transporthåndtaket.
  - b Hold fast holderen for høytrykkslangen/strømtilkoblingsledningen i endeposisjon og sikre med en skruer.

**Figur E**

## Monter koblingen for vanntilkoblingen

1. Skru koblingen for vanntilkoblingen på apparatets vanntilkobling.

**Figur F**

## Igangsetting

1. Sett apparatet på et vannrett, jevnt underlag.
2. Vikle av høytrykkslangen og løs opp eventuelle løkker og vridninger.
3. Koble høytrykkslangen til apparatet.
  - a Trekk opp klemmen på koblingen.
  - b Sett høytrykkslangen inn i koblingen.
  - c Trykk klemmen på koblingen nedover.

**Figur G**

4. Sett inn høytrykkslangen i høytrykkspistolen til du hører at den går i ingrepp.

**Figur H**

**Merknad**

Pass på at nippelen står i riktig stilling.

5. Sjekk at forbindelsen er sikker ved å dra i høytrykkslangen.
6. Sett støpselet inn i en stikkontakt.

## Vannforsyning

Tilkoblingsverdier, se *Tekniske data*, eller typeskilt. Overhold forskriftene fra vannverket.

## OBS

**Fare for skader!**

Skader på apparat og tilbehør ved forurensninger i vannet eller ved bruk av saltvann.

Bruk utelukkende rent vann og ikke saltvann.

**Merknad**

Kärcher anbefaler bruk av et valgfritt vannfilter fra Kärcher.

## Tilkobling til vannledningen

## OBS

**Fare for skader!**

Skader på pumpen ved bruk av en slangekobling med Aquastop på vanntilkoblingen for apparatet.

Ikke bruk en slangekobling med Aquastop på vanntilkoblingen for apparatet.

En slangekobling med Aquastop skal kun brukes på vannkranen.

1. Sett hageslangen på koblingen for vanntilkoblingen.

**Figur I**

2. Koble hageslangen til vannledningen.
3. Åpne vannkranen helt.

## Sug vann fra åpne beholdere

Denne høytrykksspyleren er utstyrt med sugeslange fra KÄRCHER for å sugge opp overflatevann, f. eks. fra regntønner eller dammer (maksimal sugehøyde, se kapittel *Tekniske data*).

1. Skru av koblingen på vanntilkoblingen.
2. Fyll sugeslangen med vann.
3. Skru sugeslangen på apparatets vanntilkobling og heng den inn i en vannkilde (f. eks. regntønne).

## Luft ut apparatet

1. Slå på apparatet «I/ON».
2. Lås opp avtrekkeren på høytrykkspistolen.
3. Trykk inn avtrekkeren på høytrykkspistolen. Apparatet slås på.
4. La apparatet gå i maksimalt 2 minutter, til vannet kommer ut av høytrykkspistolen uten bobler.
5. Slipp avtrekkeren på høytrykkspistolen.
6. Lås avtrekkeren på høytrykkspistolen.

## Bruk

### OBS

#### **Fare for skader!**

Tørkjøring skader pumpen.

Koble ut apparatet hvis det ikke bygger opp trykk innen 2 minutter.

Gå deretter fram i henhold til instruksjonene i kapittel Hjelp ved feil.

### Drift med høytrykk

### OBS

#### **Fare for skader!**

Skader på lakkerte eller følsomme overflater hvis stråleavstanden er for liten eller hvis det brukes et uegnet strålerør.

Hold en stråleavstand på minst 30 cm ved rengjøring av lakkerte overflater.

Ikke rengjør bilhjul, lakk eller ømfintlige overflater, som tre, med smussfreseren.

1. Sett et strålerør i høytrykkspistolen og lås det ved å dreie det 90° rundt.

#### **Figur J**

2. Slå på apparatet («I/ON»).
3. Lås opp avtrekkeren på høytrykkspistolen.
4. Trykk inn avtrekkeren på høytrykkspistolen. Apparatet slås på.

### Drift med rengjøringsmiddel

### ⚠ FARE

#### **Helsefare!**

Alvorlige helseskader på grunn av feil bruk av rengjøringsmidler.

Ta hensyn til sikkerhetsdatabladet fra rengjøringsmiddelprodusenten ved bruk av rengjøringsmidler.

Bruk spesifisert personlig beskyttelsesutstyr.

#### **Merknad**

KÄRCHER-rengjøringsmidler garanterer feilfritt arbeid. Innhent råd eller be om å få tilsendt vår katalog eller våre informasjonsblader for rengjøringsmidlene.

#### **Merknad**

Rengjøringsmidler må bare tilsettes ved lavtrykk.

1. Trekk sugeslangen for rengjøringsmiddel ut av huset til ønsket lengde.

#### **Figur K**

2. Heng sugeslangen for rengjøringsmiddel i en beholder med rengjøringsmiddelopløsning.
3. Bruk strålerøret Vario Power.
4. Drei strålerøret i retningen «SOFT» til det stopper. Rengjøringsmiddelopløsningen blandes i vannstrålen under driften.

### Anbefalt rengjøringsmetode

1. Spray rengjøringsmiddelet sparsommelig på den tørre overflaten og la det virke litt (ikke tørke).
2. Spyl det løsnede smusset av med høytrykksstrålen.

### Etter drift med rengjøringsmiddel

1. Spyl apparatet med rent vann i ca. 30 sekunder.

### Avbryte driften

1. Slipp avtrekkeren på høytrykkspistolen. Når du slipper avtrekkeren, slår apparatet seg av. Høytrykket i systemet opprettholdes.
  2. Lås avtrekkeren på høytrykkspistolen.
- #### **Figur L**
3. Slå av apparatet ved arbeidspauser som varer lenger enn 5 minutter «0/OFF».

## Avslutte driften

### ⚠ FORSIKTIG

#### **Fare for personskader!**

Skader forårsaket av vann som spruter ukontrollert ut under høyt trykk.

Høytrykkslangen skal kun tas av høytrykkspistolen eller apparatet så lenge det ikke er trykk i systemet.

1. Slipp avtrekkeren på høytrykkspistolen.
2. Steng vannkranen.
3. Trykk inn avtrekkeren på høytrykkspistolen og hold den inne i 30 sekunder. Det gjenværende trykket i systemet reduseres.
4. Slipp avtrekkeren på høytrykkspistolen.
5. Lås avtrekkeren på høytrykkspistolen.
6. Slå av apparatet «0/OFF».
7. Koble apparatet fra vannforsyningen.
8. Trekk støpselet ut av stikkkontakten.

## Transport

### ⚠ FORSIKTIG

#### **Fare for personskader og materielle skader på grunn av vekten av apparatet!**

Personskader og materielle skader.

Ta hensyn til apparatets vekt ved transport og lagring.

### Trekke apparatet

1. Trekk apparatet etter transporthåndtaket.

### Transportere apparatet i kjøretøy

1. Sikre apparatet så det ikke kan skli eller velte.

## Oppbevaring

### ⚠ FORSIKTIG

#### **Fare for personskader og materielle skader på grunn av vekten av apparatet!**

Personskader og materielle skader.

Ta hensyn til apparatets vekt ved transport og lagring.

### Oppbevare apparatet

1. Parker maskinen på et jevnt underlag.
2. Trykk på utløserknappen og trekk av høytrykksslangen på høytrykkspistolen.
3. Demonter strålerøret fra høytrykkspistolen.
4. Oppbevar strålerørene og høytrykkspistolen i de tilsvarende holderne.
5. Demonter høytrykksslangen fra apparatet.
6. Plasser høytrykksslangen på apparatet.
7. Oppbevar strømtilførselsledningen med strømpluggen på apparatet.

Ved langvarig lagring må du ta hensyn til tilleggshenvisningene, se kapittel *Stell og vedlikehold*.

### Frostbeskyttelse

### OBS

#### **Fare for skader!**

Skader på apparat og tilbehør på grunn av vann som fryser.

Tøm apparatet og tilbehøret fullstendig etter hver bruk. Beskytt apparatet og tilbehøret mot temperaturer som er lavere enn eller lik 0 °C (32 °F).

1. Koble apparatet fra vannforsyningen.
2. Demonter høytrykksslangen fra apparatet.
3. Slå på apparatet («I/ON»).
4. Vent i maksimalt 1 minutt, til det ikke kommer mer vann ut av høytrykkstilkoblingen.
5. Slå av apparatet («0/OFF»).



6. Oppbevar apparatet og tilbehøret i et frostsikkert rom.

## Stell og vedlikehold

### ⚠ FARE

#### Livsfare!

Dødelige skader på grunn av elektrisk støt ved berøring av strømførende deler.

Ikke berør spenningsførende deler.

Slå av apparatet.

Trekk strømpluggen ut av stikkkontakten.

Apparatet er vedlikeholdsfritt, d vs. Det må ikke utføres regelmessige vedlikeholdsarbeider.

### Rengjøre silen i vanntilkoblingen

#### OBS

##### Fare for skader!

Skader på silen på grunn av ufagmessig rengjøring.

Rengjør silen bare under rennende vann mot gjennomstrømningsretningen.

Ikke bruk spisse eller harde gjenstander som f. eks. nåler eller stålborster.

#### OBS

##### Fare for skader!

Skader på apparat og tilbehør ved bruk uten eller med en skadet sil.

Kontroller om silen er skadet før du setter den inn i vanntilkoblingen. Skift ut en skadet sil umiddelbart.

Apparatet skal ikke brukes uten sil.

Rengjør silen i vanntilkoblingen ved behov.

1. Skru av koblingen på vanntilkoblingen.

2. Ta ut silen.

#### Figur M

3. Rengjør silen under rennende vann.

4. Sett silen inn i vanntilkoblingen.

### Rengjøre rengjøringsmiddelfilter

Rengjør rengjøringsmiddelfilteret før langtidslagring.

1. Ta av filteret på sugeslangen for rengjøringsmiddel.

2. Rengjør filteret under rennende vann.

#### Figur N

## Hjelp ved feil

Feil har oftest enkle årsaker som du selv kan utbedre ved hjelp av følgende oversikt. I tvilstilfeller, eller ved driftsforstyrrelser som ikke er nevnt her, kan du kontakte vår autoriserte kundeservice.

### ⚠ FARE

#### Livsfare!

Dødelige skader på grunn av elektrisk støt ved berøring av strømførende deler.

Ikke berør spenningsførende deler.

Slå av apparatet.

Trekk strømpluggen ut av stikkkontakten.

#### Apparatet går ikke

1. Trykk inn avtrekkeren på høytrykkspistolen.

Apparatet slås på.

2. Kontroller at spenningen som er oppgitt på typeskiltet stemmer overens med strømkildens spenning.

3. Kontroller om strømledningen er skadet.

#### Apparatet bygger ikke opp trykk

Vanntilførselen er for liten.

1. Åpne vannkranen helt.

2. Kontroller at vannmengden i vanntilløpet er stor nok.

3. Forsikre deg om at den maksimale sugehøyden ikke er overskredet.

Silen i vanntilkoblingen er skitten.

1. Rengjør silen, se kapittel *Rengjøre silen i vanntilkoblingen*.

Det er luft i apparatet.

1. Luft ut apparatet:

a Slå på apparatet i maks. 2 minutter uten at høytrykksslagen er tilkoblet, og vent til vannet kommer ut uten bobler.

b Slå av maskinen.

c Koble til høytrykksslagen.

d Ved sugedrift må du ta hensyn til maks. sugehøyde, se kapittel *Tekniske data*.

#### Store trykksvingninger

1. Rengjør høytrykksdysen:

a Fjern smuss fra dyseboringen med en nål.

b Spyl høytrykksdysen forfra med vann.

2. Kontroller vanntilløpsmengden.

#### Lekk apparat

1. Litt lekkasje fra apparatet må man regne med. Ved stor utthetthet må du kontakte autorisert kundeservice.

#### Rengjøringsmiddel suges ikke opp

1. Bruk strålerøret Vario Power, og dreii det i retningen «SOFT» til det stopper.

2. Rengjør filteret på sugeslangen for rengjøringsmiddel.

3. Kontroller at sugeslangen for rengjøringsmiddel ikke har en knekk.

## Garanti

Vår ansvarlige salgsorganisasjon for de enkelte land har utgitt garantibetingelsene som gjelder i det aktuelle landet. Eventuelle feil på apparatet repareres gratis i garantitiden dersom disse kan føres tilbake til material- eller produksjonsfeil. Ved behov for garanti-reparasjoner bes du om henvende deg til din forhandler eller nærmeste autoriserte kundeservice og fremvise kjøpskvitteringen. (Se adresse på baksiden)

Videre garantiinformasjon (hvis tilgjengelig) finner du i serviceområdet på ditt lokale Kärcher-nettsted under "Nedlastinger".

## EU-samsvarserklæring

Vi erklærer herved at maskinen beskrevet nedenfor på grunn av design og konstruksjon, samt i versjonen som vi har markedsført, oppfyller de relevante grunnleggende helse- og sikkerhetskravene i EU-direktivene.

Endringer på maskinen uten avtale med oss, gjør at denne erklæringen blir ugyldig.

Produkt: Høytrykksspyler

Type: K 4, K 4 Premium, KHD 4

#### Gjeldende EU-direktiver

2000/14/EF

2006/42/EF (+2009/127/EF)

2011/65/EU

2014/30/EU

#### Anvendte harmoniserte standarder

EN 60335-1

EN 60335-2-79

EN 55014-1: 2017 + A11: 2020

EN 55014-2: 1997 + A1: 2001 + A2: 2008

EN 61000-3-2: 2014

EN 61000-3-3: 2013

EN IEC 63000: 2018

#### Anvendte samsvarsvurderingsprosesser

2000/14/EF: Vedlegg V

## Lydeffektnivå dB(A)

Målt: 86

Garantert: 89

Undertegnede handler på vegne av og med fullmakt fra styret.



H. Jenner

Chairman of the Board of Management



S. Reiser

Manager Regulatory Affairs & Certification

Dokumentasjonsfullmektig:

S. Reiser

Alfred Kärcher SE & Co. KG

Alfred-Kärcher-Str. 28 - 40

71364 Winnenden (Germany)

Tlf.: +49 7195 14-0

Faks: +49 7195 14-2212

Winnenden, 2023/08/01

## Tekniske data

### Elektrisk tilkobling

|                      |   |         |
|----------------------|---|---------|
| Spenning             | V   | 220-240 |
| Fase                 | ~   | 1       |
| Frekvens             | Hz  | 50-60   |
| Tilkoblingskapasitet | kW  | 1,8     |
| Beskyttelsesgrad     |   | IPX5    |
| Beskyttelsesklasse   |  | II      |
| Nettsikring (treg)   | A   | 10      |

### Vanntilkobling

|                              |       |     |
|------------------------------|-------|-----|
| Tilførselstrykk (maks.)      | MPa   | 1,2 |
| Tilførselstemperatur (maks.) | °C    | 40  |
| Tilførselmengde (min.)       | l/min | 8   |
| Innsugingshøyde (maks.)      | m     | 0,5 |

### Effektspesifikasjoner apparat

|                                    |       |      |
|------------------------------------|-------|------|
| Driftstrykk                        | MPa   | 11,0 |
| Maks. tillatt trykk                | MPa   | 13,0 |
| Transportmengde, vann              | l/min | 5,2  |
| Transportmengde maks.              | l/min | 7,0  |
| Transportmengde, rengjøringsmiddel | l/min | 0,3  |
| Rekylkraften til høytrykkspistolen | N     | 13   |

### Mål og vekt

|                            |    |     |
|----------------------------|----|-----|
| Gjennomsnittlig driftsvekt | kg | 6,7 |
| Lengde                     | mm | 302 |
| Bredde                     | mm | 346 |
| Høyde                      | mm | 872 |

### Registrerte verdier mht. EN 60335-2-79

|  |                  |     |
|--|------------------|-----|
| Hånd-arm-vibrasjonsverdi                                   | m/s <sup>2</sup> | 2   |
| Usikkerhet K   | m/s <sup>2</sup> | 0,7 |
| Lydeffektnivå L <sub>PA</sub>                              | dB(A)            | 73  |
| Usikkerhet K <sub>PA</sub>                                 | dB(A)            | 3   |
| Lydeffektnivå L <sub>WA</sub> + usikkerhet K <sub>WA</sub> | dB(A)            | 89  |

Med forbehold om tekniske endringer.

## Indhold

|                                     |    |
|-------------------------------------|----|
| Generelle henvisninger .....        | 58 |
| Sikkerhedsanordninger .....         | 58 |
| Symboler på maskinen .....          | 58 |
| Korrekt anvendelse .....            | 58 |
| Miljøbeskyttelse .....              | 59 |
| Tilbehør og reservedele .....       | 59 |
| Leveringsomfang .....               | 59 |
| Beskrivelse af apparat .....        | 59 |
| Montering .....                     | 59 |
| Ibrugtagning .....                  | 60 |
| Drift .....                         | 60 |
| Transport .....                     | 61 |
| Opbevaring .....                    | 61 |
| Pleje og vedligeholdelse .....      | 61 |
| Hjælp ved fejl .....                | 61 |
| Garanti .....                       | 62 |
| EU-overensstemmelseserklæring ..... | 62 |
| Tekniske data .....                 | 62 |

## Generelle henvisninger



Læs den originale driftsvejledning og de vedlagte sikkerhedshenvisninger inden maskinen tages i brug første gang. Betjen maskinen i overensstemmelse hermed. Opbevar begge hæfter til senere brug eller til kommende brugere.

## Sikkerhedsanordninger

### ⚠ ADVARSEL

#### Fare for tilskadekomst!

Alvorlig personskade på grund af manglende, ændrede eller uvirksomme sikkerhedsanordninger.

Undlad at omgå eller fjerne sikkerhedsanordningerne og sætte disse ud af funktion. Sikkerhedsanordninger fungerer som din beskyttelse.

### Maskinkontakt

Maskinkontakten forhindrer en utilsigtet start af maskinen.

### Lås højtrykspistol

Låsen spærrer højtrykspistolens greb og hindrer, at maskinen starter utilsigtet.

### Auto-stop-funktion

Når grebet på højtrykspistolen slippes, frakobles trykkontakten pumpen, og højtryksstrålen stopper. Hvis der trykkes på grebet, tilkobles pumpen igen.

### Motorværn

Maskinens motorværn frakobles ved højt strømforbrug.

## Symboler på maskinen



Højtryksstrålen må ikke rettes mod personer, dyr, tændt elektrisk udstyr eller mod selve maskinen.

Beskyt maskinen mod frost.

Maskinen må ikke sluttes direkte til det offentlige drikkevandsnet.



## Korrekt anvendelse

Denne højtryksrenser må kun anvendes til privat brug.

Højtryksrensere er beregnet til rengøring af maskiner, køretøjer, bygninger, værkøjer, facader, terrasser, havevasker osv. med en højtryksvandstråle.

## Miljøbeskyttelse



Emballagematerialerne kan genbruges. Sørg for at bortskaffe emballage miljømæssigt korrekt.



Elektriske og elektroniske maskiner indeholder værdifulde materialer, der kan genbruges, og ofte dele, såsom batterier, genopladelige batterier eller olie, der ved forkert håndtering eller forkert

bortskaffelse kan udgøre en fare for menneskers sundhed og for miljøet. Disse dele er imidlertid nødvendige for at sikre en korrekt drift af maskinen. Maskiner, der er mærket med dette symbol, må ikke bortskaffes sammen med husholdningsaffaldet.



Rengøringsopgaver, der genererer olieholdigt spildevand, f.eks. motorvask og undervognsvask, må kun udføres på vaskepladser med olieudskiller.



Arbejde med rengøringsmidler må kun udføres på væsketætte arbejdsflader med tilslutning til spildevandsafløbet. Rengøringsmidler må ikke løbe ud i vandløb eller trænge ned i jorden.

## Henvvisninger til indholdsstoffer (REACH)

Aktuelle oplysninger om indholdsstoffer findes på: [www.kaercher.de/REACH](http://www.kaercher.de/REACH)

## Tilbehør og reservedele

Anvend kun originaltilbehør og -reservedele. De er en garanti for en sikker og fejlfri drift af maskinen. Informationer om tilbehør og reservedele findes på [www.kaercher.com](http://www.kaercher.com).

## Leveringsomfang

Maskinens leveringsomfang er vist på emballagen. Kontroller ved udpakningen, om indholdet er komplet. Kontakt venligst forhandleren, hvis der mangler tilbehør eller ved transportskader.

## Beskrivelse af apparat

Figurer, se grafiksider

Figur A

- 1 Strålerør på roto-jet-dyse til hårdnakket snavs
- 2 Strålerør å Vario Power til de mest almindelige rengøringsopgaver  
Arbejdsstrykket kan øges trinløst fra SOFT til HARD.  
Slip håndsprøjetepistolens greb, og drej strålerøret til den ønskede stilling for at justere arbejdsstrykket.  
Når strålerøret er drejet til anslag i retning SOFT, kan der tilsættes rengøringsmiddel.
- 3 Højtrykspistol
- 4 Udløserknop
- 5 Greb højtrykspistol
- 6 Lås højtrykspistol
- 7 Apparatkontakt "0/OFF" / "I/ON"
- 8 Holder til højtrykspistol
- 9 Transportgreb
- 10 Holder til højtryksslange /nettilslutningsledning
- 11 Holder til strålerør
- 12 Hjul

- 13 Typeskilt
- 14 Klemme til tilslutning/frakobling af højtryksslangen
- 15 Højtryksslange
- 16 Flaskeholder til rengøringsmiddel
- 17 \* Haveslange (stofforstærket, diameter mindst 1/2 tomme (13 mm), længde mindst 7,5 m, med almindelig lynkobling)
- 18 Kobling til vandtilslutningen
- 19 \*\*KÄRCHER sugeslange til vandforsyning fra åbne beholdere
- 20 Vandtilslutning med indbygget si
- 21 Nettilslutningsledning med netstik
- 22 Skruer
- 23 Opsugningslange til rengøringsmiddel

\* Derudover nødvendigt

\*\* Kan fås som ekstraudstyr

## Montering

Figurer, se grafiksider.

Inden ibrugtagningen skal de løse dele, der følger med maskinen, monteres.

Gør de medfølgende skruer og den passende skrue-trækker klar.

### Montering af transportgrebet

1. Montering af transportgrebet:
  - a Sæt transportgrebet på apparatet.
  - b Fastgør transportgrebet med 4 skruer.

Figur B

### Montering af holderen til højtrykspistolen

1. Montering af holderen til højtrykspistolen:
  - a Skub holderen til højtrykspistolen ind i holderen på maskinen.
  - b Hold holderen til højtrykspistolen fast i endepositionen, og fastgør den med en skrue.

Figur C

### Montering af holderen til strålerør

1. Montering af holderen til strålerør:
  - a Skub holderen til strålerørene ind i holdeanordningen på maskinen.
  - b Hold holderen til strålerør fast i endepositionen, og fastgør den med en skrue.

Figur D

### Montering af opbevaring til højtryksslange/nettilslutningsledning

1. Montering af holderen til højtryksslange/nettilslutningsledning:
  - a Skub holderen til højtryksslangen/nettilslutningsledningen ind i holdeanordningen på transportgrebet.
  - b Hold holderen til højtryksslangen/nettilslutningsledningen fast i endepositionen, og fastgør den med en skrue.

Figur E

### Monter koblingen til vandtilslutningen

1. Skru koblingen til vandtilslutningen på maskinens vandtilslutning.

Figur F

## Ibrugtagning

1. Stil maskinen på en vandret, jævn flade.
2. Rul højtryksslangen af, og løsn eventuelle sløjfer og snoninger.
3. Tilslut højtryksslangen på maskinen.
  - a Træk klemmen på koblingen opad.
  - b Sæt højtryksslangen ind i koblingen.
  - c Skub klemmen på koblingen nedad.

### Figur G

4. Stik højtryksslangen ind i højtrykspistolen, til det kan høres, at den går i hak.

### Figur H

#### Obs

Sørg for, at niplen er justeret korrekt.

5. Kontrollér, at forbindelserne er sikre ved at trække i højtryksslangen.
6. Sæt netstikket i en stikkontakt.

## Vandforsyning

Tilslutningsværdier, se *Tekniske data* eller typeskiltet. Overhold forskrifterne fra den pågældende vandforsyningsvirksomhed.

### BEMÆRK

#### Risiko for beskadigelse!

Skader på apparat og tilbehør i tilfælde af forurening af vandet eller brug af saltvand.

Brug kun rent vand og ikke saltvand.

#### Obs

Kärcher anbefaler brug af et Kärcher vandfilter, der fås som tilbehør.

### Tilslutning til vandledningen

### BEMÆRK

#### Risiko for beskadigelse!

Skader på pumpen ved brug af en slangekobling med aquastop på apparatets vandtilslutning.

Anvend ikke en slangekobling med aquastop på apparatets vandtilslutning.

Anvend kun en slangekobling med aquastop på vandhanen.

1. Sæt haveslangen på koblingen til vandtilslutningen.

### Figur I

2. Tilslut haveslangen til vandledningen.
3. Åbn vandhanen helt.

### Opsugning af vand fra åbne beholdere

Denne højtrykreenser er udstyret med KÄCHHER sugeslange til opsugning af overfladevand f. eks. fra regnvandstønder eller damme (maksimal opsugningshøjde, se kapitel *Tekniske data*).

1. Skru koblingen af vandtilslutningen.
2. Fyld sugeslangen med vand.
3. Skru sugeslangen på apparatets vandtilslutning, og anbring den i forsyningsvandet (f. eks. en regnvandstønde).

### Udluftning af maskinen

1. Tænd maskinen "I/ON".
2. Lås grebet på højtrykspistolen op.
3. Tryk på grebet på højtrykspistolen. Maskinen tændes.
4. Lad maskinen køre mindst 2 minutter, indtil der kommer vand ud uden bobler ved højtrykspistolen.
5. Slip grebet på højtrykspistolen.
6. Lås grebet på højtrykspistolen.

## Drift

### BEMÆRK

#### Risiko for beskadigelse!

Beskadigelse af pumpen ved tørløb

Sluk apparatet, hvis der ikke opbygges et tryk inden for 2 minutter.

Gå frem i henhold til henvisningerne i kapitlet *Hjælp* ved fejl.

### Drift med højtryk

### BEMÆRK

#### Risiko for beskadigelse!

Skader på malede eller sarte overflader, hvis stråleafstanden er for lille, eller hvis der anvendes et uegnet strålerør.

Hold en stråleafstand på mindst 30 cm ved rengøring af malede overflader.

Rengør ikke bildæk, lak eller sarte overflader som træ med roto-jet dysen.

1. Sæt et strålerør ind i højtrykspistolen, og fastgør det ved at dreje 90°.

### Figur J

2. Tænd maskinen ("I/ON").
3. Lås grebet på højtrykspistolen op.
4. Tryk på grebet på højtrykspistolen. Maskinen tændes.

### Drift med rengøringsmiddel

### △ FARE

#### Sundhedsfare!

Alvorlige sundhedsskader på grund af forkert anvendelse af rengøringsmidler.

Overhold rengøringsmiddelproducentens sikkerhedsdatablad.

Bær personligt beskyttelsesudstyr som foreskrevet.

#### Obs

Med rengøringsmidler fra KÄRCHER kan du udføre arbejdet fejlfrit. Indhent rådgivning eller rekvirer vores katalog og vores informationsblade til rengøringsmidlerne.

#### Obs

Rengøringsmidler kan kun tilsættes ved lavtryk.

1. Træk opsugningsslange til rengøringsmidler ud af huset til den ønskede længde.

### Figur K

2. Hæng opsugningsslangen til rengøringsmiddel i en beholder med rengøringsmiddelopløsning.
3. Brug strålerøret Vario Power.
4. Drej strålerøret til stillingen "SOFT" indtil anslag. Under driften tilsættes rengøringsmiddelopløsningen til vandstrålen.

### Anbefalet rengøringsmetode

1. Spray en lille smule rengøringsmiddel på den tørre overflade og lad det virke (ikke tørre).
2. Skyl den løsnede snavs af med højtryksstrålen.

### Efter drift med rengøringsmiddel

1. Skyl maskinen ca. 30 sekunder med rent vand.

### Afbrydelse af driften

1. Slip grebet på højtrykspistolen. Hvis grebet slippes, frakobles maskinen. Højtrykket i systemet bevares.
2. Lås grebet på højtrykspistolen.

### Figur L

3. Sluk maskinen "0/OFF" ved arbejds pauser over 5 minutter.

## Afslutning af driften

### ⚠ FORSIGTIG

#### Fare for tilskadekomst!

Kvæstelser på grund af vand, der trænger ud ukontrolleret under højtryk.

Højtryksslangen må kun afbrydes fra højtrykspistolen eller maskinen, når der ikke er tryk i systemet.

1. Slip grebet på højtrykspistolen.
2. Luk vandhanen.
3. Tryk på grebet på højtrykspistolen i 30 sekunder. Det tryk, der er tilbage i systemet, reduceres.
4. Slip grebet på højtrykspistolen.
5. Lås grebet på højtrykspistolen.
6. Sluk maskinen "0/OFF".
7. Afbryd maskinen fra vandforsyningen.
8. Træk netstikket ud af stikkontakten.

## Transport

### ⚠ FORSIGTIG

#### Fare for tilskadekomst og beskadigelse på grund af apparatets vægt!

Kvæstelser og beskadigelser.

Vær opmærksom på maskinens vægt ved transport og opbevaring.

### Træk maskinen

1. Træk maskinen i transportgrebet.

### Transporter maskinen i køretøj

1. Maskinen sikres mod at blive forskubbet eller vælte.

## Opbevaring

### ⚠ FORSIGTIG

#### Fare for tilskadekomst og beskadigelse på grund af apparatets vægt!

Kvæstelser og beskadigelser.

Vær opmærksom på maskinens vægt ved transport og opbevaring.

### Opbevaring af apparatet

1. Stil apparatet på en jævn flade.
  2. Tryk på udløserknappen, og træk højtryksslangen af højtrykspistolen.
  3. Afmonter strålerøret fra højtrykspistolen.
  4. Opbevar strålerørene og højtrykspistolen i de pågældende holdere.
  5. Afmonter højtryksslangen fra apparatet.
  6. Opbevar højtryksslangen på apparatet.
  7. Opbevar nettilslutningsledningen på apparatet.
- Inden længere tids opbevaring skal der tages hensyn til yderligere henvisninger, se kapitel *Pleje og vedligeholdelse*.

### Frostbeskyttelse

### BEMÆRK

#### Risiko for beskadigelse!

Skader på udstyr og tilbehør på grund af vand, der fryser til is.

Tøm apparat og tilbehør helt efter brug.

Beskyt apparatet og tilbehøret mod temperaturer på mindre end eller lig med 0 °C (32 °F).

1. Afbryd apparatet fra vandforsyningen.
2. Afmonter højtryksslangen fra apparatet.
3. Tænd maskinen ("I/ON").
4. Vent maks. 1 minut, til der ikke længere løber vand ud ved højtrykstilslutningen.
5. Sluk apparatet ("0/OFF").

6. Opbevar apparatet og udstyret i et frostsikkert rum.

## Pleje og vedligeholdelse

### ⚠ FARE

#### Livsfare!

Livsfarlige skader på grund af elektrisk stød ved berøring af strømførende dele.

Berør ikke spændingsførende dele.

Sluk for apparatet.

Træk ikke netstikket ud af stikkontakten i netkablet.

Apparatet er vedligeholdelsesfrit, dvs. at du ikke skal udføre regelmæssig vedligeholdelse.

### Rengør sien i vandtilslutningen

### BEMÆRK

#### Risiko for beskadigelse!

Skader på sien på grund af forkert rengøring.

Rengør kun sien under rindende vand mod gennemstrømningsretningen.

Anvend ikke spidse eller hårde genstande som f.eks. nåle eller stålborster.

### BEMÆRK

#### Risiko for beskadigelse!

Beskadigelse af apparat og tilbehør ved drift uden eller med beskadiget si.

Kontroller sien for skader, inden den sættes ind i vandtilslutningen. Udskift omgående en beskadiget si.

Anvend ikke apparatet uden si.

Rengør sien i vandtilslutningen ved behov.

1. Skru koblingen af vandtilslutningen.

2. Træk sien ud.

#### Figur M

3. Rengør sien under rindende vand.

4. Sæt sien ind i vandtilslutningen.

### Rengør rengøringsmiddelfiltret

Rengør rengøringsmiddelfiltret inden længere tids opbevaring.

1. Træk filteret af opsuigningslangen til rengøringsmidler.

2. Rengør filtret under rindende vand.

#### Figur N

## Hjælp ved fejl

Fejl skyldes ofte enkle årsager, som du selv kan afhjælppe ved hjælp af følgende oversigt. I tvivlstilfælde eller ved fejl, der ikke nævnes her, skal du kontakte den autoriserede kundeservice.

### ⚠ FARE

#### Livsfare!

Livsfarlige skader på grund af elektrisk stød ved berøring af strømførende dele.

Berør ikke spændingsførende dele.

Sluk for apparatet.

Træk ikke netstikket ud af stikkontakten i netkablet.

#### Maskinen kører ikke

1. Tryk på grebet på højtrykspistolen. Maskinen tændes.
2. Kontrollér, om den angivne spænding på typeskiltet stemmer overens med strømkildens spænding.
3. Kontrollér nettilslutningsledningen for skader.

#### Trykket i maskinen opbygges ikke

Vandtilførslen er for lav.

1. Åbn vandhanen helt.
2. Kontrollér, at vandtilløbet har tilstrækkelig transportmængde.

3. Sørg for, at den maksimale indsugningshøjde ikke er overskredet.

Sien i vandtilslutningen er tilsmudset.

1. Rengør sien, se kapitel *Rengør sien i vandtilslutningen*.

Der er luft i maskinen.

1. Udluft maskinen:
- Tænd maskinen uden højtryksslange i maks. 2 minutter, og vent, til vandet kommer ud ved højtrykstilslutningen uden bobler.
  - Sluk maskinen.
  - Tilslut højtryksslangen.
  - Overhold den maksimale indsugningshøjde ved sugedrift, se kapitel *Tekniske data*.

### Kraftige tryksvingninger

1. Rengør højtryksdysen:
- Fjern smuds fra dysehullet med en nål.
  - Skyl højtryksdysen forfra med vand.
2. Kontroller vandindløbsmængden.

### Maskine utæt

1. En lille utæthed på maskinen er tekniske betinget. Send bud efter den autoriserede kundeservice ved stor utæthed.

### Rengøringsmidlet suges ikke ind

1. Brug strålerøret Vario Power, og drej det i retning "SOFT" til anslag.
2. Rengør filteret på opugningsslangen for rengøringsmiddel.
3. Kontroller opugningsslangen til rengøringsmiddel for knæksteder.

## Garanti

I det enkelte lande gælder de garantibetingelser, der er fastsat af vore salgsselskab. Eventuelle fejl ved apparatet udbedes gratis inden for garantifristen, såfremt fejlen kan tilskrives en materiale- eller produktionsfejl.

Hvis du ønsker at gøre garantien gældende, bedes du henvende dig til din forhandler eller nærmeste kundeservicecenter medbringende kvittering for købet. (Se adressen på bagsiden)

Yderligere garantioplysninger (hvis findes) kan findes i serviceområdet på dit lokale Kärcher-websted under "Downloads".

## EU-overensstemmelseserklæring

Hermed erklærer vi, at nedenstående maskine på grund af sin udformning og konstruktion i den udførelse, i hvilken den sælges af os, overholder EU-direktivernes relevante, grundlæggende sikkerheds- og sundhedsmæssige krav. Hvis maskinen ændres uden aftale med os, mister denne attest sin gyldighed.

Produkt: Højtryksrenser

Type: K 4, K 4 Premium, KHD 4

### Relevante EU-direktiver

2000/14/EF

2006/42/EF (+2009/127/EF)

2011/65/EU

2014/30/EU

### Anvendte harmoniserede standarder

EN 60335-1

EN 60335-2-79

EN 55014-1: 2017 + A11: 2020

EN 55014-2: 1997 + A1: 2001 + A2: 2008

EN 61000-3-2: 2014

EN 61000-3-3: 2013

EN IEC 63000: 2018

## Anvendt overensstemmelsesvurderingsproces

2000/14/EF: Tillæg V

### Lydeffektniveau dB(A)

Målt: 86

Garanteret: 89

Underskriverne handler på bestyrelsens vegne og med dennes fuldmagt.



H. Jenner

Chairman of the Board of Management



S. Reiser

Manager Regulatory Affairs & Certification

### Dokumentationsbefuldmægtiget:

S. Reiser

Alfred Kärcher SE & Co. KG

Alfred-Kärcher-Str. 28 - 40

71364 Winnenden (Germany)

Tlf.: +49 7195 14-0

Fax: +49 7195 14-2212

Winnenden, 2023/08/01

## Tekniske data

### Elektrisk tilslutning

|                    |                          |         |
|--------------------|--------------------------|---------|
| Spænding           | V                        | 220-240 |
| Fase               | ~                        | 1       |
| Frekvens           | Hz                       | 50-60   |
| Tilslutningseffekt | kW                       | 1,8     |
| Kapslingsklasse    |                          | IPX5    |
| Beskyttelsesklasse | <input type="checkbox"/> | II      |
| Netsikring (træg)  | A                        | 10      |

### Vandtilslutning

|                           |       |     |
|---------------------------|-------|-----|
| Tilløbstryk (maks.)       | MPa   | 1,2 |
| Tilløbstemperatur (maks.) | °C    | 40  |
| Tilløbsmængde (min.)      | l/min | 8   |
| Indsugningshøjde (maks.)  | m     | 0,5 |

### Effektdata maskine

|                                     |       |      |
|-------------------------------------|-------|------|
| Driftstryk                          | MPa   | 11,0 |
| Maks. tilladt tryk                  | MPa   | 13,0 |
| Transportmængde, vand               | l/min | 5,2  |
| Transportmængde maks.               | l/min | 7,0  |
| Transportmængde, rengøringsmiddel   | l/min | 0,3  |
| Højtrykspistolens tilbageslagskraft | N     | 13   |

### Mål og vægt

|                   |    |     |
|-------------------|----|-----|
| Typisk driftsvægt | kg | 6,7 |
| Længde            | mm | 302 |
| Bredde            | mm | 346 |
| Højde             | mm | 872 |

### Beregnete værdier iht. EN 60335-2-79

|                                |                  |     |
|--------------------------------|------------------|-----|
| Hånd-arm-vibrationsværdi       | m/s <sup>2</sup> | 2   |
| Usikkerhed K                   | m/s <sup>2</sup> | 0,7 |
| Lydtryksniveau L <sub>pA</sub> | dB(A)            | 73  |
| Usikkerhed K <sub>pA</sub>     | dB(A)            | 3   |

Der tages forbehold for tekniske ændringer.

## Sisukord

|                                   |    |
|-----------------------------------|----|
| Üldised juhised .....             | 63 |
| Ohutusseadised .....              | 63 |
| Seadmel olevad sümbolid .....     | 63 |
| Sihtotstarbeline kasutamine ..... | 63 |
| Keskonnakaitse .....              | 63 |
| Lisavarustus ja varuosad .....    | 63 |
| Tarnekomplekt .....               | 63 |
| Seadme kirjeldus .....            | 63 |
| Montaaž .....                     | 64 |
| Käikuvõtmine .....                | 64 |
| Käitus .....                      | 65 |
| Transport .....                   | 65 |
| Ladustamine .....                 | 65 |
| Korrashoid ja hooldus .....       | 66 |
| Abi rikete korral .....           | 66 |
| Garantii .....                    | 66 |
| EL vastavusdeklaratsioon .....    | 66 |
| Tehnilised andmed .....           | 67 |

## Üldised juhised



Enne seadme esmast kasutamist lugege see originaalkasutusjuhend ja kaasasolevad ohutusjuhised läbi. Toimige neile vastavalt.

Hoidke mõlemad brošüürid hilisemaks kasutamiseks või järgmise omaniku tarbeks alles.

## Ohutusseadised

### ⚠ HOIATUS

#### Vigastusoh!

*Ranked vigastused puuduvad, muudetud või toimetute ohutusseadiste tõttu.*

*Ärge hiljige ohutusseadistest mööda ega eemaldage ohutusseadiseid ning ärge tehke neid toimetuks. Ohutusseadised on ette nähtud Teie kaitseks.*

### Seadmelüliti

Seadmelüliti hoiab ära seadme tahtmatu käitamise.

### Kõrgsurvepüstoli lukusti

Lukusti blokeerib kõrgsurvepüstoli hoova ja hoiab ära seadme tahtmatu käivitamise.

### Auto-stopp funktsioon

Kui kõrgsurvepüstolil asuv hoob lahti lastakse, lülitab surveüliti pumba välja ja kõrgsurvejuga peatub. Hoova vajutamiselega lülitub pump jälle sisse.

### Mootorikaitselüliti

Liiga suure voolutarbe korral lülitab mootorikaitselüliti seadme välja.

## Seadmel olevad sümbolid



Ärge suunake kõrgsurvejuga inimestele, loomadele, aktiivsele elektrilisele varustusele ega seadmele endale.

Kaitske seadet külma eest.



Seadet ei tohi ühendada otse avalikku joogi-veevõrku.

## Sihtotstarbeline kasutamine

Kasutage kõrgsurvepesurit eranditult eramajapidamises.

Kõrgsurvepesur on ette nähtud masinate, söidukite, ehitiste, tööriistade, fassaadide, terrasside, aiaseadmete jne puhastamiseks kõrgsurve-veejoaga.

## Keskonnakaitse



Pakkematerjalid on taaskasutatavad. Palun utiliseerige pakendid keskkonnasäästlikult.



Elektrilised ja elektroonilised seadmed sisaldavad väärtuslikke taaskasutatavaid materjale ja sageli koostisosi nagu patareid, akud või õli, mis võivad vale ümberkäärimise või vale utiliseerimise

korral kujutada potentsiaalset ohtu inimeste tervisele ja keskkonnale. Seadme nõuetekohaseks käitamiseks on neid koostisosi siiski vaja. Selle sümboliga tähistatud seadmeid ei tohi utiliseerida koos olmeprügiga.



Puhastustõid, mille puhul tekib õlisaldusega heitvesi, nt mootoripesu, aluspõranda pesu, tohib teostada ainult õliseparaatoriga pesuplatsidel.



Puhastusvahenditega töid tohib teostada ainult vedelikühendatel, musta vee kanalisatsiooniga ühendatud tööpindadel. Ärge laske puhastusvahendil tungida veekogudesse või mulda.

## Juhised koostisainete kohta (REACH)

Kehtiva teabe koostisainete kohta leiate aadressilt: [www.kaercher.de/REACH](http://www.kaercher.de/REACH)

## Lisavarustus ja varuosad

Kasutage ainult originaaltarvikuid ja originaalvaruosi, mis tagavad seadme ohutu ja tõrgeteta käituse. Tarvikute ja varuosade kohta leiate teavet aadressilt [www.kaercher.com](http://www.kaercher.com).

## Tarnekomplekt

Seadme tarnekomplekt on kujutatud pakendil. Lahtipakkimisel kontrollige, kas pakendi sisu on täielik. Puuduolevate tarvikute või transpordikahjustuste korral teavitage oma edasimüüjat.

## Seadme kirjeldus

### Jooniseid vt graafika leheküljelt

#### Joonis A

- 1) Mustusefreesiga terasest joatoru raskestieemaldatava mustuse jaoks
- 2) Terasest joatoru Vario Power enamkasutatavateks puhastusülesanneteks  
Töörõhku saab sujuvalt suurendada SOFT pealt HARD peale. Töörõhu reguleerimiseks laske käsipihustuspüstoli hoob lahti ja keerake joatoru soovitud asendisse. Kui joatoru on SOFT suunas lõpuni keeratud, saab puhastusvahendit juurde doseerida.
- 3) Kõrgsurvepüstol
- 4) Vabastusklahv
- 5) Kõrgsurvepüstoli hoob
- 6) Kõrgsurvepüstoli lukusti
- 7) Seadmelüliti "0/OFF" / "I/ON"

- ⑧ Kõrgsurvepüstoli hoidik
- ⑨ Transpordikäepide
- ⑩ Kõrgsurvevooliku / võrguühendusjuhtme hoidik
- ⑪ Joatoru hoidik
- ⑫ Ratas
- ⑬ Tüübisilt
- ⑭ Klemm kõrgsurvevooliku ühendamiseks / lahutamiseks
- ⑮ Kõrgsurvevoolik
- ⑯ Puhastusvahendi pudeli hoidik
- ⑰ \*Aiavoolik (kangaga tugevdatud, läbimõõt vähemalt 1/2 tolli (13 mm), pikkus vähemalt 7,5 m, kaubanduslikult saadavaloleva kiirliitmikuga)
- ⑱ Veeühenduse liitmik
- ⑲ \*\*KÄRCHERI imivoolik veevarustusele avatud mahutitest
- ⑳ Paigaldatud sõelaga veeühendus
- ㉑ Võrgupistikuga võrguühendusjuhe
- ㉒ Kruvid
- ㉓ Puhastusvahendi sissevõtuvoolik

\* lisaks nõutav

\*\* valikuliselt saadaval

## Montaaž

### Jooniseid vt graafika leheküljelt.

Monteerige enne käikuvõtmist lahtised kaasasolevad osad seadme külge.

Pange kaasasolevad kruvid ja nendega sobiv kruvikeeraja valmis.

### Transpordikäepideme monteerimine

1. Transpordikäepideme monteerimine:
  - a Pistke transpordikäepide seadmele.
  - b Kindlustage transpordikäepide 4 poldiga.

**Joonis B**

### Monteerige kõrgsurvepüstoli hoidik

1. Kõrgsurvepüstoli hoidiku monteerimine:
  - a Lükake kõrgsurvepüstoli hoidik seadme kinnituspessa.
  - b Hoidke kõrgsurvepüstoli hoidikut lõppasendis ja kindlustage poldiga.

**Joonis C**

### Monteerige joatoru hoidik

1. Joatorude hoidiku monteerimine:
  - a Lükake joatorude hoidik seadme kinnituspessa.
  - b Hoidke joatorude hoidik lõppasendis ja kindlustage poldiga.

**Joonis D**

### Kõrgsurvevooliku / võrguühendusjuhtme hoidiku monteerimine

1. Kõrgsurvevooliku / võrguühendusjuhtme hoidiku monteerimine:
  - a Lükake kõrgsurvevooliku / võrguühendusjuhtme hoidik transpordikäepidemel asuvasse kinnituspessa.

- b Hoidke kõrgsurvepüstoli / võrguühendusjuhtme hoidikut lõppasendis ja kindlustage poldiga.

**Joonis E**

### Veeühenduse liitmiku monteerimine

1. Krugi veeühenduse liitmik seadme veeühendusele.

**Joonis F**

## Käikuvõtmine

1. Asetage seade horisontaalsele, tasasele pinnale.
2. Keerake kõrgsurvevoolik lahti ning kõrvaldage kõik võimalikud silmused ja keerdumised.
3. Ühendage kõrgsurvevoolik seadme külge.
  - a Tõmmake liitmiku küljes olev klamber üles.
  - b Pistke kõrgsurvevoolik liitmikusse.
  - c Vajutage liitmiku küljes olev klamber alla.

**Joonis G**

4. Pistke kõrgsurvevoolik kõrgsurvepüstolisse, kuni see kuuldavalt fikseerub.

**Joonis H**

### Märkus

*Pidage silmas nipli õiget väljajoondust.*

5. Kontrollige kindlat ühendust kõrgsurvevoolikust tõmbamisega.
6. Ühendage võrgupistik pistikupessa.

### Veevarustus

Ühendusväärtusi vt *Tehnilised andmed* või tüübisildilt.

Järgige veevarustuseettevõtte eeskirju.

## TÄHELEPANU

### Kahjustusoht!

*Seadme ja tarvikute kahjustused vee saastumise või soolvee kasutamise tõttu.*

*Kasutage ainult puhast vett ja ärge kasutage soolvett.*

### Märkus

*Kärcher soovib kasutada Kärcheri valikulist veefiltrit.*

### Ühendus veetoruga

## TÄHELEPANU

### Kahjustusoht!

*Kahjustused pumbal, kui seadme veeühendusel kasutatakse Aquastopiga voolikuliitmikku.*

*Ärge kasutage seadme veeühendusel Aquastopiga voolikuliitmikku.*

*Kasutage Aquastopiga voolikuliitmikku ainult veekraanil.*

1. Pistke aiavoolik veeühenduse liitmikule.

**Joonis I**

2. Ühendage aiavoolik veetoru külge.
3. Avage veekraan täielikult.

### Vee sisseimine avatud mahutitest

See kõrgsurvepesur sobib KÄRCHERI imivoolikuga pinnavee sisseimemiseks, nt vihmaveetünnidest või tiikidest (maksimaalset sissevõtu kõrgust vt peatükist *Tehnilised andmed*).

1. Krugi liitmik veeühenduselt maha.
2. Täitke imivoolik veega.
3. Keerake imivooliku seadme veeühendusele ja riputage veeallikasse (nt vihmaveetünn).

### Õhu eemaldamine seadmest

1. Lülitage seade sisse "I/ON".
2. Vabastage kõrgsurvepüstoli hoob.
3. Vajutage kõrgsurvepüstoli hooba. Seade lülitub sisse.
4. Laske seadmel maksimaalselt 2 minutit töötada, kuni vesi väljub kõrgsurvepüstolist mulldeta.



- Laske kõrgsurvepüstoli hoob lahti.
- Lukustage kõrgsurvepüstoli hoob.

## Käitus

### TÄHELEPANU

#### Kahjustusoht!

Pumba kahjustus kuivkäigu korral.

Lülitage seade välja, kui 2 minuti jooksul ei teki rõhku. Käituge vastavalt peatükis *Abi rikete korral esitatud juhistele*.

#### Käitamine kõrgsurvega

### TÄHELEPANU

#### Kahjustusoht!

Kahjustused värvitud või tundlikel pindadel liiga väikese pihustuskauguse korral või ebasobiva joatoru kasutamisel.

Hoidke värvitud pindade puhastamisel vähemalt 30 cm pihustuskaugust.

Ärge puhastage mustusefreesiga autorehve, värvi või tundlikke pindu nagu puut.

- Pistke joatoru kõrgsurvepüstolisse ja fikseerige 90° pöördega.

#### Joonis J

- Lülitage seade sisse ("I/ON").
- Vabastage kõrgsurvepüstoli hoob.
- Vajutage kõrgsurvepüstoli hooba. Seade lülitub sisse.

#### Käitamine puhastusvahendiga

### ⚠ OHT

#### Oht tervisele!

Rasked tervisekahjustused puhastusvahendite asjatundmatu kasutamise tõttu.

Järgige puhastusvahendi tootja ohutuskaarti.

Kandke ettekirjutatud isiklikku kaitsevarustust.

#### Märkus

KÄRCHERi puhastusvahendid garanteerivad riketeta töö. *Palun laske end nõustada või küsige meie kataloogi ja meie puhastusvahendite infolehti.*

#### Märkus

Puhastusvahendeid saab juurde segada ainult alarõhu korral.

- Tõmmake puhastusvahendi imivoolik soovitud pikuses korpusest välja.

#### Joonis K

- Riputage puhastusvahendi sissevõtuvoolik puhastusvahendi lahusega täidetud mahutisse.
- Kasutage Vario Power joatoru.
- Keerake joatoru asendis "SOFT" lõpuni. Käituse ajal lisatakse puhastusvahendi lahus veejoale.

#### Soovitatav puhastusmeetod

- Pihustage puhastusvahend säästlikult kuivale pealispinnale ja laske mõjuda (mitte kuivada).
- Loputage vabanenud mustus kõrgsurvejoaga maha.

#### Puhastusvahendiga käitamise järel

- Loputage seadet u 30 sekundit puhta veega.

#### Käituse katkestamine

- Laske kõrgsurvepüstoli hoob lahti. Hoova lahtilaskmisel lülitub seade välja. Kõrgsurve süsteemis jääb püsima.
- Lukustage kõrgsurvepüstoli hoob.

#### Joonis L

- Lülitage üle 5-minutilise tööpauside korral seade välja "0/OFF".

## Käituse lõpetamine

### ⚠ ETTEVAATUS

#### Vigastusoht!

Vigastused kõrgsurve all kontrollimatult väljatungiva vee tõttu.

Lahutage kõrgsurvevoolik kõrgsurvepüstolist või seadmest ainult siis, kui süsteemis pole rõhku.

- Laske kõrgsurvepüstoli hoob lahti.
- Sulgege veekraan.
- Vajutage kõrgsurvepüstoli hooba 30 sekundit. Süsteemi allesjäänud rõhk lastakse välja.
- Laske kõrgsurvepüstoli hoob lahti.
- Lukustage kõrgsurvepüstoli hoob.
- Lülitage seade välja "0/OFF".
- Lahutage seade veevarustusest.
- Tõmmake võrgupistik pistikupesast välja.

## Transport

### ⚠ ETTEVAATUS

#### Vigastus- ja kahjustusohd seadme kaalu tõttu!

Vigastused ja kahjustused.

Pidage transpordil ja ladustamisel silmas seadme kaalu.

#### Seadme tõmbamine

- Tõmmake seadet transpordikäepidemest.

#### Seadme transportimine sõidukis

- Kindlustage seade libisemise ja ümberkukkumise vastu.

## Ladustamine

### ⚠ ETTEVAATUS

#### Vigastus- ja kahjustusohd seadme kaalu tõttu!

Vigastused ja kahjustused.

Pidage transpordil ja ladustamisel silmas seadme kaalu.

#### Seadme hoidmine

- Pange seade tasasel pinnal seisma.
- Vajutage vabastusklahvi ja tõmmake kõrgsurvevoolik kõrgsurvepüstolist välja.
- Demonteerige joatoru kõrgsurvepüstolist.
- Hoidke joatorusid ja kõrgsurvepüstolite vastavates hoidikutes.
- Demonteerige kõrgsurvevoolik seadme küljest.
- Pange kõrgsurvevoolik seadmele hoiule.
- Hoidke võrguühendusjuhet võrgupistikuga seadmel.

Järgige enne pikemat ladustamist täiendavaid juhiseid, vt peatükki *Korrasoid ja hooldus*.

#### Külmumiskaitse

### TÄHELEPANU

#### Kahjustusoht!

Seadme ja tarvikute kahjustused külmunud vee tõttu.

Tühjendage seade ja tarvikud pärast iga kasutamist täielikult.

Kaitske seadet ja tarvikuid temperatuuride eest, mis on väiksemad või võrdsed 0 °C-ga (32 °F).

- Lahutage veevarustus seadme küljest.
- Demonteerige kõrgsurvevoolik seadme küljest.
- Lülitage seade sisse ("I/ON").

- Oodake maksimaalselt 1 minut, kuni kõrgsurveühendusest ei välju enam vett.
- Lülitage seade välja ("0/OFF").
- Hoidke seadet ja tarvikuid külmumiskindlas ruumis.

## Korrashoid ja hooldus

### ⚠ OHT

#### Oht elule!

Surmavad vigastused elektrilöögi tõttu pinget juhtivate detailidega kokkupuutel

Ärge puudutage pinget juhtivaid detaile.

Lülitage seade välja.

Tõmmake võrgupistik võrgupistikupesast välja.

Seade on hooldusvaba, st Te ei pea regulaarseid hooldustööd teostama.

## Sõela puhastamine veeühenduses

### TÄHELEPANU

#### Kahjustusoh!

Kahjustused sõelal asjatundmatu puhastamise tõttu.

Puhastage sõela ainult voolava vee all vastu selle läbi-voolusuunda.

Ärge kasutage teravaid ega kõvu esemeid nagu nt nõelad või traatharjad.

### TÄHELEPANU

#### Kahjustusoh!

Seadme ja tarvikute kahjustused käitades ilma sõelata või kahjustatud sõelaga.

Kontrollige sõela enne veeühendusse panekut kahjustuste suhtes. Asendage kahjustatud sõel viivitamatult uuega.

Ärge käitage seadet sõelata.

Puhastage veeühenduses olevat sõela vajaduse korral.

1. Kruvige liitmik veeühendusest maha.

2. Tõmmake sõel välja.

#### Joonis M

3. Puhastage sõela voolava vee all.

4. Pange sõel veeühendusse.

## Puhastusvahendi filtri puhastamine

Puhastage puhastusvahendi filter enne pikemat ladustamist.

1. Tõmmake filter puhastusvahendi ühendusvoolikut ära.

2. Puhastage filtrit voolava vee all.

#### Joonis N

## Abi rikete korral

Riketel on sageli lihtsad põhjused, mille saate ise järgneva ülevaate abil kõrvaldada. Kahtluse korral või siin nimetatud rikete korral pöörduge palun volitatud klienditeeninduse poole.

### ⚠ OHT

#### Oht elule!

Surmavad vigastused elektrilöögi tõttu pinget juhtivate detailidega kokkupuutel

Ärge puudutage pinget juhtivaid detaile.

Lülitage seade välja.

Tõmmake võrgupistik võrgupistikupesast välja.

#### Seade ei tööta

1. Vajutage kõrgsurvepüstoli hooba.

Seade lülitub sisse.

2. Kontrollige, kas tüübisildil esitatud pinge langeb kokku vooluallika pingega.

3. Kontrollige toitejuhet kahjustuste suhtes.

#### Seade ei saavuta rõhku

Vee pealevool on liiga väike.

1. Avage veekraan täielikult.

2. Kontrollige vee pealevoolu piisava edastuskoguse suhtes.

3. Kindlustage, et maksimaalset sissevõtukõrgust ei ole ületatud.

Veeühenduses olev sõel on määrdunud.

1. Puhastage sõela, vt peatükki *Sõela puhastamine veeühenduses*.

Seadmes on õhku.

1. Eemaldage seadmest õhk:

a Lülitage seade ilma külgeühendatud kõrgsurvevoolikut max 2 minutiks sisse ja oodake, kuni vesi kõrgsurveühendusest mullideta väljub.

b Lülitage seade välja.

c Ühendage kõrgsurvevoolik külge.

d Pidage imirežiimi korral silmas max sissevõtu kõrgust, vt peatükki *Tehnilised andmed*.

#### Tugevad rõhukõikumised

1. Kõrgsurvedüüsi puhastamine:

a Eemaldage mustus nõelaga düüsiavast.

b Loputage kõrgsurvedüüsi eest veega.

2. Kontrollige vee pealevoolu kogust.

#### Seade ebatihed

1. Seadme vähene ebatihedus on tehniliselt tingitud. Tugeva ebatiheduse korral võtke ühendust volitatud klienditeenindusega.

#### Puhastusvahendit ei imeta sisse

1. Kasutage Vario Power joatoru ja keerake „SOFT“ suunas lõpuni.

2. Puhastage puhastusvahendi imivoolikul olevat filtrit.

3. Kontrollige puhastusvahendi imivoolikut murdunud kohtade suhtes.

## Garantii

Igas riigis kehtivad meie volitatud müügiesindaja antud garantiitingimused. Seadmel esinevad mistahes rikked kõrvaldame garantiiajal tasuta, kui põhjuseks on materjali- või tootmisvigad. Garantiijuhtumil pöörduge ostu tõendava dokumendiga oma edasimüüja või lähima volitatud klienditeeninduse poole.

(Aadressi vt tagaküljelt)

Täiendavat teavet garantii kohta (kui see on olemas) leiata Kärcheri kohaliku veebilehe teeninduspiirkonnast "Allalaadimiste" alt.

## EL vastavusdeklaratsioon

Käesolevaga deklareerime, et alljärgnevalt nimetatud masin vastab oma kontseptsiooni ja koostelligi põhjal ning meie poolt turule viidud teostuses EL direktiivide asjaomastele põhilistele ohutus- ja tervisenõuetele. Masinal meiega kooskõlastamata muudatuste teostamisel kaotab käesolev deklaratsioon kehtivuse.

Toode: Kõrgsurvepesur

Tüüp: K 4, K 4 Premium, KHD 4

Asjaomased EL direktiivid

2000/14/EÜ

2006/42/EÜ (+2009/127/EÜ)

2011/65/EL

2014/30/EL

Kohaldatud ühtlustatud normid

EN 60335-1

EN 60335-2-79

EN 55014-1: 2017 + A11: 2020

EN 55014-2: 1997 + A1: 2001 + A2: 2008

EN 61000-3-2: 2014

EN 61000-3-3: 2013

**Kohaldatud vastavushindamisemnetlus**

2000/14/EÜ: Lisa V

**Helivõimsustase dB(A)**

Mõõdetud: 86

Garanteeritud: 89

Allakirjutatud tegutsevad juhatuse ülesandel ja volitu-sega.



H. Jenner

Chairman of the Board of Management



S. Reiser

Manager Regulatory Affairs &amp; Certification

Dokumentatsioonivolinik:

S. Reiser

Alfred Kärcher SE &amp; Co. KG

Alfred-Kärcher-Str. 28 - 40

71364 Winnenden (Germany)

Tel: +49 7195 14-0

Faks: +49 7195 14-2212

Winnenden, 2023/08/01

**Tehnilised andmed****Elektriühendused**

|                       |    |         |
|-----------------------|----|---------|
| Pinge                 | V  | 220-240 |
| Faas                  | ~  | 1       |
| Sagedus               | Hz | 50-60   |
| Tarbitav võimsus      | kW | 1,8     |
| Kaitseleik            |    | IPX5    |
| Kaitseklass           | □  | II      |
| Võrgukaitse (inertne) | A  | 10      |

**Veevõtuühendused**

|                                 |       |     |
|---------------------------------|-------|-----|
| Juurdevoolurõhk (maks.)         | MPa   | 1,2 |
| Juurdevoolu temperatuur (maks.) | °C    | 40  |
| Juurdevoolu kogus (min.)        | l/min | 8   |
| Sissevõtu kõrgus (maks.)        | m     | 0,5 |

**Seadme võimsusandmed**

|                                   |       |      |
|-----------------------------------|-------|------|
| Töörõhk                           | MPa   | 11,0 |
| Maks. lubatud rõhk                | MPa   | 13,0 |
| Juurdevoolu kogus, vesi           | l/min | 5,2  |
| Juurdevoolu kogus, maksimaalne    | l/min | 7,0  |
| Juurdevoolu kogus, puhastusvahend | l/min | 0,3  |
| Kõrgsurvepüstoli tagasilöögiõhjud | N     | 13   |

**Mõõtmed ja kaalud**

|                   |    |     |
|-------------------|----|-----|
| Tüüpiline töökaal | kg | 6,7 |
| Pikkus            | mm | 302 |
| Laius             | mm | 346 |
| Kõrgus            | mm | 872 |

**Kindlakstehtud väärtused EN 60335-2-79 kohaselt**

|  |                  |     |
|--|------------------|-----|
| Labakäsi-käsivars vibratsiooni-väärtus | m/s <sup>2</sup> | 2   |
| Ebakindlus K                           | m/s <sup>2</sup> | 0,7 |
| Helirõhutase L <sub>PA</sub>           | dB(A)            | 73  |

|  |       |    |
|--|-------|----|
| Ebakindlus K <sub>PA</sub>                                   | dB(A) | 3  |
| Helivõimsustase L <sub>WA</sub> + Ebakindlus K <sub>WA</sub> | dB(A) | 89 |

Õigus tehnilisteks muudatusteks.

**Saturs**

|  |    |
|--|----|
| Vispärilgas norädes .....              | 67 |
| Drošības ierīces .....                 | 67 |
| Simboli uz ierīces .....               | 67 |
| Noteikumiem atbilstoša lietošana ..... | 68 |
| Apkārtējās vides aizsardzība .....     | 68 |
| Piederumi un rezerves daļas .....      | 68 |
| Piegādes komplekts .....               | 68 |
| Ierīces apraksts .....                 | 68 |
| Montāža .....                          | 68 |
| Ekspluatācijas uzsākšana .....         | 69 |
| Ekspluatācija .....                    | 69 |
| Transportēšana .....                   | 70 |
| Uzglabāšana .....                      | 70 |
| Kopšana un apkope .....                | 70 |
| Palīdzība traucējumu gadījumā .....    | 70 |
| Garantija .....                        | 71 |
| ES atbilstības deklarācija .....       | 71 |
| Tehniskie dati .....                   | 71 |

**Vispärilgas norädes**

Pirms uzsäkt ierīces lietošanu, izlasiet šo oriģinālo lietošanas instrukciju un pievienotās drošības norādes. Rīkojieties saskaņā ar tām.

Saglabājiet abus bukletus turpmācai lietošanai vai nākamajam īpašniekam.

**Drošības ierīces****▲ BRĪDINĀJUMS****Savainojumu gūšanas risks!**

*Nopietni savainojumi izstrūkstošu, pārveidotu vai neefektīvu drošības ierīču dēļ.*

*Neaņemiet vai nenonēmiat drošības ierīces un neatslēdziet to funkcijas. Drošības ierīces ir paredzētas jūsu aizsardzībai.*

**Ierīces slēdzis**

Ierīces slēdzis novērš neparedzētu ierīces iedarbināšanu.

**Augstspiediena pistoles fiksators**

Fiksators nobloķē augstspiediena pistoles sviru un novērš neapzinātu ierīces ieslēgšanos.

**Auto-Stop funkcija**

Atlaižot augstspiediena pistoles sviru, spiediena slēdzis izslēdz sūkni un augstspiediena strūkļa tiek pārtraukta. Ja svira tiek nospiesta, sūknis atkal ieslēdzas.

**Motora aizsardzības slēdzis**

Pārāk augsta strāvas patēriņa gadījumā motora aizsardzības slēdzis izslēdz ierīci.

**Simboli uz ierīces**

Nevērsiet augstspiediena strūkļu pret personām, dzīvniekiem, aktīvu elektrisko aprīkojumu vai pašu ierīci.

Aizsargāt ierīci pret salu.



Ierīci nedrīkst pieslēgt tieši pie dzeramā ūdens tīkla.

## Noteikumiem atbilstoša lietošana

Augstspiediena tīrītāju izmantojiet tikai privātā māsaimniecībā.

Augstspiediena tīrītājs ir paredzēts mašīnu, transportlīdzekļu, būvju, darbarīku, fasāžu, terašu, dārza ierīču utt. tīrīšanai ar augstspiediena ūdens strūklu.

## Apkārējās vides aizsardzība



Iepakojuma materiālus ir iespējams pārstrādāt atkārtoti. Lūdzu, atbrīvojieties no iepakojuma videi draudzīgā veidā.



Elektriskās un elektroniskās ierīces satur vērtīgus pārstrādājamus materiālus un bieži vien tādas sastāvdaļas kā baterijas, akumulatorus vai eļļu, kuri nepareizas apstrādes vai utilizācijas gadījumā var radīt potenciālu apdraudējumu cilvēku veselībai un videi. Tomēr šīs sastāvdaļas ir nepieciešamas ierīces pareizai darbībai. Ar šo simbolu markētās ierīces nedrīkst izmest kopā ar sadzīves atkritumiem.



Tīrīšanas darbus, kuros notekūdens satur eļļu, piemēram, motora mazgāšanu, zemgrīdas mazgāšanu, drīkst veikt tikai mazgāšanas vietās, kas aprīkotas ar eļļas atdalītāju.



Darbus ar tīrīšanas līdzekļiem drīkst veikt tikai uz darba virsmām, kas ir nodrošinātas pret šķidruma noteci, ar pieslēgumu netīrā ūdens kanalizācijai. Neļaujiet tīrīšanas līdzeklim nokļūt ūdenstilpnēs vai zemē.

## Informācija par sastāvdaļām (REACH)

Pašreizējo informāciju par sastāvvielām atradīsiet: [www.kaercher.de/REACH](http://www.kaercher.de/REACH)

## Piederumi un rezerves daļas

Izmantot tikai oriģinālos piederumus un oriģinālās rezerves daļas, jo tie garantē drošu un nevainojamu ierīces darbību.

Informāciju par piederumiem un rezerves daļām skatīt [www.kaercher.com](http://www.kaercher.com).

## Piegādes komplekts

Ierīces piegādes komplekts ir attēlots uz iepakojuma. Izšaiņojot pārbaudiet, vai saturs ir pilnīgs. Ja trūkst piederumi vai transportēšanas laikā radušies bojājumi, lūdzu, informējiet tirgotāju.

## Ierīces apraksts

Attēlus skatiet grafika lappusē

### Attēls A

- Netīrumu frēzētāja strūklas caurule noturīgiem netīrumiem
- Strūklas caurule Vario Power biežāk veicamajiem tīrīšanas uzdevumiem  
Darba spiedienam iespējama bezpakāpju paaugstināšana no SOFT līdz HARD. Lai regulētu darba spiedienu, atlaidiet rokas smidzināšanas pistoles sviru un pagrieziet strūklas cauruli vēlamajā pozīcijā. Kad strūklas caurule ir līdz galam pagriezta virzienā SOFT, var pievienot tīrīšanas līdzekli.
- Augstspiediena pistole
- Atbloķēšanas poga
- Augstspiediena pistoles svira

- Augstspiediena pistoles fiksators
- Ierīces slēdzis "0/OFF" / "I/ON"
- Augstspiediena pistoles novietne
- Transportēšanas rokturis
- Augstspiediena šļūtenes / tīkla pieslēguma vada novietne
- Strūklas cauruļu novietne
- Ritenis
- Datu plāksnīte
- Skava augstspiediena šļūtenes pievienošanai / atvienošanai
- Augstspiediena šļūtene
- Tīrīšanas līdzekļa pudeles turētājs
- \*Dārza šļūtene (ar tekstila armējumu, diametrs vismaz 1/2 collas (13 mm), garums vismaz 7,5 m, ar tirdzniecībā pieejamu ātro savienotāju)
- Savienotājs ūdens pieslēgumam
- \*\*KÄRCHER sūkšanas šļūtene, kas paredzēta ūdens padevei no atklātām tvertnēm
- Ūdens pieslēgums ar iebūvētu sietu
- Tīkla pieslēguma vads ar tīkla spraudni
- Skrūves
- Tīrīšanas līdzekļa iesūkšanas šļūtene

\* papildus nepieciešams

\*\* pieejams pēc izvēles

## Montāža

Attēlus skatiet grafika lappusē.

Nenostiprinātās detaļas piestipriniet pie ierīces pirms lietošanas sākuma.

Sagatavojiet komplektā pievienotās skrūves un atbilstošu skrūvgriezi.

### Transportēšanas roktura montāža

- Transportēšanas roktura montāža:
  - Uzspraudiet transportēšanas rokturi uz ierīces.
  - Ar 4 skrūvēm piestipriniet transportēšanas rokturi.

### Attēls B

### Augstspiediena pistoles novietnes montāža

- Augstspiediena pistoles novietnes montāža:
  - Iebīdīet augstspiediena pistoles novietni tai paredzētajā ietverē pie ierīces.
  - Turiet augstspiediena pistoles novietni gala pozīcijā un nostipriniet to ar skrūvi.

### Attēls C

### Strūklas cauruļu novietnes montāža

- Strūklas cauruļu novietnes montāža:
  - Iebīdīet strūklas cauruļu novietni tai paredzētajā ietverē pie ierīces.
  - Turiet strūklas cauruļu novietni gala pozīcijā un nostipriniet to ar skrūvi.

### Attēls D

## Augstspiediena šļūtenes / tīkla pieslēguma vada novietnes montāža

1. Augstspiediena šļūtenes / tīkla pieslēguma vada novietnes montāža:
  - a Augstspiediena šļūtenes / tīkla pieslēguma vada novietni iebīdīet tai paredzētajā ietverē uz transportēšanas roktura.
  - b Turiet augstspiediena šļūtenes / tīkla pieslēguma vada novietni gala pozīcijā un nostipriniet to ar skrūvi.

### Attēls E

## Ūdens pieslēguma savienojuma montāža

1. Ūdens pieslēguma savienojumu piestipriniet ar skrūvēm pie ierīces ūdens pieslēguma.

### Attēls F

## Ekspluatācijas uzsākšana

1. Novietot ierīci uz horizontālas, līdzenas virsmas.
2. Notīniet augstspiediena šļūteni un atbrīvojiet iespējamās cilpas un saliekumus.
3. Augstspiediena šļūteni pieslēgt pie ierīces.
  - a Pavelciet uz augšu savienojuma skavu.
  - b Iespraudiet augstspiediena šļūteni savienojumā.
  - c Nospiediet uz leju savienojuma skavu.

### Attēls G

4. Ievietojiet augstspiediena šļūteni pistolē, līdz tā dzirdami nokļūst.

### Attēls H

#### Norādījumi

*Pārliecinieties, ka nipelis ir pareizi izlīdzināts.*

5. Pārbaudīt, vai savienojums ir drošs, pavelkot aiz augstspiediena šļūtenes.
6. Iespraudiet tīkla spraudni kontaktlīdzdā.

## Ūdens padeve

Pieslēguma vērtības skatīt *Tehniskie dati* Tipa plāksnis. Ievērojiet ūdensapgādes uzņēmuma noteikumus.

## IEVĒRĪBAI

### Bojājumu risks!

*Ierīces un piederumu bojājumi ūdens piesārņojuma vai sālsūdens izmantošanas dēļ.*

*Izmantojiet tikai tīru ūdeni, nevis sālsūdeni.*

### Norādījumi

*Kärcher iesaka izmantot papildaprīkojumā pieejamo Kärcher ūdens filtru.*

## Pieslēgums ūdensvadam

## IEVĒRĪBAI

### Bojājumu risks!

*Sūkņa bojājumi, izmantojot šļūtenes savienojumu ar Aquastop pie ierīces ūdens savienojuma.*

*Neizmantojot šļūtenes savienojumu ar Aquastop pie ierīces ūdens savienojuma.*

*Šļūtenes savienojumu ar Aquastop izmantojiet tikai pie ūdens krāna.*

1. Dārza šļūteni uzspraudiet uz ūdens pieslēgumam paredzētā savienotāja.

### Attēls I

2. Pieslēdziet dārza šļūteni pie ūdensvada.
3. Pilnībā atveriet ūdens krānu.

## Ūdens iesūkšana no atklātām tvirtnēm

Šis augstspiediena tīrītājs ir aprīkots ar KÄRCHER sūkšanas šļūteni virszemes ūdens iesūkšanai, piem. no lietusūdens mucām vai dīķiem (maksimālo iesūkšanas augstumu skatīt nodaļā *Tehniskie dati*).

1. Noskrūvējiet ūdens pieslēguma savienotāju.

2. Piepildiet sūkšanas šļūteni ar ūdeni.
3. Sūkšanas šļūteni pieskrūvējiet pie ierīces ūdens pieslēguma un ievietojiet ūdens padeves avotā (piem., lietusūdens mucā).

## Ierīces atgaišošana

1. Ieslēdziet ierīci ("I/ON") (Iesl.).
2. Atbloķējiet augstspiediena pistoles sviru.
3. Nospiediet augstspiediena pistoles sviru. Ierīce ieslēdzas.
4. Ļaujiet ierīcei darboties līdz 2 minūtēm, līdz ūdens izplūst no augstspiediena pistoles bez burbulīšiem.
5. Atlaidiet augstspiediena pistoles sviru.
6. Nofiksējiet augstspiediena pistoles sviru.

## Ekspluatācija

## IEVĒRĪBAI

### Bojājumu risks!

*Sūkņa bojājumi, darbojoties tukšgaitā!*

*Izslēdziet ierīci, ja 2 minūšu laikā tajā neveidojas spiediņš.*

*Rīkojieties saskaņā ar norādījumiem, kas sniegti nodaļā Palīdzība traucējumu gadījumā.*

## Ekspluatācija ar augstspiedienu

## IEVĒRĪBAI

### Bojājumu risks!

*Krāsotu vai jutīgu virsmu bojājumi, ja strūkļas attālums ir pārāk īss vai tiek izmantota nepiemērota strūkļas caurule.*

*Tīrot lakotas virsmas, ievērojiet vismaz 30 cm strūkļas atstatumu,*

*Neizmantojiet neīrūmu frēzētāju, tīrot autoriepas, lakotas vai trauslas virsmas, piemēram, koka virsmas.*

1. Ievietojiet strūkļas cauruli augstspiediena pistolē un nofiksējiet to, pagriežot par 90°.

### Attēls J

2. Ieslēdziet ierīci ("I/ON").
3. Atbloķējiet augstspiediena pistoles sviru.
4. Nospiediet augstspiediena pistoles sviru. Ierīce ieslēdzas.

## Ekspluatācija ar tīrīšanas līdzekli

## ▲ BĪSTAMI

### Veselības apdraudējums!

*Nopietns kaitējums veselībai, nepareizi izmantojot tīrīšanas līdzekļus.*

*Ievērojiet tīrīšanas līdzekļa ražotāja drošības datu lapu. Valkājiet norādītos individuālos aizsardzības līdzekļus.*

### Norādījumi

*KÄRCHER tīrīšanas līdzekļi garantē darbību bez traucējumiem. Lūdzu, konsultējieties vai pieprasiet mūsu katalogu un mūsu tīrīšanas līdzekļu informācijas lapas.*

### Norādījumi

*Tīrīšanas līdzekļus var piejaukt tikai, kad ierīce tiek darbināta ar zemspiedienu.*

1. Izvelciet tīrīšanas līdzekļa iesūkšanas šļūteni no korpusa vēlamajā garumā.

### Attēls K

2. Tīrīšanas līdzekļa iesūkšanas šļūteni iekariet tvirtnē ar tīrīšanas līdzekļa šķīdumu.
3. Izmantojiet strūkļas cauruli Vario Power.
4. Pagrieziet strūkļas cauruli līdz galam pozīcijā "SO-FT". Darbības gaitā tīrīšanas līdzekļa šķīdums tiek piejaukts ūdens strūkļai.

### Ieteicamā tīrīšanas metode

1. Tīrīšanas līdzekli taupīgi uzsmidzināt uz sausas virsmas un ļaut iedarboties (neļaut nožūt).
2. Lielākos netīrumus noskalot ar augstspiediena strūklu.

### Pēc lietošanas ar tīrīšanas līdzekļiem

1. Skalojiet ierīci apm. 30 sekundes ar tīru ūdeni.

### Darbības pārtraukšana

1. Atļaidiet augstspiediena pistoles sviru. Kad svira tiek atlaista, ierīce izslēdzas. Sistēmā tiek uzturēts augstspiediens.
2. Nofiksējiet augstspiediena pistoles sviru.
3. Ja darbs tiek pārtraukts uz laiku ilgāk par 5 minūtēm, izslēdziet ierīci "0/OFF" (Izsl.).

### Ekspluatācijas pabeigšana

#### ⚠ UZMANĪBU

##### Savainojumu gūšanas risks!

Traumas, ko izraisa ūdens, nekontrolējami izplūstot zem augsta spiediena.

Augstspiediena šļūteni atvienojiet no augstspiediena pistoles vai ierīces tikai tad, ja sistēmā nav spiediena.

1. Atļaidiet augstspiediena pistoles sviru.
2. Aizveriet ūdens krānu.
3. Uz 30 sekundēm nospiediet augstspiediena pistoles sviru. Sistēmā atlikušais spiediens tiek samazināts.
4. Atļaidiet augstspiediena pistoles sviru.
5. Nofiksējiet augstspiediena pistoles sviru.
6. Izslēdziet ierīci "0/OFF".
7. Atvienojiet ierīci no ūdens padeves.
8. Atvienojiet tīkla spraudni no kontaktligzdas.

### Transportēšana

#### ⚠ UZMANĪBU

Traumu gūšanas un bojājumu risks ierīces svara dēļ!

Traumas un bojājumi.

Transportējot un uzglabājot ņemiet vērā ierīces svaru.

### Ierīces vilkšana

1. Ierīci vilkt, turot aiz transportēšanas rokturu.

### Ierīces pārvietošana transportlīdzeklī

1. Nodrošiniet ierīci pret slīdēšanu un apgāšanos.

### Uzglabāšana

#### ⚠ UZMANĪBU

Traumu gūšanas un bojājumu risks ierīces svara dēļ!

Traumas un bojājumi.

Transportējot un uzglabājot ņemiet vērā ierīces svaru.

### Ierīces uzglabāšana

1. Novietojiet ierīci uz līdzenas virsmas.
2. Nospiediet atbloķēšanas pogu un atvienojiet augstspiediena šļūteni no augstspiediena pistoles.
3. Demontējiet strūklu caurulīti no augstspiediena pistoles.
4. Ievietojiet strūklu caurules un augstspiediena pistoli tiem piemērotajās uzglabāšanas novietnēs.
5. Demontējiet augstspiediena šļūteni no ierīces.
6. Augstspiediena šļūteni novietojiet pie ierīces.
7. Tīkla pieslēguma vadu ar tīkla spraudni novietojiet pie ierīces.

Pirms ilgākas uzglabāšanas ievērojiet papildu norādījumus, skat. nodaļu *Kopšana un apkope*.

### Pretaizsaišanas aizsardzība

#### IEVĒRĪBA!

##### Bojājumu risks!

Ierīces un piederumu bojājumi ūdens sasaišanas rezultātā.

Pēc katras lietošanas reizes pilnībā iztukšojiet ierīci un piederumus.

Sargājiet ierīci un piederumus no temperatūras, kas ir zemāka vai vienāda ar 0 °C (32 °F).

1. Atvienojiet ūdens padevi no ierīces.
2. Demontējiet augstspiediena šļūteni no ierīces.
3. Ieslēdziet ierīci ("I/ON").
4. Gaidiet maks. 1 minūti, līdz no augstspiediena pieslēguma vairs neizplūst ūdens.
5. Izslēdziet ierīci ("0/OFF").
6. Novietojiet ierīci un piederumus uzglabāšanai telpā, kas aizsargāta no sala.

### Kopšana un apkope

#### ⚠ BĪSTAMI

##### Dzīvības apdraudējums!

Letālas traumas, ko izraisa elektriskās strāvas trieciens, pieskaršanās strāvu vadošām daļām.

Nepieskarieties strāvu vadošām daļām.

Izslēdziet ierīci.

Atvienojiet tīkla spraudni no kontaktligzdas.

Ierīcei nav nepieciešama apkope, tas nozīmē, ka nav nepieciešams veikt nekādus regulārus apkopes darbus.

### Ūdens pieslēgvietas sieta tīrīšana

#### IEVĒRĪBA!

##### Bojājumu risks!

Sieta bojājumi nepareizas tīrīšanas rezultātā.

Filteru tīriet tikai zem tekoša ūdens pretējai caurplūdes virzienam.

Neizmantojiet asus vai cietus priekšmetus, piem., adatas vai stieplu birstes

#### IEVĒRĪBA!

##### Bojājumu risks!

Ierīces un piederumu bojājumi, ekspluatējot bez sieta vai ar bojātu sietu.

Pirms sieta ievietošanas ūdens pieslēgvietā pārbaudiet, vai tas nav bojāts. Bojātu sietu nekavējoties nomainiet pret jaunu.

Nedarbiniet ierīci bez sieta.

Vajadzības gadījumā iztīriet ūdens pieslēgvietas sietu.

1. Noskrūvējiet ūdens pieslēguma savienotāju.
2. Izvelciet sietu.

##### Attēls M

3. Iztīriet sietu zem tekoša ūdens.
4. Ievietojiet sietu ūdens pieslēgvietā.

### Tīrīšanas līdzekļa filtra tīrīšana

Pirms ilgākas glabāšanas iztīriet tīrīšanas līdzekļa filtru.

1. Izvelciet filtru no tīrīšanas līdzekļa iesūkšanas šļūtenes.
2. Iztīriet filtru zem tekoša ūdens.

##### Attēls N

### Palīdzība traucējumu gadījumā

Traucējumu cēloņi bieži vien ir vienkārši un tos ar turpmākā pārskata palīdzību var novērst pašu spēkiem. Šaubu vai nenorādītu traucējumu gadījumā, lūdzu, vērsieties autorizētā klientu servisā.

## ⚠ BĪSTAMI

### Dzīvības apdraudējums!

Letālas traumas, ko izraisa elektriskās strāvas trieciens, pieskaršanās strāvu vadošām daļām.

Nepieskarieties strāvu vadošām daļām.

Izslēdziet ierīci.

Atvienojiet tīkla spraudni no kontaktligzdas.

### Ierīce nedarbojas

1. Nospiediet augstspiediena pistoles sviru. Ierīce ieslēdzas.
2. Pārbaudiet, vai sakrīt sprieguma norāde uz tipa plāksnītes ar strāvas avota spriegumu.
3. Pārbaudiet, vai tīkla pieslēguma vadam nav bojājumu.

### Ierīce nespēj sasniegt nepieciešamo spiedienu

Ūdens padeve ir pārāk maza.

1. Pilnībā atveriet ūdens krānu.
2. Pārbaudiet, vai ūdens pieplūdei ir pietiekams padeves daudzums.
3. Pārlicinieties, ka nav pārsniegts maksimālais iesūkšanas augstums.

Ūdens pieslēguma siets ir netīrs.

1. Notīriet sietu, skatīt nodaļu *Ūdens pieslēgvietas sieta tīrīšana*.

Ierīcē ir gaiss.

1. Atgaisojiet ierīci:
  - a Ieslēdziet ierīci uz maksimums 2 minūtēm bez pievienotas augstspiediena šļūtenes un pagaidiet, līdz no augstspiediena pieslēguma izplūst ūdens bez burbulīšiem.
  - b Izslēdziet ierīci.
  - c Pievienojiet augstspiediena šļūteni.
  - d Pārlicinieties, ka iesūkšana notiek pareizajā iesūkšanas augstumā, skatīt nodaļu *Tehniskie dati*.

### Spēcīgas spiediena svārstības

1. Izīriet augstspiediena sprauslu:
  - a Ar adatu izīriet netīrumus no sprauslas cauruma.
  - b Ar ūdeni izskalojiet augstspiediena sprauslu no priekšas.
2. Pārbaudiet ūdens pieplūdes daudzumu.

### Ierīce nav hermētiska

1. Neliels nehermētiskums ir tehniski paredzēts. Izteikta nehermētiskuma gadījumā vērsieties autorizētā klientu servisā.

### Tīrīšanas līdzeklis netiek iesūkt

1. Izmantojiet strūkļas cauruli Vario Power un pagrieziet to virzienā "SOFT" (rāmi) līdz atdurei.
2. Izīriet tīrīšanas līdzekļa iesūkšanas šļūtenes filtru.
3. Pārbaudiet, vai tīrīšanas līdzekļa iesūkšanas šļūtene nav salocījusies.

## Garantija

Katrā valstī ir spēkā mūsu atbildīgā tirdzniecības uzņēmuma izdotie garantijas nosacījumi. Garantijas termiņā Jūsu ierīces iespējamos darbības traucējumus mēs novērsīsim bez maksas, ja to cēlonis būs materiāla vai ražošanas kļūda. Garantijas gadījumā ar pirkumu apliecināto dokumentu vērsieties pie tirgotāja vai tuvākajā pilnvarotajā klientu apkalpošanas centrā. (Adrese skatīt aizmugurē)

Papildu informācija par garantiju (ja tāda ir pieejama) ir atrodama vietējās Kärcher tīmekļa vietnes servisa sadaļā "Lejupielādes".

## ES atbilstības deklarācija

Ar šo mēs paziņojam, ka turpmāk tekstā minētās iekārtas projekts un konstrukcija, kā arī mūsu izgatavotais modelis atbilst ES direktīvu drošības un veselības pamatprasībām. Veicot ar mums nesaskaņotas izmaiņas iekārtas uzbūvē, šī deklarācija zaudē savu spēku.

Produkts: Augstspiediena tīrītājs

Tips: K 4, K 4 Premium, KHD 4

### Attiecīgās ES direktīvas

2000/14/EK

2006/42/EK (+2009/127/EK)

2011/65/ES

2014/30/ES

### Piemērotie saskaņotie standarti

EN 60335-1

EN 60335-2-79

EN 55014-1: 2017 + A11: 2020

EN 55014-2: 1997 + A1: 2001 + A2: 2008

EN 61000-3-2: 2014

EN 61000-3-3: 2013

EN IEC 63000: 2018

### Piemērotās atbilstības novērtēšanas procedūras

2000/14/EK: Pielikums V

### Trokšņa intensitātes līmenis dB(A)

Izmērīts: 86

Nodrošināts: 89

Parakstītāji rīkojas valdes vārdā un ar tās pilnvaru.

H. Jenner

Chairman of the Board of Management

S. Reiser

Manager Regulatory Affairs & Certification

Pilnvarotais sagatavot dokumentāciju:

S. Reizers (S. Reiser)

Alfred Kärcher SE & Co. KG

Alfred-Kärcher-Str. 28 - 40

71364 Winnenden (Vācija)

Tālr.: +49 7195 14-0

Fakss: +49 7195 14-2212

Winnendene (Winnenden), 01.08.2023.

## Tehniskie dati

### Strāvas pieslēgums

|                              |    |         |
|------------------------------|----|---------|
| Spriegums                    | V  | 220-240 |
| Fāze                         | ~  | 1       |
| Frekvence                    | Hz | 50-60   |
| Pieslēguma jauda             | kW | 1,8     |
| Drošinātāja veids            |    | IPX5    |
| Aizsardzības klase           |    | II      |
| Tīkla drošinātājs (inertais) | A  | 10      |

### Ūdens pieslēgums

|                              |       |     |
|------------------------------|-------|-----|
| Pieplūdes spiediens (maks.)  | MPa   | 1,2 |
| Pievades temperatūra (maks.) | °C    | 40  |
| Pieplūdes daudzums (min.)    | l/min | 8   |
| Iesūkšanas augstums (maks.)  | m     | 0,5 |

### Ierīces veiktspējas dati

|                            |     |      |
|----------------------------|-----|------|
| Darba spiediens            | MPa | 11,0 |
| Maks. pieļaujama spiediens | MPa | 13,0 |

|  |                  |     |
|--|------------------|-----|
| Padeves apjoms, ūdens  | l/min            | 5,2 |
| Maksimaliausias padeves apjoms   | l/min            | 7,0 |
| Padeves apjoms, tūrinis lūdk-<br>lis   | l/min            | 0,3 |
| Augstspiediena pistoles atsietena<br>spēks   | N                | 13  |
| <b>Izmēri un svars</b>   |                  |     |
| Raksturīgais ekspluatācijas svars  | kg               | 6,7 |
| Garums   | mm               | 302 |
| Platums  | mm               | 346 |
| Augstums   | mm               | 872 |
| <b>Aprēķinātās vērtības saskaņā ar EN 60335-2-79</b>                                 |                  |     |
| Roku-plaukstu vibrācijas vērtība   | m/s <sup>2</sup> | 2   |
| Nedrošības faktors K   | m/s <sup>2</sup> | 0,7 |
| Trokšņa spiediena līmenis L <sub>pA</sub>  | dB(A)            | 73  |
| Nedrošības faktors K <sub>pA</sub>   | dB(A)            | 3   |
| Trokšņa intensitātes līmenis<br>L <sub>WA</sub> + Nedrošības faktors K <sub>WA</sub> | dB(A)            | 89  |

Paturētas tiesības veikt tehniskas izmaiņas.

## Turinys

|  |    |
|--|----|
| Bendrosios nuorodos .....                      | 72 |
| Saugos įtaisai .....                           | 72 |
| Simboliai ant prietaiso .....                  | 72 |
| Naudojimas laikantis nurodymų .....            | 72 |
| Aplinkos apsauga .....                         | 72 |
| Priedai ir atsarginės dalys .....              | 72 |
| Komplektacija .....                            | 73 |
| Prietaiso aprašymas .....                      | 73 |
| Montavimas .....                               | 73 |
| Ekspluatacijos pradžia / paleidimas .....      | 73 |
| Ekspluatavimas .....                           | 74 |
| Gabenimas .....                                | 75 |
| Sandėliavimas .....                            | 75 |
| Kasdienė priežiūra ir techninė priežiūra ..... | 75 |
| Trikčių šalinimas .....                        | 75 |
| Garantija .....                                | 76 |
| ES atitikties deklaracija .....                | 76 |
| Techniniai duomenys .....                      | 76 |

## Bendrosios nuorodos



Prieš pradėdami naudoti prietaisą, perskaitykite šią originalią naudojimo instrukciją ir pridėdamas saugos nurodymus. Laikykitės jų.

Išsaugokite abi knygeles vėlesniam naudojimui arba kitam prietaiso savininkui.

## Saugos įtaisai

### ⚠ **ISPĖJIMAS** **Sužalojimų pavojus!**

*Sunkūs sužalojimai dėl trūkstamos, pakeistos ar neveiksmingos saugos įrangos. Neužblokuokite arba nepašalinkite saugos įtaisų ir nepadarykite jų neveiksmingų. Apsauginiai įtaisai garantuoja jūsų saugą.*

## Įrenginio jungiklis

Įrenginio jungiklis užkerta kelią netyčiam prietaiso veikimui.

## Aukšto slėgio pistoleto fiksatorius

Fiksatorius užblokuoja aukšto slėgio pistoleto svertą ir užkelta kelią netyčiam prietaiso paleidimui.

## Automatinio sustabdymo funkcija

Atleidus aukšto slėgio pistoleto svertą, pneumatinis jungiklis išjunga siurbį ir aukšto slėgio srovė nutrūksta. Nuspaudus svertą, siurblys vėl įsijungia.

## Apsauginis variklio jungiklis

Suvartojant per daug elektros, apsauginis variklio jungiklis prietaisą išjungia.

## Simboliai ant prietaiso



Aukštojo slėgio srovės nenukreipkite į žmones, gyvūnus, įtampingąją elektros įrangą arba į patį prietaisą. Saugokite prietaisą nuo šalčio.



Prietaiso neleidžiama jungti tiesiogiai prie viešųjų geriamojo vandens tinklų.

## Naudojimas laikantis nurodymų

Šį aukšto slėgio valymo įrenginį naudokite tik privačiai. Aukšto slėgio valymo įrenginys skirtas aukšto slėgio vandens srove valyti mašinas, transporto priemones, statinius, įrankius, fasadus, terasas, sodo įrankius ir pan.

## Aplinkos apsauga



Pakuotės medžiagos gali būti perdirbamos. Pakuotės atliekas prašome šalinti laikantis aplinkos apsaugos teisės aktų reikalavimų.



Elektros ir elektroniniuose prietaisuose būna vertingų perdirbamųjų medžiagų ir dažnai, pvz., baterijų, akumuliatorių sudedamųjų dalių, arba alyvos, kurias netinkamai naudojant arba jas šalinant ne pagal reikalavimus gali kilti pavojus žmonių sveikatai ir aplinkai. Tačiau norint tinkamai eksploatuoti prietaisą šios sudedamosios dalys yra būtinos. Šiuo simboliu pažymėtus prietaisus draudžiama šalinti su buitinėmis atliekomis.



Valymo darbus, kurių metu susidaro alyvos rūšios nuotekos, pvz., variklių valymas, automobilių dugno plovimas, atlikti galima tik tose valymo vietose, kuriose yra alyvos separatorius.



Darbus naudojant valiklius leidžiama taikyti tik vandeniui atspariems darbiniais paviršiams su jungtimi prie nešvaraus vandens kanalizacijos. Užtikrinkite, kad valiklis nepatektų į vandens telkinius arba įsiskverbėtų į dirvožemį.

## Nuorodos dėl sudedamųjų medžiagų (REACH)

Naująsą informaciją apie sudedamąsias medžiagas rasite: [www.kaercher.de/REACH](http://www.kaercher.de/REACH)

## Priedai ir atsarginės dalys

Naudokite tik originalius priedus ir originalas atsarginės dalis – taip užtikrinsite, kad įrenginys veiktų patikimai ir be triukščių.

Informaciją apie priedus ir atsarginės dalis rasite svetainėje [www.kaercher.com](http://www.kaercher.com).



## Komplektacija

Įrenginio tiekiamo komplekto sudėtis parodyta ant pakuotės. Išpakavę patikrinkite, ar yra visos įrenginio detalės. Jei trūksta priedų arba yra transportavimo pažeidimų, praneškite apie tai pardavėjui.

## Prietaiso aprašymas

Paveikslai pateikti grafikų puslapyje

### Paveikslas A

- ① Purkštas su purvo grandikliu įsisenėjusiems nešvarumams
- ② Purkštas „Vario Power“ įprastoms valymo užduotims  
Darbinį slėgį galima tolydžiai didinti nuo „MAŽASIS“ iki „DIDYSIS“. Norėdami keisti darbinį slėgį, atleiskite rankinio purškimo pistoleto svirtį ir pasukite purškimo antgalį į norimą padėtį. Kai purškimo antgalis iki galo pasuktas kryptimi „MAŽASIS“, galima dozuoti valymo priemonę.
- ③ Aukštojo slėgio pistoletas
- ④ Atleidimo mygtukas
- ⑤ Aukštojo slėgio pistoleto svirtis
- ⑥ Aukštojo slėgio pistoleto fiksatorius
- ⑦ Prietaiso jungiklis „0/OFF“ / „I/ON“ („0 / IŠJUNGTĄ“ / „I / ĮJUNGTĄ“)
- ⑧ Auštojo slėgio pistoleto dėtuvė
- ⑨ Gabenimo rankena
- ⑩ Didelio slėgio žarnos / sujungimo su tinklu jungties dėtuvė
- ⑪ Purkšto dėtuvė
- ⑫ Ratas
- ⑬ Identifikacinė plokštelė
- ⑭ Spaustukas aukštojo slėgio žarnai prijungti / atjungti
- ⑮ Didžiaslėgė žarna
- ⑯ Valiklio buteliuko laikiklis
- ⑰ \* Sodo žarna (armuotoji, skersmuo ne mažesnis kaip 1/2 col.(13 mm), ne trumpesnė kaip 7,5 m, su prekybinius standartus atitinkančia sparčiąja jungtimi)
- ⑱ Vandens tiekimo jungties mova
- ⑲ \*\* „KÄRCHER“ siurbimo žarna, skirta vandeniui tiekti iš atvirųjų talpyklų
- ⑳ Vandens tiekimo jungtis su sumontuotu sietu
- ㉑ Maitinimo tinklo laidas su tinklo kištuku
- ㉒ Varžtai
- ㉓ Ploviklio siurbimo žarna

\*papildomai reikalinga

\*\* įsigyjama pasirinktinai

## Montavimas

Paveikslai pateikti grafikų puslapyje.

Prieš naudojimą sumontuokite prietaise atskiras kartu pristatytas dalis.

Pasiruoškite kartu pristatytus varžtus ir jiems tinkamą atsuktuvą.

### Gabenimo rankenos montavimas

1. Gabenimo rankenos montavimas
  - a Į įrenginį įstatykite gabenimo rankeną.
  - b Pritvirtinkite gabenimo rankeną 4 varžtais.

**Paveikslas B**

### Aukštojo slėgio pistoleto dėtuvės montavimas

1. Didelio slėgio pistoleto dėtuvės montavimas:
  - a Įstumkite didelio slėgio pistoleto dėtuvę į įrenginio laikiklį.
  - b Laikykite didelio slėgio pistoleto dėtuvę galutinėje padėtyje ir pritvirtinkite ją varžtu.

**Paveikslas C**

### Purkšto dėtuvės montavimas

1. Purkšto dėtuvės montavimas:
  - a Įstumkite purkšto dėtuvę į įrenginio laikiklį.
  - b Laikykite purkšto dėtuvę galutinėje padėtyje ir pritvirtinkite ją varžtu.

**Paveikslas D**

### Auštojo slėgio žarnos dėtuvė / sujungimo su tinklu laido montavimas

1. Didelio slėgio žarnos dėtuvės / tinklu jungties su tinklu montavimas:
  - a Didelio slėgio žarnos / sujungimo su tinklu jungties laido dėtuvę įstumkite gabenimo rankenos laikiklį.
  - b Didelio slėgio žarnos / sujungimo su tinklu jungties laido dėtuvę laikykite galutinėje padėtyje ir pritvirtinkite ją varžtu.

**Paveikslas E**

### Movos vandens jungčiai montavimas

1. Užsukite movą vandens jungčiai ant prietaiso vandens jungties.

**Paveikslas F**

## Eksploatacijos pradžia / paleidimas

1. Pastatykite įrenginį ant lygaus, horizontalaus paviršiaus.
2. Išvyniokite visą aukštojo slėgio žarną ir ištiesinkite visas kilpas bei susisukusias vietas.
3. Aukštojo slėgio žarną sujunkite su prietaisu.
  - a Iš movos ištraukite spaustuką.
  - b Aukštojo slėgio žarną įkiškite į jungtį.
  - c Paspauskite žemyn jungties spaustuką.

**Paveikslas G**

4. Įkiškite aukštojo slėgio žarną į aukštojo slėgio pistoletą – turi būti girdima, kaip ji užfiksuojama.

**Paveikslas H**

### Pastaba

*Stenkitės, kad antgalis būtų tinkamai užfiksuotas.*

5. Patikrinkite, ar sujungimai patikimi – šiuo tikslu patraukite aukštojo slėgio žarną.
6. Įkiškite tinklo kištuką į lizdą.

### Vandens tiekimas

Prijungimo reikšmes žr. *Techniniai duomenys* arba identifikacinėje plokštelėje.

Atsižvelkite į vandens tiekimo įmonės taikomas nuostatas.

## DĖMESIO

### Pažeidimo pavojus!

Įrenginio ir priedų sugadinimas, jeigu vanduo yra užterštas arba naudojamas sūrus vanduo. Naudokite tik švarų, o ne sūrų vandenį.

### Pastaba

Kärcher rekomenduoja naudoti papildomą Kärcher vandens filtrą.

Jungtis su vandentiekio linija

## DĖMESIO

### Pažeidimo pavojus!

Siurblio pažeidimas naudojant žarnos movą su įrenginio jungties „Aquastop“.

Žarnos movą su „Aquastop“ jungti su įrenginio vandens tiekimo jungtimi draudžiama.

Žarnos movą su „Aquastop“ junkite tik su vandens čiaupu.

1. Užmaukite sodo žarną ant vandens tiekimo jungties movos.

### Paveikslas I

2. Prijunkite sodo žarną prie vandens tiekimo linijos.

3. Iki galo atsukite vandens čiaupą.

### Vandens siurbimas iš atvirųjų talpyklų

Šis didelio slėgio valytuvus turi KÄRCHER siurbimo žarną, skirtą paviršiniam vandeniui siurbti, pvz., iš lietaus vandens talpyklų arba tvenkinių (didžiausias siurbimo aukštis nurodytas, žr. skyrių *Techniniai duomenys*).

1. Movą nusukite nuo įrenginio vandens tiekimo jungties.

2. Pripildykite siurbimo žarną vandeniu.

3. Prisukite siurbimo žarną prie įrenginio vandens tiekimo jungties ir įdėkite į vandens šaltinį (pvz., lietaus vandens statinę).

### Prietaiso ventiliavimas

1. Įjunkite prietaisą „I / ON“.

2. Panaikinkite aukšto slėgio pistoleto sverto blokavimą.

3. Nuspauskite aukšto slėgio pistoleto svertą. Prietaisas įsijungia.

4. Paleiskite prietaisą veikti daugiausia 2 minutes, kol vanduo iš aukšto slėgio pistoleto ims tekėti be oro burbuliukų.

5. Atleiskite aukšto slėgio pistoleto svertą.

6. Užfiksukite aukšto slėgio pistoleto svertą.

## Eksplotavimas

## DĖMESIO

### Pažeidimo pavojus!

Sausąją eigą veikiančio siurblio pažeidimas.

Jeigu per 2 minutes slėgis neužtikrinamas, įrenginį išjunkite.

Vykdykite skyriuje *Trikčių šalinimas* pateiktus nurodymus.

### Auštojo slėgio režimas

## DĖMESIO

### Pažeidimo pavojus!

Dažytų arba neatsparių paviršių pažeidimai, jeigu srovės atstumas yra per mažas arba naudojamas netinkamas purkštąs.

Valydami dažytus paviršius užtikrinkite bent 30 cm srovės atstumą nuo dažyto paviršiaus.

Automobilių padangų, dažų arba jautrių paviršių, tokių kaip medis, nevalykite su purvo skutikliu.

1. Įkiškite purkštą į aukšto slėgio pistoletą ir užfiksukite pasukdami 90°.

### Paveikslas J

2. Įjunkite prietaisą („I / ON“).

3. Panaikinkite aukšto slėgio pistoleto sverto blokavimą.

4. Nuspauskite aukšto slėgio pistoleto svertą. Įrenginys įsijungia.

### Eksplotavimas naudojant vaiklį

## ⚠ PAVOJUS

### Pavojus sveikatai!

Pavojinga žala sveikatai netinkamai naudojant vaiklį. Naudodami vaiklį laikykitės gamintojo saugos duomenų lapuose pateiktų nurodymų.

Dėvėkite numatytas asmenines apsaugos priemones.

### Pastaba

KÄRCHER vaiklis užtikrina sklandų darbą. Pasikonsultuokite arba užsakykite mūsų katalogą ar mūsų valymo priemonių informacinius lapelius.

### Pastaba

Vaiklį leidžiama įmaišyti tik pasirinkus veikimą naudojant žemą slėgį.

1. Iš korpuso ištraukite norimo ilgio vaiklio siurbimo žarną.

### Paveikslas K

2. Vaiklio siurbimo žarną įkiškite į vaiklio tirpalo talpyklą.

3. Naudokite purkštą „Vario Power“.

4. Pasukite purkštą iki galo „SOFT“ link.

Eksplatuojant vaiklio tirpalas maišomas su vandens srove.

### Rekomenduojamas valymo būdas

1. Taipiai užpurkškite valymo priemonės ant sauso paviršiaus ir leiskite jai veikti (neđziovinkite).

2. Nuplaukite atsilaisvinusį purvą aukšto slėgio srove.

### Baigus eksploatuoti su valymo priemone

1. Skalaukite prietaisą apie 30 sekundžių švari vandeniu.

### Eksplotavimo nutraukimas

1. Atleiskite aukšto slėgio pistoleto svertą.

Kai svertas atleidžiamas, prietaisas išjungiamas.

Aukštasis slėgis sistemoje nėra panaikinamas.

2. Užfiksukite aukšto slėgio pistoleto svertą.

### Paveikslas L

3. Darydami ilgesnes negu 5 minučių darbo pertraukas prietaisą išjunkite „0/OFF“.

### Eksplotavimo užbaigimas

## ⚠ ATSARGIAI

### Sužalojimų pavojus!

Nekontroliuojamai išsiveržiančio slėginio vandens keliamas sužalojimo pavojus.

Aukšto slėgio žarną nuo aukšto slėgio pistoleto arba nuo prietaiso atjunkite tik tuo atveju, kai sistemoje nėra slėgio.

1. Atleiskite aukšto slėgio pistoleto svertą.

2. Užsukite vandens čiaupą.

3. Spauskite aukšto slėgio pistoleto svertą 30 sekundžių.

Sistemoje dar likęs slėgis panaikinamas.

4. Atleiskite aukšto slėgio pistoleto svertą.

5. Užfiksukite aukšto slėgio pistoleto svertą.

6. Išjunkite prietaisą „0/OFF“.

7. Atjunkite prietaisą nuo vandens tiekimo.

8. Ištraukite tinklo kištuką iš lizdo.

## Gabenimas

### ⚠ **ATSARGIAI**

**Sužalojimų ir apgadinimo pavojus dėl prietaiso svorio!**

*Sužalojimai ir apgadinimai.*

*Sandėliuodami ir gabendami mašiną atsižvelkite į jos svorį.*

#### Prietaiso traukimas

1. Traukite prietaisą už gabenimo rankenos.

#### Prietaiso vežimas transporto priemonėje

1. Apsaugokite prietaisą nuo slydimo ir apvirtimo.

## Sandėliavimas

### ⚠ **ATSARGIAI**

**Sužalojimų ir apgadinimo pavojus dėl prietaiso svorio!**

*Sužalojimai ir apgadinimai.*

*Sandėliuodami ir gabendami mašiną atsižvelkite į jos svorį.*

#### Prietaiso sandėliavimas

1. Pastatykite prietaisą ant lygaus paviršiaus.
2. Nuspauskite didelio slėgio pistoleto atskyrimo mygtuką ir atskirkite didelio slėgio žarną nuo didelio slėgio pistoleto.
3. Atjunkite purkštą nuo didelio slėgio pistoleto.
4. Į atitinkamas dėtuves sudėkite purkštą ir didelio slėgio pistoletą
5. Atjunkite didelio slėgio žarną nuo įrenginio.
6. Sudėkite aukštojo slėgio žarną ant prietaiso.
7. Sujungimo su maitinimo tinklu laidą padėkite ant įrenginio.

Prieš sandėliuodami ilgesniam laikui, atkreipkite dėmesį į papildomus nurodymus, žr. sk. *Kasdienė priežiūra ir techninė priežiūra.*

#### Apsauga nuo šalčio

### **DĖMESIO**

**Pažeidimo pavojus!**

*Užšalęs vanduo pažeidžia įrenginį ir priedą.*

*Po kiekvieno naudojimo visiškai ištuštinkite įrenginį ir priedus.*

*Saugokite įrenginį ir priedus nuo žemesnės nei 0 °C (32 °F) temperatūros.*

1. Atjunkite įrenginį nuo vandens tiekimo.
2. Atjunkite didelio slėgio žarną nuo įrenginio.
3. Įjunkite prietaisą („I / ON“).
4. Palaukite ne ilgiau kaip 1 minutę, kol iš aukštojo slėgio jungties nustos tekėti vanduo.
5. Išjunkite įrenginį „0/OFF“.
6. Įrenginį su visais priedais laikykite nuo šalčio apsaugotoje vietoje.

## Kasdienė priežiūra ir techninė priežiūra

### ⚠ **PAVOJUS**

**Pavojus gyvybei!**

*Mirtinos traumos dėl elektros smūgio palietus įtampingąsias dalis.*

*Nelieskite jokios įtampingosios dalies.*

*Išjunkite prietaisą.*

*Netraukite tinklo kištuko iš kištukinės dėžutės už maitinimo laido.*

Įrenginys nėra reikalingas techninės priežiūros t. y. nereikia imtis jokių reguliarių techninės priežiūros darbų.

#### Vandens jungties sieto valymas

### **DĖMESIO**

**Pažeidimo pavojus!**

*Netinkamai valant pažeistas sietas.*

*Sietai valykite tik tekančiu vandeniu ir priešingai tekėjimo kryptiai per sieta.*

*Nenaudokite aštrių ar kietų daiktų, pvz., adatų ar vielnų šepetėlių.*

### **DĖMESIO**

**Pažeidimo pavojus!**

*Įrenginio ir priedų sugadinimas, jeigu jis būtų naudojamas be sietos arba su pažeistu sietu.*

*Prieš įdėdami sieta į vandens jungtį, patikrinkite, ar jis nepažeistas. Nedelsiant pakeiskite pažeistą sieta.*

*Įrenginio be sieto nenaudokite.*

*Jeigu būtina, išvalykite vandens tiekimo jungties sieta.*

1. Movą nusukite nuo įrenginio vandens tiekimo jungties.
2. Ištraukite sieta.
3. Nuplaukite sieta po tekančiu vandeniu.
4. Įdėkite sieta į vandens jungtį.

#### Valiklio filtro valymas

Jeigu ketinate sandėliuoti ilgesnį laiką, išvalykite valiklio filtrą.

1. Nutraukite filtrą nuo valiklio siurbimo žarnos.
2. Nuplaukite filtrą po tekančiu vandeniu.

#### Paveikslas N

#### Trikčių šalinimas

Trikčių priežastys dažnai būna paprastos, kurias nesunkiai pašalinsite pasinaudoję šia apžvalga. Kilus abejonių arba atsiradus čia nenurodytų gedimų, kreipkitės į įgaliotą klientų aptarnavimo tarnybą.

### ⚠ **PAVOJUS**

**Pavojus gyvybei!**

*Mirtinos traumos dėl elektros smūgio palietus įtampingąsias dalis.*

*Nelieskite jokios įtampingosios dalies.*

*Išjunkite prietaisą.*

*Netraukite tinklo kištuko iš kištukinės dėžutės už maitinimo laido.*

#### Prietaisas neveikia

1. Nuspauskite aukštojo slėgio pistoleto svertą. Prietaisas įsijungia.
2. Patikrinkite, ar ant tipo plokštelės nurodyta įtampa atitinka elektros šaltinio įtampą.
3. Patikrinkite, ar nepažeistas sujungimo su tinklu laidas.

#### Įrenginyje nesusidaro slėgis

Vandens tiekimas per mažas.

1. Iki galo atsukite vandens čiaupą.
2. Patikrinkite vandens įvadą, ar tiekama pakankamai vandens.
3. Patikrinkite, ar neviršytas didžiausias vandens įsiurbimo aukštis.

Užterštas vandens tiekimo jungties sietas.

1. Sieto valymas, žr. skyrių *Vandens jungties sieto valymas.*

Prietaise yra oro.

1. Iš prietaiso išleiskite orą:
  - a Neprijungę aukštojo slėgio žarnos paleiskite prietaisą veikti ne ilgiau kaip 2 minutes ir palaukite,

kol vanduo iš aukšto slėgio jungties ims tekėti be oro burbuliukų.

- Įrenginį išjunkite.
- Prijunkite aukšto slėgio žarną.
- Pasirinkę siurbimo režimą stebėkite didžiausią įsiurbimo aukštį, žr. skyrių *Techniniai duomenys*.

### Dideli slėgio svyravimai

- Išvalykite aukšto slėgio antgalį:
  - pašalinkite nešvarumus iš antgalio skylės adata.
  - Nuskalaukite aukšto slėgio antgalį vandeniu iš priekio.
- Patikrinkite tiekiamo vandens kiekį.

### Prietaisas nesandarus

- Nedidelis prietaiso nesandarumas techniškai galimas. Dėl didelio nesandarumo kreipkitės į klientų aptarnavimo centrą.

### Valiklis nėra siurbiamas

- Naudokite purkštą „Vario Power“ iki galo jį pasukę „SOFT“ link.
- Išvalykite valiklio siurbimo žarnos filtrą.
- Patikrinkite, ar neįlenkta valiklio siurbimo žarna.

## Garantija

Kiekvienoje šalyje galioja mūsų įgaliotų pardavėjų nustatytos garantijos sąlygos. Galimus prietaiso gedimus garantijos galiojimo laikotarpiu pašalinsime nemokamai, jei tokių gedimų priežastis buvo netinkamos medžiagos ar gamybos klaidos. Dėl garantinių gedimų šalinimo kreipkitės į savo pardavėją arba artimiausią klientų aptarnavimo tarnybą pateikdami pirkimą patvirtinantį kasos kvitą.

(Adresą rasite kitoje pusėje)

Daugiau informacijos apie garantiją (jei tokia yra) rasite vietinėse „Kärcher“ svetainėse techninio aptarnavimo srityje, skiltyje „Atsiuntimai“.

## ES atitikties deklaracija

Pareiškiame, kad toliau aprašyto aparato brėžiniai ir konstrukcija bei mūsų į rinką išleistas modelis atitinka pagrindinius ES direktyvų saugumo ir sveikatos apsaugos reikalavimus. Jeigu įrenginiui atliekamas su mumis nesuderintas keitimas, ši deklaracija netenka savo galios.

Produktas: Aukšto slėgio valymo įrenginys

Tipas: K 4, K 4 Premium, KHD 4

### Atitinkamos ES direktyvos

2000/14/EB

2006/42/EB (+2009/127/EB)

2011/65/ES

2014/30/ES

### Taikomi darnieji standartai

EN 60335-1

EN 60335-2-79

EN 55014-1: 2017 + A1: 2020

EN 55014-2: 1997 + A1: 2001 + A2: 2008

EN 61000-3-2: 2014

EN 61000-3-3: 2013

EN IEC 63000: 2018

### Taikoma atitikties įvertinimo procedūra

2000/14/EB: V priedas

### Svertinis garso galios lygis dB(A)

Išmatuotas: 86

Garantuojamas: 89

Pasirašantys asmenys veikia pagal bendrovės vadovų įgaliojimus.



H. Jenner

Chairman of the Board of Management



S. Reiser

Manager Regulatory Affairs & Certification

Dokumentacijos tvarkytojas:

S. Reiser

Alfred Kärcher SE & Co. KG

Alfred-Kärcher-Str. 28 - 40

71364 Vinendenas, Vokietija

Tel.: +49 7195 14-0

Faks.: +49 7195 14-2212

Vinendenas, 2023 m. rugpjūčio 1 d.

## Techniniai duomenys

### Elektros jungtis

|             |    |         |
|-------------|----|---------|
| Įtampa      | V  | 220-240 |
| Fazė        | ~  | 1       |
| Dažnis      | Hz | 50-60   |
| Įmama galia | kW | 1,8     |

|                 |                          |      |
|-----------------|--------------------------|------|
| Saugiklio rūšis |                          | IPX5 |
| Apsaugos klasė  | <input type="checkbox"/> | II   |

|  |   |    |
|--|---|----|
| Maitinimo tinklo saugiklis (inertinis) | A | 10 |
|--|---|----|

### Vandens jungtis

|                              |     |     |
|------------------------------|-----|-----|
| Įleidimo slėgis (maks.)      | MPa | 1,2 |
| Įleidimo temperatūra (maks.) | °C  | 40  |

|                         |       |   |
|-------------------------|-------|---|
| Tiekiamas kiekis (min.) | l/min | 8 |
|-------------------------|-------|---|

|                           |   |     |
|---------------------------|---|-----|
| Įsiurbimo aukštis (maks.) | m | 0,5 |
|---------------------------|---|-----|

### Įrenginio galios duomenys

|                 |     |      |
|-----------------|-----|------|
| Darbinis slėgis | MPa | 11,0 |
|-----------------|-----|------|

|                        |     |      |
|------------------------|-----|------|
| Maks. leistinas slėgis | MPa | 13,0 |
|------------------------|-----|------|

|                           |       |     |
|---------------------------|-------|-----|
| Tiekimo pajėgumas, vanduo | l/min | 5,2 |
|---------------------------|-------|-----|

|                               |       |     |
|-------------------------------|-------|-----|
| Tiekimo pajėgumas, maksimalus | l/min | 7,0 |
|-------------------------------|-------|-----|

|                                    |       |     |
|------------------------------------|-------|-----|
| Tiekimo pajėgumas, valymo priemonė | l/min | 0,3 |
|------------------------------------|-------|-----|

|  |   |    |
|--|---|----|
| Rankinio purškimo pistoleto atitranskos jėga | N | 13 |
|--|---|----|

|                         |    |     |
|-------------------------|----|-----|
| Matmenys ir svoriai     |    |     |
| Tipinis darbinis svoris | kg | 6,7 |

|       |    |     |
|-------|----|-----|
| Ilgis | mm | 302 |
|-------|----|-----|

|        |    |     |
|--------|----|-----|
| Plotis | mm | 346 |
|--------|----|-----|

|         |    |     |
|---------|----|-----|
| Aukštis | mm | 872 |
|---------|----|-----|

|                                       |                  |   |
|---------------------------------------|------------------|---|
| Nustatytos vertės pagal EN 60335-2-79 |                  |   |
| Plaštakos ir rankos vibracijos vertė  | m/s <sup>2</sup> | 2 |

|                |                  |     |
|----------------|------------------|-----|
| Neapibrėžtis K | m/s <sup>2</sup> | 0,7 |
|----------------|------------------|-----|

|                             |       |    |
|-----------------------------|-------|----|
| Garso lygis L <sub>pA</sub> | dB(A) | 73 |
|-----------------------------|-------|----|

|                              |       |   |
|------------------------------|-------|---|
| Neapibrėžtis K <sub>pA</sub> | dB(A) | 3 |
|------------------------------|-------|---|

|   |       |    |
|---|-------|----|
| Garso galios lygis L <sub>WA</sub> + Neapibrėžtis K <sub>WA</sub> | dB(A) | 89 |
|---|-------|----|

|   |  |  |
|---|--|--|
| Garintojas pasilieka teisę atlikti techninius pakeitimus. |  |  |
|---|--|--|

## Spis treści

|  |    |
|--|----|
| Wskazówki ogólne.....                      | 77 |
| Wyposażenie zabezpieczające .....          | 77 |
| Symbole na urządzeniu.....                 | 77 |
| Zastosowanie zgodne z przeznaczeniem ..... | 77 |
| Ochrona środowiska.....                    | 77 |
| Akcesoria i części zamienne .....          | 77 |
| Zakres dostawy .....                       | 77 |
| Opis urządzenia .....                      | 77 |
| Montaż.....                                | 78 |
| Uruchamianie .....                         | 78 |
| Eksploatacja .....                         | 79 |
| Transport .....                            | 79 |
| Przechowywanie .....                       | 80 |
| Czyszczenie i konserwacja .....            | 80 |
| Usuwanie usterek.....                      | 80 |
| Gwarancja .....                            | 81 |
| Deklaracja zgodności UE .....              | 81 |
| Dane techniczne.....                       | 81 |

## Wskazówki ogólne



Przed rozpoczęciem użytkowania urządzenia należy przeczytać oryginalną instrukcję obsługi oraz załączone

wskazówki dotyczące bezpieczeństwa. Postępować zgodnie z podanymi instrukcjami. Oba zeszyty przechować do późniejszego wykorzystania lub dla następnego użytkownika.

## Wyposażenie zabezpieczające

### ⚠ OSTRZEŻENIE

**Niebezpieczeństwo odniesienia obrażeń!**  
Poważne obrażenia z powodu braku, modyfikacji lub nieskuteczności wyposażenia zabezpieczającego. Nie wolno omijać, usuwać ani dezaktywować żadnych urządzeń zabezpieczających. Urządzenia zabezpieczające służą ochronie użytkownika.

### Wyłącznik urządzenia

Wyłącznik urządzenia zapobiega niezamierzonemu włączeniu urządzenia.

### Blokada pistoletu wysokociśnieniowego

Blokada unieruchamia dźwignię pistoletu wysokociśnieniowego i zapobiega niezamierzonemu włączeniu urządzenia.

### Funkcja automatycznego zatrzymania

Po zwolnieniu dźwigni pistoletu wysokociśnieniowego wyłącznik ciśnieniowy wyłącza pompę wysokociśnieniową i wysokociśnieniowy strumień wody ustaje. Po naciśnięciu dźwigni pompa ponownie się włącza.

### Wyłącznik ochronny silnika

W przypadku zbyt dużego poboru prądu wyłącznik ochronny silnika wyłącza urządzenie.

## Symbole na urządzeniu



Nie kierować strumienia pod wysokim ciśnieniem na osoby, zwierzęta, aktywne wyposażenie elektryczne ani na samo urządzenie.

Chronić urządzenie przed mrozem.



Urządzenia nie wolno podłączać bezpośrednio do publicznej sieci wody pitnej.

## Zastosowanie zgodne z przeznaczeniem

Mijka wysokociśnieniowa jest przeznaczona wyłącznie do zastosowania w gospodarstwach domowych.

Mijka wysokociśnieniowa jest przeznaczona do czyszczenia maszyn, pojazdów, budynków, narzędzi, fasad, tarasów, sprzętu ogrodowego itd. za pomocą strumienia wody pod wysokim ciśnieniem.

## Ochrona środowiska



Materiały, z których wykonano opakowania, nadają się do recyklingu. Opakowania poddać utylizacji przyjaznej dla środowiska naturalnego.



Elektryczne i elektroniczne urządzenia zawierają cenne surowce wtórne, a często również takie części składowe jak baterie, akumulatory lub olej, które w razie niewłaściwej obsługi lub nieprawidłowej utylizacji mogą stanowić potencjalne zagrożenie dla zdrowia ludzkiego i środowiska naturalnego. Jednak te części składowe są niezbędne do prawidłowej pracy urządzenia. Urządzeń oznaczonych tym symbolem nie można wyrzucać do odpadów z gospodarstw domowych.

♻ Czyszczenie, podczas którego powstaje woda zawierająca olej, np. mycie silnika, mycie podwozia, może być wykonywane tylko na stanowiskach do mycia wyposażonych w oddzielną wodę.

♻ Prace z użyciem środków czyszczących można wykonywać tylko na wodoszczelnych powierzchniach roboczych z podłączeniem do kanalizacji odprowadzającej brudną wodę. Nie dopuszczają, aby środki czyszczące dostały się do zbiorników wodnych lub do gleby.

### Wskazówki dotyczące składników (REACH)

Aktualne informacje dotyczące składników można znaleźć na stronie: [www.kaercher.de/REACH](http://www.kaercher.de/REACH)

## Akcesoria i części zamienne

Należy stosować tylko oryginalne akcesoria i części zamienne, ponieważ gwarantują one bezpieczną i bezawaryjną pracę urządzenia.

Informacje dotyczące akcesoriów i części zamiennych można znaleźć na stronie [www.kaercher.com](http://www.kaercher.com).

## Zakres dostawy

Zakres dostawy urządzenia jest przedstawiony na opakowaniu. Podczas rozpakowywania urządzenia należy sprawdzić, czy w opakowaniu znajdują się wszystkie elementy. W przypadku stwierdzenia braków w akcesoriach lub szkód powstałych w transporcie należy zwrócić się do dystrybutora.

## Opis urządzenia

Ilustracje: patrz strona z grafikami

### Rysunek A

- 1 Lanca z dyszą rotacyjną do uporczywych zabrudzeń
- 2 Lanca Vario Power do najczęstszych zastosowań w ramach czyszczenia  
Ciśnienie robocze można płynnie zwiększać od poziomu SOFT do HARD. Aby zmienić ciśnienie robocze, należy zwolnić dźwignię pistoletu ręcznego i obrócić lancę w żądane położenie. Gdy lanca jest

obrótowa do oporu w kierunku SOFT, można dodać środek czyszczący.

- ③ Pistolet wysokociśnieniowy
- ④ Przycisk zwalnający
- ⑤ Dźwignia pistoletu wysokociśnieniowego
- ⑥ Blokada pistoletu wysokociśnieniowego
- ⑦ Wylłącznik urządzenia „0/OFF” / „I/ON”
- ⑧ Schówek na pistolet wysokociśnieniowy
- ⑨ Uchwyt transportowy
- ⑩ Schówek na wąż wysokociśnieniowy / przewód podłączeniowy do sieci
- ⑪ Schówek na lance
- ⑫ Koło
- ⑬ Tabliczka znamionowa
- ⑭ Zacisk do podłączania / odłączania węża wysokociśnieniowego
- ⑮ Wąż wysokociśnieniowy
- ⑯ Uchwyt na butelkę ze środkiem czyszczącym
- ⑰ \*Wąż ogrodowy (wzmocniony, średnica co najmniej 1/2 cala (13 mm), długość co najmniej 7,5 m, z dostępną w handlu szybkozłączką)
- ⑱ Złączka przyłącza wody
- ⑲ \*\*Wąż ssący KÄRCHER do zasilania wodą z otwartych zasobników
- ⑳ Przyłącze wody z wbudowanym sitkiem
- ㉑ Przewód zasilający z wtyczką sieciową
- ㉒ Śruby
- ㉓ Wężyk do zasysania środka czyszczącego

\* konieczne dodatkowo

\*\* opcjonalnie dostępne

## Montaż

Ilustracje patrz strona z grafikami.

Przed uruchomieniem zamontować do urządzenia dostarczone luzem części.

Przygotować dostarczone śruby i odpowiedni wkrętał.

### Montaż uchwytu transportowego

1. Montaż uchwytu transportowego:
  - a Zamocować uchwyt transportowy na urządzeniu.
  - b Zabezpieczyć uchwyt transportowy 4 śrubami.

**Rysunek B**

### Montaż schowka na pistolet wysokociśnieniowy

1. Montaż schowka na pistolet wysokociśnieniowy:
  - a Wsunąć schówek na pistolet wysokociśnieniowy w uchwyt na urządzeniu.
  - b Przytrzymać schówek na pistolet wysokociśnieniowy w pozycji krańcowej i zabezpieczyć go śrubą.

**Rysunek C**

### Montaż schowka na lance

1. Montaż schowka na lance:

- a Wsunąć schówek na lance w uchwyt na urządzeniu.

- b Przytrzymać schówek na lance w pozycji krańcowej i zabezpieczyć go śrubą.

**Rysunek D**

### Montaż schowka na wąż wysokociśnieniowy / przewód zasilający

1. Montaż schowka na wąż wysokociśnieniowy / przewód zasilający:
  - a Wsunąć schówek na wąż wysokiego ciśnienia / przewód zasilający w mocowanie na uchwycie transportowym.
  - b Przytrzymać schówek na wąż wysokiego ciśnienia / przewód zasilający w pozycji krańcowej i zabezpieczyć go śrubą.

**Rysunek E**

### Montaż złączki przyłącza wody

1. Przykręcić złączkę przyłącza wody na urządzeniu.

**Rysunek F**

## Uruchamianie

1. Ustawić urządzenie na poziomej, równej powierzchni.
2. Rozwinąć wąż wysokociśnieniowy i rozkręcić wszelkie pętle i skręcenia.
3. Podłączyć wąż wysokociśnieniowy do urządzenia.
  - a Pociągnąć do góry zacisk na sprężelę.
  - b Włożyć wąż wysokociśnieniowy do zacisku
  - c Nacisnąć zacisk na sprężelę w dół.
4. Podłączyć wąż wysokociśnieniowy do pistoletu wysokociśnieniowego, aż słyszalnie się zatrzaśnie.

**Rysunek G**

**Wskazówka**

Zwrócić uwagę na prawidłowe ustawienie złączki.

5. Sprawdzić bezpieczne połączenie poprzez pociągnięcie węża wysokociśnieniowego.
6. Włożyć wtyczkę sieciową do gniazdka.

### Dopływ wody

Parametry przyłącza patrz *Dane techniczne* lub tabliczka znamionowa.

Przestrzegać przepisów przedsiębiorstwa wodociągowego.

## UWAGA

**Niebezpieczeństwo uszkodzenia!**

Uszkodzenie urządzenia i akcesoriów, jeśli woda jest zanieczyszczona lub używana jest woda słona.

Należy używać wyłącznie czystej wody słodkiej.

**Wskazówka**

Kärcher zaleca stosowanie opcjonalnego filtra wody Kärcher.

### Podłączenie do instalacji wodnej

## UWAGA

**Niebezpieczeństwo uszkodzenia!**

Uszkodzenie pompy w przypadku stosowania złączki węża z Aquastop na przyłączy wody urządzenia

Nie używać złączki węża z Aquastop na przyłączy wody urządzenia.

Używać złączki węża z Aquastop wyłącznie na kurku wody.

1. Podłączyć wąż ogrodowy do złączki przyłącza wody.

**Rysunek I**

2. Podłączyć wąż ogrodowy do instalacji wodnej.

3. Całkowicie odkręcić kran.

#### Zasysanie wody z otwartych zasobników

Ta myjka wysokociśnieniowa jest wyposażona w wąż ssący KÄRCHER do zasysania wody powierzchniowej, np. ze zbiorników wody deszczowej lub stawów (maksymalna wysokość zasysania, patrz rozdział *Dane techniczne*).

1. Odkręcić złączkę od przyłącza wody.
2. Napełnić wąż ssący wodą.
3. Przykręcić wąż ssawny do przyłącza wody urządzenia i włożyć do źródła wody ( np. zbiornika z wodą deszczową).

#### Odpowietrzanie urządzenia

1. Włączyć urządzenie „I/ON”.
2. Odblokować dźwignię pistoletu wysokociśnieniowego.
3. Nacisnąć dźwignię pistoletu wysokociśnieniowego. Urządzenie włącza się.
4. Urządzenie powinno pracować przez maksymalnie 2 minuty, do momentu, aż z pistoletu wysokociśnieniowego będzie się wydostawać woda bez pęcherzyków.
5. Puścić dźwignię pistoletu wysokociśnieniowego.
6. Zablokować dźwignię pistoletu wysokociśnieniowego.

### Eksploatacja

#### UWAGA

##### **Niebezpieczeństwo uszkodzenia!**

*Uszkodzenie pompy w przypadku pracy na sucho. Wyłączyć urządzenie, jeśli w ciągu 2 minut nie wytworzy ono ciśnienia.*

*Postępować zgodnie ze wskazówkami zawartymi w rozdziale Usuwanie usterek.*

#### Praca z wysokim ciśnieniem

#### UWAGA

##### **Niebezpieczeństwo uszkodzenia!**

*Uszkodzenie pomalowanych lub wrażliwych powierzchni w przypadku zbyt małego odstępów strumienia lub używania nieodpowiedniej rury strumieniowej.*

*Zachować odległość strumienia min. 30 cm podczas czyszczenia lakierowanych powierzchni. Nie czyścić opon, lakieru ani delikatnych powierzchni, np. drewna, za pomocą dyszy rotacyjnej.*

1. Włożyć lancę do pistoletu wysokociśnieniowego i zablokować poprzez obrót o 90°.

##### **Rysunek J**

2. Włączyć urządzenie („I/ON”).
3. Odblokować dźwignię pistoletu wysokociśnieniowego.
4. Nacisnąć dźwignię pistoletu wysokociśnieniowego. Urządzenie włącza się.

#### Praca ze środkiem czyszczącym

#### ⚠ NIEBEZPIECZEŃSTWO

##### **Zagrożenie dla zdrowia!**

*Poważny uszczerbek na zdrowiu z powodu nieprawidłowego użycia środków czyszczących.*

*Należy przestrzegać karty charakterystyki dostarczonej przez producenta środków czyszczących.*

*Należy nosić zalecane wyposażenie ochronne.*

##### **Wskazówka**

*Środki czyszczące KÄRCHER gwarantują niezakłóconą pracę urządzenia. Prosimy o zaczerpięcie porady*

*oraz zamówienie naszego katalogu i broszury z informacjami o naszych środkach czyszczących.*

##### **Wskazówka**

*Tylko podczas pracy z niskim ciśnieniem można dodawać środki czyszczące.*

1. Wyciągnąć z obudowy na żądaną długość wężyk do zasysania środka czyszczącego.

##### **Rysunek K**

2. Zawiesić wężyk do zasysania środka czyszczącego w pojemniku z roztworem środka czyszczącego.
3. Zastosować lancę Vario Power.
4. Obrócić lancę do oporu w położenie „SOFT”. Podczas pracy do strumienia wody dodawany jest roztwór środka czyszczącego.

#### Zalecana metoda czyszczenia

1. Cienko spryskać suchą powierzchnię środkiem czyszczącym i pozostawić na pewien czas (ale nie do wyschnięcia).
2. Splukać rozpuszczony brud strumieniem wysokociśnieniowym.

#### Po zakończeniu pracy ze środkiem czyszczącym

1. Płukać urządzenie przez ok. 30 sekund w czystej wodzie.

#### Przerywanie pracy

1. Puścić dźwignię pistoletu wysokociśnieniowego. Po zwolnieniu dźwigni urządzenie wyłącza się. W układzie pozostaje wysokie ciśnienie.
2. Zablokować dźwignię pistoletu wysokociśnieniowego.

##### **Rysunek L**

3. Podczas przerw w pracy trwających dłużej niż 5 minut wyłączyć urządzenie „0/OFF”.

#### Zakończenie pracy

#### ⚠ OSTROŻNIE

##### **Niebezpieczeństwo odniesienia obrażeń!**

*Obrażenia spowodowane przez wodę wydostającą się w niekontrolowany sposób pod wysokim ciśnieniem.*

*Waż ciśnieniowy odłączyć od pistoletu wysokociśnieniowego lub od urządzenia tylko wtedy, gdy układ nie znajduje się pod ciśnieniem.*

1. Puścić dźwignię pistoletu wysokociśnieniowego.
2. Zamknąć kurek wody.
3. Nacisnąć dźwignię pistoletu wysokociśnieniowego i przytrzymać 30 s. Ciśnienie pozostające w układzie zostaje zredukowane.
4. Puścić dźwignię pistoletu wysokociśnieniowego.
5. Zablokować dźwignię pistoletu wysokociśnieniowego.
6. Wyłączyć urządzenie „0/OFF”.
7. Odłączyć urządzenie od dopływu wody.
8. Odłączyć wtyczkę od gniazdka.

### Transport

#### ⚠ OSTROŻNIE

**Niebezpieczeństwo odniesienia obrażeń i uszkodzenia na skutek nieuwzględniania masy urządzenia!**

*Obrażenia i uszkodzenia.*

*Podczas transportu i składowania uwzględnić masę urządzenia.*

#### Ciągnięcie urządzenia

1. Ciągnąć urządzenie za uchwyt transportowy.

## Transport urządzenia pojazdem

1. Zabezpieczyć urządzenie przed przesunięciem i upadkiem.

## Przechowywanie

### ⚠ **OSTROŻNIE**

**Niebezpieczeństwo odniesienia obrażeń i uszkodzenia na skutek nieuwzględniania masy urządzenia!**

*Obrażenia i uszkodzenia.*

*Podczas transportu i składowania uwzględnić masę urządzenia.*

### Przechowywanie urządzenia

1. Ustawić urządzenie na równej powierzchni.
2. Nacisnąć przycisk zwalniający i odłączyć wąż wysokociśnieniowy od pistoletu wysokociśnieniowego.
3. Zdemontować lancę z pistoletu wysokociśnieniowego.
4. Lancę i pistolet wysokociśnieniowy schować do odpowiednich schowków.
5. Zdemontować wąż wysokociśnieniowy z urządzenia.
6. Umieścić wąż wysokociśnieniowy na urządzeniu.
7. Umieścić przewód podłączeniowy do sieci z wtyczką sieciową na urządzeniu.

Przed dłuższym okresem przechowywania zapoznać się z dodatkowymi wskazówkami, patrz rozdział *Czyszczenie i konserwacja*.

### Ochrona przeciwmrozowa

### **UWAGA**

**Niebezpieczeństwo uszkodzenia!**

*Uszkodzenie urządzenia i akcesoriów na skutek zamarznięcia wody.*

*Po każdym użyciu należy całkowicie opróżnić urządzenie i akcesoria.*

*Chronić urządzenie i akcesoria przed temperaturami niższymi lub równymi 0°C (32°F).*

1. Odłączyć urządzenie od zasilania wodą.
2. Zdemontować wąż wysokociśnieniowy z urządzenia.
3. Włączyć urządzenie („I/ON”).
4. Początek maks. 1 minutę, aż z przyłącza wysokociśnieniowego przestanie wypływać woda.
5. Wyłączyć urządzenie („0/OFF”).
6. Przechowywać urządzenie z akcesoriami w pomieszczeniu zabezpieczonym przed mrozem.

## Czyszczenie i konserwacja

### ⚠ **NIEBEZPIECZEŃSTWO**

**Zagrożenie życia!**

*Śmiertelne obrażenia spowodowane porażeniem prądem w wyniku dotknięcia części pod napięciem.*

*Nie należy dotykać żadnych części znajdujących się pod napięciem.*

*Wyłączyć urządzenie.*

*Wyjmując wtyczkę z gniazda sieciowego, nie ciągnąć za kabel.*

Urządzenie jest bezobsługowe, tzn. nie trzeba wykonywać żadnych regularnych czynności konserwacyjnych.

### Czyszczenie sitka w przyłączy wody

### **UWAGA**

**Niebezpieczeństwo uszkodzenia!**

*Uszkodzenie sitka z powodu niewłaściwego czyszczenia.*

*Sitko należy czyścić wyłącznie pod bieżącą wodą w kierunku przeciwnym do przepływu.*

*Nie używać ostrych lub twardych przedmiotów, takich jak np. igły lub szczotki druciane.*

### **UWAGA**

**Niebezpieczeństwo uszkodzenia!**

*Uszkodzenie urządzenia i akcesoriów podczas pracy bez sitka lub z uszkodzonym sitkiem.*

*Przed włożeniem sitka do przyłącza wody sprawdzić, czy sitko nie jest uszkodzone. Uszkodzone sitko należy natychmiast wymienić.*

*Nie eksploatować urządzenia bez sitka.*

*W razie potrzeby oczyścić sitko w przyłączy wody.*

1. Odkręcić złączkę od przyłącza wody.

2. Wyjąć sitko.

#### **Rysunek M**

3. Umyć sitko pod bieżącą wodą.
4. Włożyć sitko do przyłącza wody.

### Czyszczenie filtra środka czyszczącego

Przed dłuższym składowaniem wyczyścić filtr środka czyszczącego.

1. Wyjąć filtr z wężyka do zasysania środka czyszczącego.

2. Wyczyścić filtr pod bieżącą wodą.

#### **Rysunek N**

## Usuwanie usterek

Usterki mają często proste przyczyny, które można usunąć samodzielnie, korzystając z poniższego przeglądu. W razie wątpliwości lub wystąpienia usterek innych niż wymienione należy skontaktować się z autoryzowanym serwisem.

### ⚠ **NIEBEZPIECZEŃSTWO**

**Zagrożenie życia!**

*Śmiertelne obrażenia spowodowane porażeniem prądem w wyniku dotknięcia części pod napięciem.*

*Nie należy dotykać żadnych części znajdujących się pod napięciem.*

*Wyłączyć urządzenie.*

*Wyjmując wtyczkę z gniazda sieciowego, nie ciągnąć za kabel.*

**Urządzenie nie działa**

1. Nacisnąć dźwignię pistoletu wysokociśnieniowego. Urządzenie włącza się.
2. Sprawdzić, czy napięcie sieciowe podane na tabliczce znamionowej odpowiada napięciu źródła prądu.
3. Sprawdzić przewód zasilający pod kątem uszkodzeń.

**Urządzenie nie osiąga odpowiedniego ciśnienia**

*Za mały dopływ wody.*

1. Całkowicie odkręcić kran.
2. Sprawdzić, czy zasilanie wodą ma wystarczającą wydajność.
3. Upewnić się, że nie została przekroczona maksymalna wysokość zasysania.

*Sitko w przyłączy wody jest zanieczyszczone.*

1. Wyczyścić sitko, patrz rozdział *Czyszczenie sitka w przyłączy wody*.

*Urządzenie jest zapowietrzzone.*

1. Odpowietrzyć urządzenie:
  - a Włączyć urządzenie bez podłączonego węża wysokociśnieniowego na maks. 2 minuty, aż z przyłącza wysokociśnieniowego zacznie wypływać woda bez pęcherzyków powietrza.
  - b Wyłączyć urządzenie.



- c Podłączyć wąż wysokociśnieniowy.
- d Podczas trybu zasysania przestrzegać maks. wysokości zasysania, patrz rozdział *Dane techniczne*.

### Mocne wahanie ciśnienia

1. Wyczyścić dyszę wysokociśnieniową:
  - a Za pomocą igły usunąć zanieczyszczenia z otworu dyszy.
  - b Przepłukać dyszę wysokociśnieniową wodą od przodu.
2. Sprawdzić ilość doprowadzanej wody.

### Urządzenie nieszczelne

1. Nieznaczną nieszczelność urządzenia jest uwarunkowana technicznie. Przy mocnej nieszczelności skontaktować się z autoryzowanym serwisem.

### Środek czyszczący nie jest zasysany

1. Użyć lancy Vario Power i obrócić ją do oporu w kierunku "SOFT".
2. Wyczyścić filtr wężyka do zasysania środka czyszczącego.
3. Sprawdzić, czy wężyk do zasysania środka czyszczącego nie jest zgięty.

## Gwarancja

W każdym kraju obowiązują warunki gwarancji określone przez dystrybutora urządzeń Kärcher. Ewentualne usterki urządzeń usuwane są w okresie gwarancji bezpłatnie, o ile spowodowane są błędem materiałowym lub produkcyjnym. W sprawach napraw gwarancyjnych prosimy kierować się z dowodem zakupu do dystrybutora lub do autoryzowanego punktu serwisowego.

(Adres znajduje się na odwrocie)

Więcej informacji na temat gwarancji (jeśli są dostępne) można znaleźć w obszarze Serwis na lokalnej stronie internetowej Kärcher w sekcji "Pliki do pobrania".

## Deklaracja zgodności UE

Niniejszym oświadczamy, że określone poniżej urządzenie odpowiada pod względem koncepcji, konstrukcji oraz wprowadzonej przez nas do handlu wersji obowiązującym zasadniczym wymogom dyrektywy UE dotyczącym bezpieczeństwa i zdrowia. Wszelkie niezgodności z nami modyfikacje urządzenia powodują utratę ważności tego oświadczenia.

Produkt: Myjka wysokociśnieniowa

Typ: K 4, K 4 Premium, KHD 4

### Obowiązujące dyrektywy UE

2000/14/WE  
2006/42/WE (+2009/127/WE)  
2011/65/UE  
2014/30/UE

### Zastosowane normy zharmonizowane

EN 60335-1  
EN 60335-2-79  
EN 55014-1: 2017 + A11: 2020  
EN 55014-2: 1997 + A1: 2001 + A2: 2008  
EN 61000-3-2: 2014  
EN 61000-3-3: 2013  
EN IEC 63000: 2018

### Zastosowana metoda oceny zgodności

2000/14/WE: Załącznik V

### Poziom mocy akustycznej dB(A)

Zmierzony: 86

Gwarantowany: 89

Niżej podpisane osoby działają na zlecenie i z upoważnienia zarządu.



H. Jenner

Chairman of the Board of Management



S. Reiser

Manager Regulatory Affairs & Certification

Administrator dokumentacji:

S. Reiser

Alfred Kärcher SE & Co. KG

Alfred-Kärcher-Str. 28 - 40

71364 Winnenden (Germany)

Tel.: +49 7195 14-0

Faks: +49 7195 14-2212

Winnenden, 01.08.2023 r.

## Dane techniczne

### Przyłącze elektryczne

|                                 |                          |         |
|---------------------------------|--------------------------|---------|
| Napięcie                        | V                        | 220-240 |
| Faza                            | ~                        | 1       |
| Częstotliwość                   | Hz                       | 50-60   |
| Moc przyłącza                   | kW                       | 1,8     |
| Stopień ochrony                 |                          | IPX5    |
| Klasa ochrony                   | <input type="checkbox"/> | II      |
| Bezpiecznik sieciowy (zwłoczny) | A                        | 10      |

### Przyłącze wody

|                             |       |     |
|-----------------------------|-------|-----|
| Ciśnienie dopływu (maks.)   | MPa   | 1,2 |
| Temperatura dopływu (maks.) | °C    | 40  |
| Ilość dopływu (min.)        | l/min | 8   |
| Wysokość zasysania (maks.)  | m     | 0,5 |

### Wydajność urządzenia

|                                       |       |      |
|---------------------------------------|-------|------|
| Ciśnienie robocze                     | MPa   | 11,0 |
| Maks. dopuszczalne ciśnienie          | MPa   | 13,0 |
| Ilość pobieranej wody                 | l/min | 5,2  |
| Maks. ilość przetłaczanej cieczy      | l/min | 7,0  |
| Ilość pobieranego środka czyszczącego | l/min | 0,3  |
| Odrzut pistoletu wysokociśnieniowego  | N     | 13   |

### Wymiary i masa

|                       |    |     |
|-----------------------|----|-----|
| Typowy ciężar roboczy | kg | 6,7 |
| Długość               | mm | 302 |
| Szerokość             | mm | 346 |
| Wysokość              | mm | 872 |

### Wartości określone zgodnie z EN 60335-2-79

|   |                  |     |
|---|------------------|-----|
| Drgania przenoszone przez koł-<br>czyzny górne                                  | m/s <sup>2</sup> | 2   |
| Niepewność pomiaru K  | m/s <sup>2</sup> | 0,7 |
| Poziom ciśnienie akustycznego   | dB(A)            | 73  |
| L <sub>pA</sub>   |                  |     |
| Niepewność pomiaru K <sub>pA</sub>  | dB(A)            | 3   |
| Poziom mocy akustycznej L <sub>WA</sub> +<br>niepewność pomiaru K <sub>WA</sub> | dB(A)            | 89  |

Zmiany techniczne zastrzeżone.

## Tartalom

|                                    |    |
|------------------------------------|----|
| Általános utasítások .....         | 82 |
| Biztonsági berendezések .....      | 82 |
| A készülék szimbólumai .....       | 82 |
| Rendeltetésszerű alkalmazás .....  | 82 |
| Környezetvédelem .....             | 82 |
| Tartozékok és pótalkatrészek ..... | 82 |
| Szállított tartozékok .....        | 82 |
| A készülék leírása .....           | 82 |
| Szerelés .....                     | 83 |
| Az üzembe helyezés .....           | 83 |
| Üzemeltetés .....                  | 84 |
| Szállítás .....                    | 84 |
| Tárolás .....                      | 85 |
| Ápolás és karbantartás .....       | 85 |
| Üzemzavarok elhárítása .....       | 85 |
| Garancia .....                     | 86 |
| EU-megfelelőségi nyilatkozat ..... | 86 |
| Műszaki adatok .....               | 86 |

## Általános utasítások



A készülék első használata előtt olvassa el az eredeti kezelési útmutatót és a mellékelt biztonsági tanácsokat. Ezeknek megfelelően járjon el.

Örizz meg mindkét tájékoztatót későbbi használatra vagy a következő tulajdonos számára.

## Biztonsági berendezések

### ⚠ FIGYELMEZTETÉS

#### Sérülésveszély!

Hiányzó, módosított vagy hatástalan biztonsági berendezések miatti súlyos sérülések.

A biztonsági berendezések megkerülése, eltávolítása vagy hatástalanítása tilos. A biztonsági berendezések az Ön védelmét szolgálják.

### Készülék kapcsoló

A készülék kapcsoló megakadályozza a készülék véletlenszerű működtetését.

### Magasnyomású pisztoly retesze

A retesz lezárja a magasnyomású pisztoly karját, és megakadályozza a készülék véletlen elindítását.

### Auto-stop funkció

A magasnyomású pisztolyon található kar elengedésével a nyomáskapcsoló lekapcsolja a szivattyút, és a magasnyomású sugár leáll. Ha a kart megnyomjuk, a szivattyú ismét bekapcsol.

### Motorvédő kapcsoló

Túl nagy áramfelvétel esetén a motorvédő kapcsoló lekapcsolja a készüléket.

## A készülék szimbólumai



Ne irányítsa a magasnyomású sugarat emberekre, állatokra, működő elektromos berendezésekre vagy közvetlenül a készülékre.

Övje a készüléket a fagytól.

A készüléket nem szabad közvetlenül a nyilvános ivóvízhálózatra csatlakoztatni.



## Rendeltetésszerű alkalmazás

Kizárólag magánháztartásban használja a magasnyomású mosót.

A magasnyomású mosó gépek, járművek, építmények, szerszámok, homlokzatok, teraszok, kerti készülékek stb. magasnyomású vízszugárral történő tisztítására.

## Környezetvédelem



A csomagolóanyag újrahasznosítható. Kérjük, biztosítsa a csomagolás környezetbarát ártalmatlanítását.



Az elektromos és elektronikus készülékek értékes, újrahasznosítható anyagokat, és gyakran olyan alkotóelemeket, például elemeket, akkumulátorokat vagy olajat is tartalmaznak, melyek nem megfelelő kezelése vagy helytelen megsemmisítése potenciális veszélyt jelenthet az emberek egészségére és a környezetre. Ezek az alkotóelemek azonban a készülék rendeltetésszerű üzemeléséhez szükségesek. Az ezzel a szimbólummal jelölt készülékek selejtzése a háztartási hulladékkal együtt tilos.



Az olajtartalmú szennyvizet eredményező tisztítási munkálatok, pl. motormosás, alvázmosás, kizárólag olajleválasztóval rendelkező mosóhelyeken végezhetők.



A tisztítószerrel végzett munkálatok kizárólag szennyvízelvezető rendszerhez csatlakoztatott, folyadékzáró munkafelületeken kivitelezhetők. Bizonyosodjon meg arról, hogy a tisztítószer nem kerülnek a talajba.

### Összetevőkre vonatkozó utasítások (REACH)

Az összetevőkre vonatkozó aktuális információk megtekinthetők itt: [www.kaercher.de/REACH](http://www.kaercher.de/REACH)

## Tartozékok és pótalkatrészek

Csak eredeti tartozékot és eredeti pótalkatrészt alkalmazzon; ezek garantálják a készülék biztonságos és zavarmentes üzemelését.

A tartozékokra és pótalkatrészekre vonatkozóan információkat itt talál: [www.kaercher.com](http://www.kaercher.com).

## Szállított tartozékok

A készülékkel szállított tartozékok fel vannak tüntetve a csomagoláson. Kicsomagolásnál ellenőrizze, hogy megvan-e minden tartozék. Hiányzó tartozékok vagy szállítási sérülések esetén kérjük, értesítse a kereskedőt.

## A készülék leírása

Az ábrákat a grafikaoldal tartalmazza

### Ábra A

- 1 Durva szennyeződések esetén használt szenny-maró szórócső
- 2 A leggyakoribb tisztítási feladatokhoz használt Vario Power szórócső  
A munkanyomás fokozatmentesen SOFT-ról HARD-ra növelhető. A munkanyomás átállításához engedje el a kézi szórópisztoly karját és forgassa a szórócsövet az óhajtott állásba. Ha a szórócsövet elfordítja a SOFT állásba, a készülék támogatja a tisztítószer adagolását.
- 3 Magasnyomású pisztoly
- 4 Kioldó gomb
- 5 Magasnyomású pisztoly kar

- ⑥ Magasnyomású pisztoly retesz
- ⑦ „0/OFF” / „I/ON” készülék kapcsoló
- ⑧ A magasnyomású pisztoly tartója
- ⑨ Szállító fogó
- ⑩ Magasnyomású tömlő /hálózati csatlakozó vezeték tartó
- ⑪ Szórócsövek tárolása
- ⑫ Kerék
- ⑬ Ismertető címke
- ⑭ Bilincs a magasnyomású tömlő csatlakoztatásához/leválasztásához
- ⑮ Magasnyomású tömlő
- ⑯ Tisztítószer-palack tartó
- ⑰ \*\* Kerti tömlő (szöveterősítésű, minimális átmérője 1/2 hüvelyk (13 mm) minimális hossza 7,5 m, keszkelemből beszerezhető gyorscsatlakozóval)
- ⑱ Vízcsatlakozás csatlakozója
- ⑲ \*\*KÄRCHER szívótömlő a nyitott tartályokból történő vízellátáshoz
- ⑳ Telepített szűrővel rendelkező vízcsatlakozás
- ㉑ Hálózati dugasszal rendelkező hálózati csatlakozó vezeték
- ㉒ Csavarok
- ㉓ Tisztítószer szívótömlő

\*\*további tartozék

\*\* opcionálisan beszerezhető

## Szerelés

Lásd az ábrákat tartalmazó oldalon.

Üzembe helyezés előtt szerelje a készülékre a külön mellékelt alkatrészeket.

Készítse elő a mellékelt csavarokat és a megfelelő csavarhúzókat.

### A szállító fogó telepítése

1. A szállító fogó telepítése:
  - a A szállító fogót telepítse a készülékre.
  - b A szállító fogót rögzítse 4 csavarral.

**Ábra B**

### A magasnyomású pisztoly tartójának telepítése

1. A magasnyomású pisztoly tartójának telepítése:
  - a A magasnyomású pisztoly tartóját tolja a készüléken található tartóba.
  - b A magasnyomású pisztoly tartóját helyezze a végállásba és rögzítse egy csavarral.

**Ábra C**

### A szórócsövek tartójának telepítése

1. A szórócsövek tartójának telepítése:
  - a A szórócsövek tartóját tolja a készüléken található tartóba.
  - b A szórócső tartót helyezze a végállásba és rögzítse egy csavarral.

**Ábra D**

## A magasnyomású tömlő/a hálózati csatlakozó vezeték tartójának telepítése

1. A magasnyomású tömlő/a hálózati csatlakozó vezeték tartójának telepítése:
  - a A magasnyomású tömlő/hálózati csatlakozó vezeték tartóját tolja a szállító fogó tartójába.
  - b A magasnyomású tömlő/hálózati csatlakozó vezeték tartóját helyezze a végállásba és rögzítse egy csavarral.

**Ábra E**

## Szereljen csatlakozót a vízcsatlakozására

1. Csavarozza a vízcsatlakozás csatlakozóját a készülék vízcsatlakozására.

**Ábra F**

## Az üzembe helyezés

1. A készüléket helyezze egy vízszintes egyenes felületre.
2. Tekerje le a magasnyomású tömlőt és lazítsa meg az esetleges hurkokat és csavarokat.
3. Csatlakoztassa a magasnyomású tömlőt a készülékhez.
  - a A bilincseket húzza a csatlakozóra.
  - b A magasnyomású tömlőt helyezze a csatlakozóba.
  - c A csatlakozónál lévő bilincset nyomja lefelé.
4. A magasnyomású tömlőt helyezze a magasnyomású pisztolyba, míg hallhatóan rögzül.

**Ábra G**

**Ábra H**

### Megjegyzés

Ügyeljen a csőkapcsoló megfelelő irányára.

5. Ellenőrizze a biztonságos kapcsolatot a magasnyomású tömlő meghúzásával.
6. Csatlakoztassa a hálózati dugaszt egy aljzathoz.

## Vizellátás

A csatlakoztatási értékeket lásd: *Műszaki adatok* vagy típus táblába.

Kérjük, vegye figyelembe a vízművek mindenkor érvényes előírásait is.

## FIGYELEM

### Károsodás veszély!

Szennyezett víz és sósvíz használata esetén a készülék és a tartozékok megsérülhetnek.

Használjon kizárólag tiszta vizet; sósvíz használata tilos

### Megjegyzés

A Kärcher javasolja az opcionális Kärcher vízsűrű használataát.

### Csatlakoztatás a vízvezetékhez

## FIGYELEM

### Károsodás veszély!

Amennyiben Aquastop-os tömlőkuplungot használ a készülék vízcsatlakozásánál, a szivattyú megsérülhet.

Az Aquastop-os tömlőkuplung használata a készülék vízcsatlakozásánál tilos.

Az Aquastop-os tömlőkuplungot használja kizárólag a vízcspappal.

1. A kerti tömlőt helyezze a vízcsatlakozás csatlakozójára.

**Ábra I**

2. A kerti tömlőt csatlakoztassa a vízvezetékhez.
3. Nyissa meg teljesen a vízcsapot.

## Vízkezelés a nyitott tartályból

A KÄRCHER szivótművel rendelkező magasnyomású tisztítót használja felületi vizek kiszívására pl. esővíztároló-hordókból vagy tavakból (a maximális szivómagasságot megtalálja a(z) *Műszaki adatok* fejezetben).

1. Csavarja ki a vízcsatlakozó csatlakozóját.
2. A szivótműtöltse fel tiszta vízzel.
3. A szivótműt csavarozza a készülék vízcsatlakozósához és helyezze egy vízforrásba (pl. egy esővíztároló-hordóba).

## A készülék légtelenítése

1. Kapcsolja be a készüléket „I/ON”.
2. Oldja fel a magasnyomású pisztoly karjának reteszelését.
3. Nyomja meg a magasnyomású pisztoly karját. A készülék bekapcsol.
4. Járassa a készüléket maximum 2 percig, míg a víz buborékmentesen folyik ki a magasnyomású pisztolyból.
5. Engedje el a magasnyomású pisztoly karját.
6. Reteszelve a magasnyomású pisztoly karját.

## Üzemeltetés

### FIGYELEM

#### Károsodás veszély!

*Szárzafutáskor a szivattyú megrongálódhat.*

*Kapcsolja ki a készüléket, ha 2 percen belül nem a készülék nem generál nyomást.*

*Cselekedjen a(z) Üzemzavarok elhárítása fejezetben foglalt utasítások szerint.*

## Magasnyomáson történő üzemeltetés

### FIGYELEM

#### Károsodás veszély!

*A festett vagy érzékeny felületek megsérülhetnek, ha a szórástávolság túl rövid, vagy ha nem megfelelő szórócső kerül használatra.*

*Tartson legalább 30 cm szórástávolságot a fényezett felületek tisztításakor.*

*A gumiabroncsok és a fényezett vagy érzékeny felületek, pl. fafelületek, tisztítása szennymaróval tilos.*

1. Csatlakoztasson egy szórócsövet a magasnyomású pisztolyba és rögzítse 90°-os elfordítással.

#### Ábra J

2. Kapcsolja be a készüléket („I/ON”).
3. Oldja ki a magasnyomású pisztoly karjának reteszét.
4. Nyomja meg a magasnyomású pisztoly karját. A készülék bekapcsol.

## Üzemeltetés tisztítószerez

### ⚠ VESZÉLY

#### Egészségveszély!

*A tisztítószerek helytelen használata esetén súlyos egészségkárosodás történhet.*

*Tisztítószerek használata esetén kérjük, vegye figyelembe a gyártó biztonsági adatlapját is.*

*Viselje az előírt egyéni védőfelszerelést.*

#### Megjegyzés

*A KÄRCHER-tisztítószerek biztosítják a zökkenőmentes munkavégzést. Kérjen tanácsot vagy rendelje meg katalógusunkat vagy a tisztítószerekkel kapcsolatos tájékoztató füzetünket.*

## Megjegyzés

*A tisztítószereket kizárólag alacsony nyomás esetén adagolja.*

1. Húzza ki a házból a tisztítószert szivótműtől az óhajtott hosszúságban.

#### Ábra K

2. A tisztítószert szivótműtől helyezze egy tisztítószert oldat tartályba.
3. Alkalmazzon Vario Power szórócsövet.
4. A szórócsövet fordítsa az ütközőig a „SOFT” (Puha) állásba. Üzemelés közben a tisztítószert oldat a vizsugarhoz adódik.

## Ajánlott tisztítási módszer

1. A tisztítószert takarékosan szórja a száraz felületre és hagyja hatni (ne száradjon meg).
2. A feloldott szennyeződést mossa le a magasnyomású sugárral.

## Tisztítószeres használat után

1. Öblítse át a készüléket kb. 30 másodpercig tiszta vízzel.

## Az üzemeltetés megszakítása

1. Engedje el a magasnyomású pisztoly karját. Ha a kart elengedjük, a készülék ismét lekapcsol. A magasnyomás a rendszerben megmarad.
2. Reteszelve a magasnyomású pisztoly karját.

#### Ábra L

3. 5 percnél hosszabb munkaszünet esetén kapcsolja ki a készüléket („0/OFF”).

## Az üzemeltetés befejezése

### ⚠ VIGYÁZAT

#### Sérülésveszély!

*Sérülésveszély a szabályozatlanul és magasnyomással szivárgó víz miatt*

*A rendszer nyomásmentesítése után válassza le a magasnyomású tömlőt magasnyomású pisztolyról vagy a készülékről.*

1. Engedje el a magasnyomású pisztoly karját.
2. Zárja el a vízcsapot.
3. A magasnyomású pisztoly karját nyomja 30 másodpercig. A rendszerben visszamaradt nyomás megszűnik.
4. Engedje el a magasnyomású pisztoly karját.
5. Reteszelve a magasnyomású pisztoly karját.
6. Kapcsolja ki a készüléket - „0/OFF” pozíció.
7. Válassza le a készüléket a vízellátásról.
8. Húzza ki a hálózati dugaszcsatlakozót az aljzatból.

## Szállítás

### ⚠ VIGYÁZAT

*A készülék súlya a személyek sérülését, illetve a gép rongálódását okozhatja!*

*Sérülések és károsodások.*

*Szállítás és tárolás közben vegye figyelembe a készülék súlyát.*

## A készülék húzása

1. A készüléket a szállító fogónál húzza.

## A készülék szállítása járműveken

1. Biztosítsa ki a készüléket elcsúszás és felborulás ellen.

## Tárolás

### ⚠ VIGYÁZAT

**A készülék súlya a személyek sérülését, illetve a gép rongálódását okozhatja!**

Sérülések és károsodások.

Shállítás és tárolás közben vegye figyelembe a készülék súlyát.

### A készülék tárolása

1. Leállításkor helyezze a készüléket sík felületre.
2. Nyomja meg a kioldógombot és válassza le a magasnyomású tömlőt a magasnyomású pisztolyról.
3. Válassza le a szórócsövet a magasnyomású pisztolyról.
4. A szórócsövet és a magasnyomású pisztolyt helyezze a megfelelő tartókba.
5. Válassza le a magasnyomású tömlőt a készülékről.
6. Helyezze a magasnyomású tömlőt a készülékhez.
7. A hálózati dugasszal rendelkező hálózati csatlakozó vezetékét helyezze a készülékhez.

Hosszabb ideig tartó tárolás előtt vegye figyelembe a megfelelő további utasításokat, lásd a(z) *Ápolás és karbantartás* fejezetet.

### Fagyvédelem

### FIGYELEM

**Károsodás veszély!**

A megfagyott víz a készülék és a tartozékok rongálódását okozhatja.

Minden egyes használat után ürítse ki teljesen a készüléket és tartozékokat.

Védje a készüléket és a tartozékokat a 0°C (32°F) alatti vagy az azzal egyenlő hőmérséklettel.

1. Válassza le a vízellátást a készülékről.
2. Válassza le a magasnyomású tömlőt a készülékről.
3. Kapcsolja be a készüléket („I/ON”).
4. Várhon legfeljebb 1 percet, míg a magasnyomású csatlakozónál nem észlelhető vízszivárgás.
5. Kapcsolja ki a készüléket („0/OFF”).
6. A készüléket és tartozékokat tárolja egy fagymentes helyiségben.

## Ápolás és karbantartás

### ⚠ VESZÉLY

**Életveszély!**

A feszültség alatt álló alkatrészek érintésekor áramütésveszély áll fenn.

A feszültség alatt lévő alkatrészek megérintése tilos. Kapcsolja ki a készüléket.

A hálózati dugaszt húzza ki a hálózati dugaljából.

A készülék nem igényel karbantartást, vagyis: rendszeres karbantartási munkálatok kivitelezése nem szükséges.

### A vízcsatlakozás szitájának tisztítása

### FIGYELEM

**Károsodás veszély!**

Helytelen tisztítás esetén a szűrő megsérülhet.

A szűrőt kizárólag folyó víz alatt tisztítsa, az áramlási-ránnyal szemben.

Hegyes vagy kemény tárgyak, pl. tűk vagy drótkéfék használata tilos.

### FIGYELEM

**Károsodás veszély!**

A szűrő nélküli vagy sérült szűrővel történő üzemeltetés esetén a készülék és a tartozékok megsérülhetnek.

A vízcsatlakozásba történő telepítés előtt bizonyosodjon meg a szűrő épségéről. A sérült szűrőt cserélje ki azonnal.

A készülék használata szűrő nélkül tilos.

Ha szükséges tisztítsa meg a vízcsatlakozásban található szűrőt.

1. Csavarja ki a vízcsatlakozó csatlakozóját.
2. Húzza ki a szitát.

### Ábra M

3. Tisztítsa meg a szűrőt folyó víz alatt.
4. Telepítse a szűrőt a vízcsatlakozásba.

### Tisztítószer szűrő tisztítása

Tisztítsa meg a tisztítószer szűrőt hosszabb raktározási időszak előtt.

1. Húzza le a szűrőt a tisztítószer-szivótmömlőről.
2. Tisztítsa meg a szűrőt folyó víz alatt.

### Ábra N

## Üzemzavarok elhárítása

Az üzemzavarok gyakran egyszerű okokra vezethetők vissza, amelyeket az alábbi áttekintés segítségével a kezelő maga is könnyen elháríthat. Késég esetén vagy az itt meg nem nevezett üzemzavarok esetén, kérjük, forduljon a felhatalmazott ügyfélszolgálathoz.

### ⚠ VESZÉLY

**Életveszély!**

A feszültség alatt álló alkatrészek érintésekor áramütésveszély áll fenn.

A feszültség alatt lévő alkatrészek megérintése tilos. Kapcsolja ki a készüléket.

A hálózati dugaszt húzza ki a hálózati dugaljából.

**A készülék nem üzemel**

1. Nyomja meg a magasnyomású pisztoly karját. A készülék bekapcsol.
2. Ellenőrizze, hogy az ismertető címkén megadott feszültség megegyezik az áramforrás feszültségével.
3. Ellenőrizze a hálózati csatlakozó vezetékét károsodások tekintetében.

**A készülék nem kerül nyomás alá**

A vízbevitel túl kicsi.

1. Nyissa meg teljesen a vízcsapot.
2. Ellenőrizze a vízbefolyás szállítási mennyiségét.
3. Bizonyosodjon meg arról, hogy a maximális szívási magasság nincs túllépve.

A vízcsatlakozás szitája szennyeződött.

1. Tisztítsa meg a szűrőt, lásd a(z) *A vízcsatlakozás szitájának tisztítása* fejezetet.

A készülékben levegő van.

1. Légtelenítse a készüléket:
  - a A készüléket üzemeltesse a magasnyomású tömlő nélkül kb. 2 percig, majd várja meg, míg a magasnyomású csatlakozásnál a víz buborékok nélkül távozik.
  - b Kapcsolja ki a készüléket.
  - c Csatlakoztassa a magasnyomású tömlőt.
  - d Szíváskor kérjük, figyeljen a maximális szívási magasságra is, lásd a(z) *Műszaki adatok* fejezetet.

**Erős nyomásingadozások**

1. A magasnyomású fúvóka megtisztítása:
  - a Tüvel távolítsa el a szennyeződést a fúvókafuratból.
  - b A magasnyomású fúvókát öblítse előről vízzel.
2. Ellenőrizze a vízbefolyás mennyiségét.

## A készülék tömítetlen

1. A készülék csekély tömítetlensége műszakilag indokolt. Erős tömítetlenség esetén keresse fel a hivatalos ügyfélszolgálatot.

## A készülék nem szívja a tisztítószert

1. Használja a Vario Power szórócsövet és fordítsa el az ütközőt, a „SOFT” (Puha) irányba.
2. Tisztítsa meg a tisztítószert szívótműlő szűrőjét.
3. Bizonyosodjon meg a töréshelyek hiányáról a tisztítószert szívótműlőjén.

## Garancia

Minden országban az illetékes értékesítőnk által biztosított garanciális feltételek érvényesek. Amennyiben a garanciaidőn belül a készüléknél hibák merülnek fel, azokat díjmentesen orvosoljuk, ha az adott hibák anyag-, illetve gyártási hibák. Garanciális esetben kérjük, a számlával együtt forduljon forgalmazójához vagy a legközelebbi, arra jogosult ügyfélszolgálati irodához. (A cím a hátoldalon található)

A garanciával kapcsolatos további információk (amennyiben elérhetők) megtekinthetők a Kärcher Magyarország Szerviz elemének „Letöltések” menüjében.

## EU-megfelelőségi nyilatkozat

Ezúton kijelentjük, hogy az alább megjelölt gép tervezése és felépítése alapján, valamint az általunk forgalomba hozott kivitelben megfelel a vonatkozó EU-irányelvek alapvető biztonsági és egészségügyi követelményeinek. A gépen végzett, de velünk nem egyeztetett módosítás esetén jelen nyilatkozat érvényét veszti.

Termék: Magasnyomású mosó

Típus: K 4, K 4 Premium, KHD 4

### Vonatkozó EU-irányelvek

2000/14/EK

2006/42/EK (+2009/127/EK)

2011/65/EU

2014/30/EU

### Alkalmazott harmonizált szabványok

EN 60335-1

EN 60335-2-79

EN 55014-1: 2017 + A11: 2020

EN 55014-2: 1997 + A1: 2001 + A2: 2008

EN 61000-3-2: 2014

EN 61000-3-3: 2013

EN IEC 63000: 2018

### Alkalmazott megfelelőségértékelési eljárások

2000/14/EK: V. melléklet

### Zajtjeljesítményszint dB(A)

Mért: 86

Szavatoolt: 89

Az aláírók a cégvezetőség megbízásából és teljes körű meghatalmazásával járnak el.



H. Jenner

Chairman of the Board of Management



S. Reiser

Manager Regulatory Affairs & Certification

Dokumentációs meghatalmazott:

S. Reiser

Alfred Kärcher SE & Co. KG

Alfred-Kärcher-Str. 28 - 40

71364 Winnenden (Németország)

Tel.: +49 7195 14-0

Fax: +49 7195 14-2212

Winnenden, 2023/08/01

## Műszaki adatok

### Elektromos csatlakozás

|                                      |    |         |
|--------------------------------------|----|---------|
| Feszültség                           | V  | 220-240 |
| Fázis                                | ~  | 1       |
| Frekvencia                           | Hz | 50-60   |
| Csatlakozási teljesítmény            | kW | 1,8     |
| Védettség                            |    | IPX5    |
| Érintésvédelmi osztály               | □  | II      |
| Hálózati biztosíték (lassú kioldású) | A  | 10      |

### Vízcsatlakozás

|                                 |       |     |
|---------------------------------|-------|-----|
| Hozzáfolyási nyomás (max.)      | MPa   | 1,2 |
| Hozzáfolyási hőmérséklet (max.) | °C    | 40  |
| Hozzáfolyási mennyiség (min.)   | l/min | 8   |
| Szívómagasság (max.)            | m     | 0,5 |

### A készülék teljesítményre vonatkozó adatai

|   |       |      |
|---|-------|------|
| Üzemi nyomás                            | MPa   | 11,0 |
| Max. engedélyezett nyomás               | MPa   | 13,0 |
| Szállítási mennyiség, víz               | l/min | 5,2  |
| Max. szállítási mennyiség               | l/min | 7,0  |
| Szállítási mennyiség, tisztítószert     | l/min | 0,3  |
| A magasnyomású pisztoly visszalökőereje | N     | 13   |

### Méreték és súlyok

|                     |    |     |
|---------------------|----|-----|
| Jellemző üzemi súly | kg | 6,7 |
| Hosszúság           | mm | 302 |
| Szélesség           | mm | 346 |
| Magasság            | mm | 872 |

### Az EN 60335-2-79 szerint meghatározott értékek

|   |                  |     |
|---|------------------|-----|
| Kéz-kar-vibrációs érték   | m/s <sup>2</sup> | 2   |
| Bizonytalansági paraméter K   | m/s <sup>2</sup> | 0,7 |
| Zajszint L <sub>pA</sub>  | dB(A)            | 73  |
| Bizonytalansági paraméter K <sub>pA</sub>   | dB(A)            | 3   |
| Zajtjeljesítményszint L <sub>WA</sub> + bizonytalansági paraméter K <sub>WA</sub> | dB(A)            | 89  |

A műszaki változtatások jogát fenntartjuk.

## Obsah

|                                     |    |
|-------------------------------------|----|
| Obecné pokyny .....                 | 87 |
| Bezpečnostní zařízení .....         | 87 |
| Symboly na přístroji .....          | 87 |
| Použití ke stanovenému účelu .....  | 87 |
| Ochrana životního prostředí .....   | 87 |
| Příslušenství a náhradní díly ..... | 87 |
| Rozsah dodávky .....                | 87 |
| Popis přístroje .....               | 87 |
| Montáž .....                        | 88 |
| Uvedení do provozu .....            | 88 |
| Provoz .....                        | 89 |
| Převaha .....                       | 89 |
| Skladování .....                    | 89 |
| Péče a údržba .....                 | 90 |
| Nápověda při poruchách .....        | 90 |
| Záruka .....                        | 90 |
| EU prohlášení o shodě .....         | 90 |
| Technické údaje .....               | 91 |

## Obecné pokyny



Před prvním použitím přístroje si přečtěte tento překlad originálního návodu k použití a přiložené

bezpečnostní pokyny. Řiďte se jimi. Uložte obě příručky pro pozdější použití nebo pro dalšího vlastníka.

## Bezpečnostní zařízení

### ⚠ VAROVÁNÍ

#### Nebezpečí úrazu!

*Vážná zranění v důsledku chybějících, upravených nebo neúčinných bezpečnostních zařízení.*

*Neobcházejte ani neodstraňujte bezpečnostní zařízení, ani je nevyřazujte z činnosti. Bezpečnostní mechanismy slouží pro vaši ochranu.*

### Hlavní spínač

Hlavní spínač brání nechtěnému provozu přístroje.

### Zajištění vysokotlaké pistole

Zajištění zablokuje páku vysokotlaké pistole a zabrání neúmyslnému zapnutí přístroje.

### Funkce automatického zastavení

Při uvolnění páky vysokotlaké pistole vypne tlakový spínač čerpadlo a vysokotlaký paprsek se zastaví. Při stlačení páky se čerpadlo opět zapne.

### Motorový jistič

V případě příliš velkého odběru proudu motorový jistič přístroj vypne.

## Symboly na přístroji



Nesmířte vysokotlaký paprsek na osoby, zvířata, aktivní elektrická zařízení nebo na přístroj samotný. Přístroj chraňte před mrazem.



Přístroj se nesmí připojovat přímo k veřejnému vodovodnímu řádu.

## Použití ke stanovenému účelu

Vysokotlaký čistič používajte výhradně pro soukromé domácí použití.

Vysokotlaký čistič je určen pro čištění strojů, vozidel, zdiva, nářadí, fasád, teras, zahradního náčiní atd. vysokotlakým vodním paprskem.

## Ochrana životního prostředí



Obalové materiály jsou recyklovatelné. Obaly prosím likvidujte ekologickým způsobem.



Elektrické a elektronické přístroje obsahují hodnotné recyklovatelné materiály a často součástí, jako baterie, akumulátory nebo olej, které mohou při chybném zacházení nebo

likvidaci představovat potenciální nebezpečí pro lidské zdraví nebo pro životní prostředí. Pro řádný provoz přístroje jsou však tyto součásti nezbytné. Přístroje označené tímto symbolem se nesmí likvidovat s domovním odpadem.



Procesy čištění, u nichž vzniká odpadní voda obsahující oleje, např. mytí motoru, mytí spodků vozidel se smí provádět pouze v mycích boxech s odlučovačem oleje.



Práce s čistícími prostředky se smí provádět výhradně na vodotěsných pracovních plochách s připojením ke kanalizaci odpadních vod. Čistící prostředky nesmí proniknout do vod nebo půdy.

### Upozornění k obsaženým látkám (REACH)

Aktuální informace k obsaženým látkám naleznete na stránkách: [www.kaercher.de/REACH](http://www.kaercher.de/REACH)

## Příslušenství a náhradní díly

Používejte pouze originální příslušenství a náhradní díly, které Vám zaručují bezpečný a bezporuchový provoz přístroje.

Informace o příslušenství a náhradních dílech naleznete na stránkách [www.kaercher.com](http://www.kaercher.com).

## Rozsah dodávky

Rozsah dodávky přístroje je vyobrazen na obalu. Při vybalení zkontrolujte úplnost obsahu. V případě chybějícího příslušenství nebo výskytu poškození při přepravě informujte prosím Vašeho prodejce.

## Popis přístroje

Ilustrace viz strana s obrázky

Ilustrace A

- 1 Pracovní nástavec, fréza na nečistoty v případě odolného znečištění
- 2 Pracovní nástavec Vario Power pro nejběžnější úlohy čištění  
Pracovní tlak lze plynule zvyšovat od SOFT do HARD. Pro přestavení pracovního tlaku uvolněte páku ruční stříkací pistole a pracovní nástavec otočte do požadované polohy. Jakmile je pracovní nástavec až na doraz pootočený ve směru SOFT, je možné přidávat čistící prostředky.
- 3 Vysokotlaká pistole
- 4 Uvolňovací tlačítko
- 5 Páka vysokotlaké pistole
- 6 Zajištění vysokotlaké pistole
- 7 Hlavní spínač „0/OFF“ / „I/ON“
- 8 Místo uložení pro vysokotlakou pistoli
- 9 Přepravní držadlo

- ⑩ Místo uložení pro vysokotlakou hadici / síťové přívodní vedení
- ⑪ Místo uložení pracovních nástavců
- ⑫ Kolo
- ⑬ Typový štítek
- ⑭ Svorka pro připojení / odpojení vysokotlaké hadice
- ⑮ Vysokotlaká hadice
- ⑯ Držák na láhev s čisticím prostředkem
- ⑰ \*Zahradní hadice (vyztužená tkaninou, průměr nejméně 1/2 palce (13 mm), délka nejméně 7,5 m, s běžně dostupnou rychlospojkou)
- ⑱ Spojka pro vodní přípojku
- ⑲ \*\*Sací hadice KÄRCHER pro přívod vody z otevřených nádrží
- ⑳ Vodní přípojka s vestavěným sítím
- ㉑ Síťové přívodní vedení se síťovou zástrčkou
- ㉒ Šrouby
- ㉓ Hadice na sání čisticího prostředku

\* dodatečně nutné

\*\* k dispozici jako volitelné příslušenství

## Montáž

**Ilustrace viz strana s obrázky.**

Před uvedením do provozu namontujte volně přiložené součástky na přístroj.

Připravte si dodané šrouby a příslušný šroubovák.

### Montáž přepravního držadla

1. Montáž přepravního držadla:
  - a Nasaďte přepravní držadlo na přístroj.
  - b Přepravní držadlo zajistěte 4 šrouby.

**Ilustrace B**

### Montáž úložiště pro vysokotlakou pistoli

1. Montáž úložiště pro vysokotlakou pistoli:
  - a Úložiště pro vysokotlakou pistoli zasuňte do uchycení na přístroji.
  - b Držte uchycení vysokotlaké pistole v koncové poloze a zajistěte je šroubem.

**Ilustrace C**

### Montáž úložiště pro pracovní nástavce

1. Montáž úložiště pro pracovní nástavce:
  - a Úložiště pro pracovní nástavce zasuňte do uchycení na přístroji.
  - b Držte uchycení pro pracovní nástavce v koncové poloze a zajistěte je šroubem.

**Ilustrace D**

### Montáž úložiště pro vysokotlakou hadici / síťové přívodní vedení

1. Montáž úložiště pro vysokotlakou hadici / síťové přívodní vedení:
  - a Úložiště pro vysokotlakou hadici / síťové přívodní vedení zasuňte do uchycení na přepravním držadle.
  - b Držte úložiště pro vysokotlakou hadici / síťové přívodní vedení v koncové poloze a zajistěte je šroubem.

**Ilustrace E**

## Montáž spojky pro vodní přípojku

1. Našroubujte spojku pro vodní přípojku na vodní přípojku přístroje.

**Ilustrace F**

## Uvedení do provozu

1. Postavte přístroj na rovnou plochu.
2. Vysokotlakou hadici odvítejte a odstraňte případné smyčky a zákruty.
3. Připojte vysokotlakou hadici v přístroji.
  - a Vytáhněte svorku na spoje nahoru.
  - b Vysokotlakou hadici zastrčte do spojky.
  - c Stiskněte svorku na spoje.

**Ilustrace G**

4. Vysokotlakou hadici zasuňte do vysokotlaké pistole, až slyšitelně zaskočí.

**Ilustrace H**

**Upozornění**

*Dbejte na správné ustavení vsuvky.*

5. Zkontrolujte bezpečné spojení zatáhnutím za vysokotlakou hadici.
6. Zastrčte síťovou zástrčku do zásuvky.

## Prívod vody

Připojovací hodnoty viz *Technické údaje* nebo typový štítek.

Dodržujte předpisy stanovené vodárnou.

**POZOR**

**Nebezpečí poškození!**

*Poškození přístroje a příslušenství v důsledku znečištění ve vodě nebo použití slané vody.*

*Používejte výhradně čistou vodu a ne slanou vodu.*

**Upozornění**

*Kärcher doporučuje používat volitelně dostupný vodní filtr Kärcher.*

## Připojení k vodovodu

**POZOR**

**Nebezpečí poškození!**

*Poškození čerpadla v případě použití hadicové spojky s Aquastopem na vodní přípojce přístroje.*

*Nepoužívejte hadicovou spojku s Aquastopem na vodní přípojce přístroje.*

*Používejte hadicovou spojku s Aquastopem výhradně na vodovodním kohoutku.*

1. Zahradní hadici nastrčte na spojku pro vodní přípojku.

**Ilustrace I**

2. Zahradní hadici připojte k vodovodu.
3. Úplně otevřete vodovodní kohoutek.

## Nasávání vody z otevřených nádrží

Tento vysokotlaký čistič je vhodný pro odsávání povrchové vody sací hadicí KÄRCHER, např. z kádi na dešťovou vodu nebo rybníčku (maximální sací výška viz kapitola *Technické údaje*).

1. Odšroubujte spojku z vodní přípojky.
2. Sací hadici naplňte vodou.
3. Sací hadici našroubujte na vodní přípojku přístroje a zavěste ji do vodního zdroje (např. kád na dešťovou vodu).

## Odvzdušnění přístroje

1. Zapněte přístroj „I/ON“.
2. Odablokujte páku vysokotlaké pistole.
3. Stiskněte páku vysokotlaké pistole. Přístroj se zapne.



- Nechte přístroj běžet po dobu nanejvýše 2 minut, dokud u vysokotlaké pistole nevystoupí voda bez bublinek.
- Uvolníte spouštěcí páčku vysokotlaké pistole.
- Zajistíte páku vysokotlaké pistole.

## Provoz

### POZOR

#### Nebezpečí poškození!

Poškození čerpadla při chodu nasucho.

Přístroj vypněte, pokud se nenatlakuje během 2 minut.

Postupujte podle pokynů uvedených v kapitole

Nápověda při poruchách.

### Provoz s vysokým tlakem

### POZOR

#### Nebezpečí poškození!

Poškození lakovaných nebo citlivých povrchů, pokud je vzdálenost paprsku vody příliš krátká nebo se používá nevhodný pracovní nástavec.

Dodržíte vzdálenost paprsku vody nejméně 30 cm při čištění lakovaných povrchů.

Pneumatiky, lak či citlivé povrchy jako dřevo nečistíte frézou na nečistoty.

1. Nasaďte pracovní nástavec do vysokotlaké pistole a zajistíte ho otočením o 90°.

#### Ilustrace J

- Zapněte přístroj („I/ON“).
  - Odblokujte páku vysokotlaké pistole.
  - Stiskněte páku vysokotlaké pistole.
- Přístroj se zapne.

### Provoz s čistícím prostředkem

### ⚠ NEBEZPEČÍ

#### Hazardování se zdravím!

Vážná poškození zdraví v důsledku neodborného použití čistících prostředků.

Řiďte se bezpečnostním listem výrobce čistících prostředků.

Noste předepsané osobní ochranné pracovní prostředky.

#### Upozornění

Čistící prostředky KÄRCHER zaručují bezporuchovou práci. Využijte našeho poradenství nebo si vyžádejte náš katalog či naše informační letáky k čistícím prostředkům.

#### Upozornění

Čistící prostředky lze přidávat výhradně při nízkém tlaku.

1. Sací hadici pro čistící prostředky vytáhněte z krytu u požadované délce.

#### Ilustrace K

- Zavěste sací hadici pro čistící prostředek do nádrže s roztokem čistícího prostředku.
  - Použijte pracovní nástavec Vario Power.
  - Pootočte pracovní nástavec do polohy „SOFT“ až na doraz.
- Za provozu je roztok čistícího prostředku přidáván do vodního paprsku.

### Doporučená metoda čištění

- Nastříkejte úsporným způsobem čistící prostředek na suchý povrch a nechte působit (nikoliv zaschnout).
- Uvolněnou nečistotu opláchněte vysokotlakým paprskem.

### Po provozu s čistícím prostředkem

- Přístroj vypláchněte čistou vodou po dobu cca 30 sekund.

### Přerušení provozu

- Uvolněte spouštěcí páčku vysokotlaké pistole. Při uvolnění páky se čerpadlo vypne. Vysoký tlak zůstane v systému zachován.
  - Zajistíte páku vysokotlaké pistole.
- Ilustrace L**
- V případě pracovních přestávek nad 5 minut přístroj vypněte „0/OFF“.

### Ukončení provozu

### ⚠ UPOZORNĚNÍ

#### Nebezpečí úrazu!

Zranění v důsledku vody, která nekontrolovaně uniká pod vysokým tlakem.

Vysokotlakou hadici odpojte od vysokotlaké pistole nebo od přístroje jen tehdy, když systém není pod tlakem.

- Uvolněte spouštěcí páčku vysokotlaké pistole.
- Zavřete vodovodní kohoutek.
- Stiskněte páku vysokotlaké pistole po dobu 30 sekund. Systém se zbaví zbylého tlaku.
- Uvolněte spouštěcí páčku vysokotlaké pistole.
- Zajistíte páku vysokotlaké pistole.
- Vypněte přístroj „0/OFF“.
- Odpojte přístroj od zásobování vodou.
- Sítovou zástrčku vytáhněte ze zásuvky.

## Přeprava

### ⚠ UPOZORNĚNÍ

Nebezpečí zranění a poškození v souvislosti s hmotností přístroje!

Zranění a poškození.

Při přepravě a skladování zohledněte hmotnost přístroje.

### Tažení přístroje

- Přístroj tahejte za přepravní držadlo.

### Přeprava přístroje ve vozidle

- Zajistíte přístroj proti sklouznutí a překlopení.

## Skladování

### ⚠ UPOZORNĚNÍ

Nebezpečí zranění a poškození v souvislosti s hmotností přístroje!

Zranění a poškození.

Při přepravě a skladování zohledněte hmotnost přístroje.

### Ukládání přístroje

- Odstavte přístroj na rovnou plochu.
- Stiskněte uvolňovací tlačítko na vysokotlaké pistolí a odpojte vysokotlakou hadici od vysokotlaké pistole.
- Odmontujte pracovní nástavec z vysokotlaké pistole.
- Pracovní nástavce a vysokotlakou pistolí uložte na příslušné úložišť.
- Odpojte vysokotlakou hadici od přístroje.
- Uložte vysokotlakou hadici v přístroji.
- Uložte síťové přírodní vedení se síťovou zástrčkou na přístroji.

Před delším skladováním dbejte na dodatečná upozornění, viz kapitola *Péče a údržba*.

### POZOR

#### Nebezpečí poškození!

Poškození přístroje a příslušenství v důsledku zamrzání vody.

Po každém použití přístroj a příslušenství zcela vyprázdněte.

Chraňte přístroj a příslušenství před teplotami nižšími nebo rovnými 0 °C (32 °F).

1. Odpojte přístroj od přívodu vody.
2. Odpojte vysokotlakou hadici od přístroje.
3. Zapněte přístroj („I/ON“).
4. Vyčkejte maximálně 1 minutu, dokud voda zcela nepřestane unikat z přípojky vysokého tlaku.
5. Vypněte přístroj („0/OFF“).
6. Přístroj a příslušenství skladujte v prostoru odolném proti mrazu.

## Péče a údržba

### ⚠ NEBEZPEČÍ

#### Nebezpečí ohrožení života!

Smrtelná poranění v důsledku zásahu elektrickým proudem při kontaktu s částmi pod napětím.

Nedotýkejte se částí pod napětím.

Vypněte přístroj.

Sítovou zástrčku vytáhněte ze zásuvky.

Přístroj je bezúdržbový, tj. nemusíte provádět pravidelné údržbářské práce.

## Čištění síta ve vodní přípojce

### POZOR

#### Nebezpečí poškození!

Poškození síta v důsledku nesprávného čištění. Síto čistěte pouze pod tekoucí vodou proti směru proudění.

Nepoužívejte špičaté nebo tvrdé předměty jako např. jehly nebo drátěné kartáče.

### POZOR

#### Nebezpečí poškození!

Poškození přístroje a příslušenství při provozu bez síta nebo s poškozeným sitem.

Před vsazením síta do vodní přípojky zkontrolujte, zda není síto poškozené. Poškozené síto ihned vyměňte.

Neprovozuje přístroj bez síta.

V případě potřeby vyčistěte síto ve vodní přípojce.

1. Odšroubujte spojku na vodní přípojce.
2. Vytáhněte síto.

#### Ilustrace M

3. Síto očistěte pod tekoucí vodou.
4. Síto vsadte do vodní přípojky.

## Čištění filtru čisticího prostředku

Očistěte filtr čisticího prostředku před delším uskladněním.

1. Stáhněte filtr ze sací hadice pro čisticí prostředek.
2. Filtr očistěte pod tekoucí vodou.

#### Ilustrace N

## Nápověda při poruchách

Poruchy mají často jednoduché příčiny, které můžete sami odstranit pomocí následujícího přehledu. V případě pochybností nebo při zde neuvedených poruchách se prosím obraťte na autorizovaný zákaznický servis.

## ⚠ NEBEZPEČÍ

### Nebezpečí ohrožení života!

Smrtelná poranění v důsledku zásahu elektrickým proudem při kontaktu s částmi pod napětím.

Nedotýkejte se částí pod napětím.

Vypněte přístroj.

Sítovou zástrčku vytáhněte ze zásuvky.

### Přístroj neběží

1. Stiskněte páku vysokotlaké pistole. Přístroj se zapne.
2. Zkontrolujte, zda údaj o napětí na typovém štítku shoduje s napětím zdroje el. proudu.
3. Zkontrolujte nezávadnost sítového přívodního vedení.

### Nedochází k natlakování přístroje

Přívod vody je příliš malý.

1. Úplně otevřete vodovodní kohoutek.
2. Zkontrolujte, zda přívod vody vykazuje dostatečné čerpané množství.
3. Zajistěte, že není překročena maximální sací výška. Síto ve vodní přípojce je znečištěné.

1. Vyčistěte síto, viz kapitola *Čištění síta ve vodní přípojce*.

V přístroji je vzduch.

1. Odvzdušněte přístroj:
  - a Zapněte přístroj bez připojené vysokotlaké hadice na dobu max. 2 minut a vyčkejte, dokud při přípojce vysokého tlaku nevystoupí voda bez bublinek.
  - b Vypněte přístroj.
  - c Připojte vysokotlakou hadici.
  - d Při sání dodržujte max. sací výšku, viz kapitola *Technické údaje*.

### Silné výkyvy tlaku

1. Čištění vysokotlaké trysky:
  - a Odstraňte jehlu nečistoty z otvoru trysky.
  - b Vysokotlakou trysku vypláchněte zepředu vodou.
2. Zkontrolujte množství přiváděné vody.

### Přístroj netěsní

1. Nepatrná netěsnost přístroje má technické příčiny. V případě silné netěsnosti se obraťte na autorizovaný zákaznický servis.

### Nedochází k nasávání čisticího prostředku

1. Použijte pracovní nástavec Vario Power a pootočte jím ve směru „SOFT“ až na doraz.
2. Očistěte filtr na sací hadici pro čisticí prostředek.
3. Zkontrolujte sací hadici pro čisticí prostředek, zda se na ní nenacházejí místa zlomu.

## Záruka

V každé zemi platí záruční podmínky vydané naší příslušnou distribuční společností. Případné závady vašeho přístroje odstraníme bezplatně během záruční lhůty, pokud jsou zaviněny vadou materiálu nebo výrobní vadou. V případě uplatnění nároků ze záruky se prosím obraťte s dokladem o koupi na svého prodejce nebo na nejbližší autorizované pracoviště zákaznického servisu.

(Adresa viz zadní stranu)

Další informace o záruce (jsou-li k dispozici) naleznete v servisní sekcí na webových stránkách místního zastoupení firmy Kärcher v části „Dokumenty ke stažení“.

## EU prohlášení o shodě

Prohlašujeme tímto, že níže uvedený stroj na základě svého provedení a druhu konstrukce, jakož i v provedení námi uváděném na trh, vyhovuje

příslušným základním bezpečnostním a zdravotním požadavkům podle směrnic EU. V případě provedení námi neschválené změny stroje ztrácí toto prohlášení svoji platnost.

Výrobek: Vysokotlaký čistič

Typ: K 4, K 4 Premium, KHD 4

#### Příslušné směrnice EU

2000/14/ES

2006/42/ES (+2009/127/ES)

2011/65/EU

2014/30/EU

#### Aplikované harmonizované normy

EN 60335-1

EN 60335-2-79

EN 55014-1: 2017 + A1: 2020

EN 55014-2: 1997 + A1: 2001 + A2: 2008

EN 61000-3-2: 2014

EN 61000-3-3: 2013

EN IEC 63000: 2018

#### Použitý postup posouzení shody

2000/14/ES: Příloha V

#### Hladina akustického výkonu dB(A)

Naměřeno: 86

Zaručeno: 89

Niže podepsaní jedná z pověření a se zplnomocněním představenstva společnosti.



H. Jenner

Chairman of the Board of Management



S. Reiser

Manager Regulatory Affairs & Certification

Zmocněnec pro dokumentaci:

S. Reiser

Alfred Kärcher SE & Co. KG

Alfred-Kärcher-Str. 28 - 40

71364 Winnenden (Německo)

Tel.: +49 7195 14-0

Fax: +49 7195 14-2212

Winnenden, 2023/08/01

## Technické údaje

### Elektrické připojení

|             |   |         |
|-------------|---|---------|
| Napětí      | V   | 220-240 |
| Fáze        | ~   | 1       |
| Kmitočet    | Hz  | 50-60   |
| Příkon      | kW  | 1,8     |
| Krytí       |   | IPX5    |
| Třída krytí |  | II      |

|                                      |   |    |
|--------------------------------------|---|----|
| Síťové jištění (se zpožděnou reakcí) | A | 10 |
|--------------------------------------|---|----|

### Vodní přípojka

|                         |       |     |
|-------------------------|-------|-----|
| Přívodní tlak (max.)    | MPa   | 1,2 |
| Vstupní teplota (max.)  | °C    | 40  |
| Vstupní množství (min.) | l/min | 8   |
| Sací výška (max.)       | m     | 0,5 |

### Výkonnostní údaje přístroje

|                        |       |      |
|------------------------|-------|------|
| Provozní tlak          | MPa   | 11,0 |
| Max. přípustný tlak    | MPa   | 13,0 |
| Čerpané množství, voda | l/min | 5,2  |

|                                      |       |     |
|--------------------------------------|-------|-----|
| Čerpané množství, maximální          | l/min | 7,0 |
| Čerpané množství, čisticí prostředek | l/min | 0,3 |
| Reaktivní síla vysokotlaké pistole   | N     | 13  |

### Rozměry a hmotnosti

|                           |    |     |
|---------------------------|----|-----|
| Typická provozní hmotnost | kg | 6,7 |
| Délka                     | mm | 302 |
| Šířka                     | mm | 346 |
| Výška                     | mm | 872 |

### Zjištěné hodnoty podle EN 60335-2-79

|  |                  |     |
|--|------------------|-----|
| Hodnota vibračí rukou/paží   | m/s <sup>2</sup> | 2   |
| Nejistota K  | m/s <sup>2</sup> | 0,7 |
| Hladina akustického tlaku L <sub>pA</sub>                              | dB(A)            | 73  |
| Nejistota K <sub>pA</sub>  | dB(A)            | 3   |
| Hladina akustického výkonu L <sub>WA</sub> + Nejistota K <sub>WA</sub> | dB(A)            | 89  |

Technické změny vyhrazeny.

## Obsah

|                                |    |
|--------------------------------|----|
| Všeobecné upozornenia          | 91 |
| Bezpečnostné zariadenia        | 91 |
| Symbole na prístroji           | 92 |
| Používanie v súlade s účelom   | 92 |
| Ochrana životného prostredia   | 92 |
| Príslušenstvo a náhradné diely | 92 |
| Rozsah dodávky                 | 92 |
| Popis prístroja                | 92 |
| Montáž                         | 92 |
| Uvedenie do prevádzky          | 93 |
| Prevádzka                      | 93 |
| Preprava                       | 94 |
| Skladovanie                    | 94 |
| Starostlivosť a údržba         | 94 |
| Pomoc pri poruchách            | 95 |
| Záruka                         | 95 |
| EÚ vyhlásenie o zhode          | 95 |
| Technické údaje                | 96 |

## Všeobecné upozornenia



Pred prvým použitím prístroja si prečítajte tento originálny návod na obsluhu a priložené bezpečnostné pokyny. Riadte sa informáciami a pokynmi, ktoré sú v nich uvedené. Obidva dokumenty si uschovajte pre neskoršie použitie alebo pre nasledujúceho majiteľa.

## Bezpečnostné zariadenia

### ⚠ VÝSTRAHA

#### Nebezpečenstvo vzniku poranení!

Vážne poranenia spôsobené chýbajúcimi, zmenenými alebo neúčinnými bezpečnostnými zariadeniami.

Neobchádzajte, neodstraňujte a neznefunkčujte bezpečnostné zariadenia. Bezpečnostné zariadenia slúžia na vašu ochranu.

### Spínač prístroja

Spínač prístroja zabráni neúmyselnému spusteniu prístroja.

## Blokovanie vysokotlakovej pištole

Blokovanie zablokuje páku vysokotlakovej pištole a zabráni neúmyselnému zapnutiu prístroja.

## Funkcia automatického zastavenia

Pri uvoľnení páky na vysokotlakovej pištoli tlakový spínač vypne čerpadlo a vysokotlakový prúd sa zastaví. Keď sa páka stlačí, čerpadlo sa znovu zapne.

## Motorový istič

Pri príliš vysokom príkone sa motorový istič prístroja vypne.

## Symbole na prístroji



Vysokotlakový prúd sa nesmie smerovať na osoby, zvieratá, aktívne elektrické zariadenia alebo na samotný prístroj. Prístroj chráňte pred mrazom.



Prístroj sa nesmie pripojiť bezprostredne na verejnú sieť pitnej vody.

## Používanie v súlade s účelom

Vysokotlakový čistič používajte výhradne v domácnostiach.

Vysokotlakový čistič je určený na čistenie strojov, vozidiel, stavebných objektov, nástrojov, fasád, terás, záhradných prístrojov atď. vysokotlakovým prúdom vody.

## Ochrana životného prostredia



Obalové materiály sú recyklovateľné. Obaly zlikvidujte ekologickým spôsobom.



Elektrické a elektronické prístroje obsahujú cenné recyklovateľné materiály a často aj komponenty, akými sú napr. batérie, akumulátory alebo olej, ktoré môžu pri nesprávnej manipulácii alebo likvidácii predstavovať potenciálne nebezpečenstvo pre ľudské zdravie a životné prostredie. Tieto komponenty sú však potrebné pre správnu prevádzku prístroja. Prístroje označené týmto symbolom nesmú byť likvidované spolu s domovým odpadom.



Čistiace práce, pri ktorých sa do odpadovej vody dostávajú zvyšky oleja, napr. umývanie motora, podvozku, sa smú vykonávať iba v umývačkách s odlučovačom oleja.



Práce s čistiacimi prostriedkami sa smú vykonávať iba na vodotesných pracovných plochách s prípojkou na kanalizáciu odpadových vôd. Čistiace prostriedky nesmú preniknúť do vôd alebo pôdy.

## Informácie o obsiahnutých látkach (REACH)

Aktuálne informácie o obsiahnutých látkach sú uvedené na: [www.kaercher.de/REACH](http://www.kaercher.de/REACH)

## Príslušenstvo a náhradné diely

Používajte len originálne príslušenstvo a originálne náhradné diely, pretože takéto komponenty zaručujú bezpečnú a bezporuchovú prevádzku zariadenia. Informácie o príslušenstve a náhradných dieloch sa nachádzajú na stránke [www.kaercher.com](http://www.kaercher.com).

## Rozsah dodávky

Rozsah dodávky zariadenia je znázomený na obale. Pri rozbalovaní skontrolujte, či je obsah kompletný. V prípade chýbajúceho príslušenstva alebo pri výskyte poškodení spôsobených prepravou informujte Vášho predajcu.

## Popis prístroja

Obrázky sú uvedené na strane s grafikami

### Obrázok A

- 1 Pracovný nadstavec s rotačnou dýzou na odolné nečistoty
- 2 Pracovný nadstavec Vario Power pre najbežnejšie čistiace úkony  
Pracovný tlak sa môže plynule zvyšovať zo SOFT po HARD. Pre prestavenie pracovného tlaku uvoľnite páku ručnej striekacej pištole a pracovný nadstavec otočte do požadovanej polohy. Keď je pracovný nadstavec otočený až po doraz v smere SOFT, môže sa pridávať čistiaci prostriedok.
- 3 Vysokotlaková pištoľ
- 4 Uvoľňovacie tlačidlo
- 5 Páčka vysokotlakovej pištole
- 6 Blokovanie vysokotlakovej pištole
- 7 Spínač prístroja "0/OFF" / "I/ON"
- 8 Úložný priestor pre vysokotlakovú pištoľ
- 9 Prepravné držadlo
- 10 Úložný priestor pre vysokotlakovú hadicu/sieťové pripájacie vedenie
- 11 Úložný priestor pre pracovné nadstavce
- 12 Koleso
- 13 Typový štítok
- 14 Svorka na pripojenie/odpojenie vysokotlakovej hadice
- 15 Vysokotlaková hadica
- 16 Držiak pre fľašu s čistiacim prostriedkom
- 17 \*Záhradná hadica (vystužená tkaninou, priemer minimálne 1/2 palca (13 mm), dĺžka minimálne 7,5 m, s bežne dostupnou rýchlospojkou)
- 18 Spojka pre prípojku vody
- 19 \*\*Sacia hadica KÄRCHER na napájanie vodou z otvorených nádrží
- 20 Prípojka vody so zabudovaným sítkom
- 21 Sieťové pripájacie vedenie so sieťovou zástrčkou
- 22 Skrutky
- 23 Sacia hadica čistiaceho prostriedku

\* dodatočne potrebné

\*\* voliteľne dostupné

## Montáž

Obrázky sú uvedené na strane s grafikami.

Pred uvedením do prevádzky na prístroj namontujte voľné príložené diely.

Pripravte dodané skrutky a vhodný skrutkovač.

### Montáž prepravného držadla

1. Namontujte prepravné držadlo:
  - a Prepravné držadlo nasadíte na prístroj.
  - b Prepravné držadlo zaistíte 4 skrutkami.

Obrázok B

## Montáž úložného priestoru pre vysokotlakovú pištoľ

- Namontujte úložný priestor pre vysokotlakovú pištoľ:
  - Úložný priestor pre vysokotlakovú pištoľ zasuňte do uchytenia na prístroji.
  - Úložný priestor pre vysokotlakovú pištoľ pevne podržte v koncovej polohe a zaistite ho skrutkou.

### Obrázok C

## Montáž úložného priestoru pre pracovné nadstavce

- Namontujte úložný priestor pre pracovné nadstavce:
  - Úložný priestor pre pracovné nadstavce zasuňte do uchytenia na prístroji.
  - Úložný priestor pre pracovné nadstavce pevne podržte v koncovej polohe a zaistite ho skrutkou.

### Obrázok D

## Montáž úložného priestoru pre vysokotlakovú hadicu/sieťové pripájacie vedenie

- Namontujte úložný priestor pre vysokotlakovú hadicu/sieťové pripájacie vedenie:
  - Úložný priestor pre vysokotlakovú hadicu/sieťové pripájacie vedenie zasuňte do uchytenia na prepravnom držadle.
  - Úložný priestor pre vysokotlakovú hadicu/sieťové pripájacie vedenie pevne podržte v koncovej polohe a zaistite ho skrutkou.

### Obrázok E

## Montáž spojky pre prípojku vody

- Spojku pre prípojku vody priskrutkujte na prípojku vody prístroja.

### Obrázok F

## Uvedenie do prevádzky

- Prístroj postavte vodorovnú a rovnú plochu.
- Vysokotlakovú hadicu odvíňte a uvoľnite všetky slučky a pretočenia.
- Vysokotlakovú hadicu zapojte do prístroja.
  - Svorku na spojke vytiahnite nahor.
  - Vysokotlakovú hadicu zasuňte do spojky.
  - Zatlačte svorku na spojke nadol.
- Vysokotlakovú hadicu zasuňte do vysokotlakovej pištole tak, aby došlo k jej početnému zaisteniu.

### Obrázok H

### Upozornenie

- Dbajte na správne zarovnanie vsuvky.*
- Potiahnutím vysokotlakovej hadice skontrolujte, či je spojenie bezpečné.
- Sieťové zástrčku zasuňte do zásuvky.

Napájanie vodou  
Prípojnú hodnotu nájdete v časti *Technické údaje* alebo na typovom štítku.  
Dodržiavajte predpisy dodávateľa vody.

## POZOR

### Nebezpečenstvo vzniku poškodení!

*Poškodenia prístroja a príslušenstva v prípade prítomnosti nečistôt vo vode, resp. použitia slanej vody. Používajte výlučne čistú vodu a nepoužívajte slanú vodu.*

### Upozornenie

*Spoločnosť Kärcher odporúča používať voliteľný vodný filter Kärcher.*

### Pripojenie k vodovodnému potrubiu

## POZOR

### Nebezpečenstvo vzniku poškodení!

*Poškodenia čerpadla pri používaní hadicovej spojky s funkciou Aquastop na prípojke vody prístroja. Na prípojke vody prístroja nepoužívajte hadicovú spojku s funkciou Aquastop.*

*Hadicovú spojku s funkciou Aquastop používajte výlučne na ventile vody.*

- Záhradnú hadicu nastrčte na spojku pre prípojku vody.

### Obrázok I

- Záhradnú hadicu pripojte k vodovodnému potrubiu.
- Celkom otvorte kohútik na vodu.

### Nasávanie vody z otvorených nádrží

Tento vysokotlakový čistič je spolu so sacou hadicou KÄRCHER vhodný na nasávanie povrchovej vody napr. zo sudov na dažďovú vodu alebo z rybníkov (maximálne nasávací výška je uvedená v kapitole *Technické údaje*).

- Odskrutkujte spojku na prípojke vody.
- Saciu hadicu naplňte vodou.
- Saciu hadicu naskrutkujte na prípojku vody prístroja a zaveste ju do vodného zdroja (napr. sud na dažďovú vodu).

### Odvzdušnenie prístroja

- Zapnite prístroj "I/ON".
- Odblokujte páčku vysokotlakovej pištole.
- Stlačte páčku vysokotlakovej pištole. Prístroj sa zapne.
- Prístroj nechajte bežať maximálne 2 minúty, až kým z vysokotlakovej pištole nezačne vytekať voda bez vzduchových bublínok.
- Uvoľnite páčku vysokotlakovej pištole.
- Zablokujte páčku vysokotlakovej pištole.

## Prevádzka

## POZOR

### Nebezpečenstvo vzniku poškodení!

*Poškodenie čerpadla pri chode nasucho. Ak prístroj v priebehu 2 minút nevytvorí žiadny tlak, tak ho vypnite. Postupujte podľa pokynov uvedených v kapitole Pomoc pri poruchách.*

### Prevádzka s vysokým tlakom

## POZOR

### Nebezpečenstvo vzniku poškodení!

*Poškodenia lakovaných alebo citlivých povrchov pri príliš malej vzdialenosti prúdu vody alebo pri použití nevhodného pracovného nadstavca.*

*Pri čistení lakovaných povrchov dodržiavajte minimálne 30 cm vzdialenosť prúdu vody.*

*Pneumatiky, lak alebo citlivé povrchy ako drevo nečistite rotačnou dýzou.*

- Pracovný nadstavec zasuňte do vysokotlakovej pištole a zaistite ho otočením o 90°.

### Obrázok J

- Zapnite prístroj ("I/ON").
- Odblokujte páčku vysokotlakovej pištole.
- Stlačte páčku vysokotlakovej pištole. Prístroj sa zapne.

## Prevádzka s čistiacim prostriedkom

### ⚠ NEBEZPEČENSTVO

#### **Ohrozenie zdravia!**

Vážne poškodenia zdravia spôsobené nesprávnym používaním čistiacich prostriedkov.

Riadte sa kartou bezpečnostných údajov od výrobcu čistiaceho prostriedku.

Používajte predpísané osobné ochranné prostriedky.

#### **Upozornenie**

Čistiace prostriedky spoločnosti KÄRCHER zaručujú bezproblémové vykonávanie prác. Nechajte si poradiť, alebo si vyžiadajte náš katalóg a naše informačné prospekty o čistiacich prostriedkoch.

#### **Upozornenie**

Čistiace prostriedky sa môžu primiešavať iba pri nízkom tlaku.

1. Saciú hadicu pre čistiaci prostriedok v požadovanej dĺžke vytiahnite z krytu.

#### **Obrázok K**

2. Saciú hadicu na čistiaci prostriedok zaveste do nádrže s roztokom čistiaceho prostriedku.

3. Použite pracovný nadstavec Vario Power.

4. Pracovný nadstavec otočte v smere „SOFT“ až na doraz.

Počas prevádzky sa roztok čistiaceho prostriedku primiešava do prúdu vody.

#### **Odporúčaná metóda čistenia**

1. Nastriekajte malé množstvo čistiaceho prostriedku na suchý povrch a nechajte pôsobiť (nevyšušit).
2. Uvoľnené nečistoty opláchnite vysokotlakovým prúdom.

#### **Po prevádzke s čistiacim prostriedkom**

1. Prístroj cca 30 sekúnd preplachujte čistou vodou.

#### **Prerušenie prevádzky**

1. Uvoľnite páčku vysokotlakovej pištole. Po uvoľnení páčky sa prístroj vypne. Vysoký tlak v systéme zostane zachovaný.

2. Zablokujte páčku vysokotlakovej pištole.

#### **Obrázok L**

3. Počas pracovných prestávok dlhších ako 5 minút prístroj vypnite "0/OFF".

#### **Ukončenie prevádzky**

### ⚠ UPOZORNENIE

#### **Nebezpečenstvo vzniku poranení!**

Poranenia spôsobené vodou, ktorá nekontrolovane uniká pod vysokým tlakom.

Vysokotlakovú hadicu odpojte z vysokotlakovej pištole alebo prístroja len vtedy, keď už v systéme nie je žiadny tlak.

1. Uvoľnite páčku vysokotlakovej pištole.
2. Zatvorte kohútik na vodu.
3. Páčku vysokotlakovej pištole stlačte na 30 sekúnd. Dôjde k odstráneniu zvyšného tlaku zo systému.
4. Uvoľnite páčku vysokotlakovej pištole.
5. Zablokujte páčku vysokotlakovej pištole.
6. Vypnite prístroj „0/OFF“.
7. Prístroj odpojte od napájania vodou.
8. Sieťovú zástrčku vytiahnite zo zásuvky.

#### **Preprava**

### ⚠ UPOZORNENIE

**Nebezpečenstvo poranenia a poškodenia vplyvom hmotnosti prístroja!**

Poranenia a poškodenia.

Pri skladovaní a preprave dbajte na hmotnosť prístroja.

#### **Ťahanie prístroja**

1. Prístroj ťahajte pomocou prepravného držadla.

#### **Preprava prístroja vo vozidle**

1. Prístroj zaistite proti skĺznutiu a prevráteniu.

#### **Skladovanie**

### ⚠ UPOZORNENIE

**Nebezpečenstvo poranenia a poškodenia vplyvom hmotnosti prístroja!**

Poranenia a poškodenia.

Pri skladovaní a preprave dbajte na hmotnosť prístroja.

#### **Uschovanie prístroja**

1. Prístroj odložte na rovný podklad.
2. Stlačte uvoľňovacie tlačidlo a vysokotlakovú hadicu stiahnite z vysokotlakovej pištole.
3. Z vysokotlakovej pištole odmontujte pracovný nadstavec.
4. Pracovné nadstavce a vysokotlakovú pištoľ umiestnite do príslušných úložných priestorov.
5. Vysokotlakovú hadicu odmontujte z prístroja.
6. Vysokotlakovú hadicu uložte na prístroj.
7. Sieťové pripájacie vedenie so zástrčkou uložte v prístroji.

Pred dlhším uskladnením dbajte na doplňujúce pokyny, pozrite si kapitolu *Starostlivosť a údržba*.

#### **Ochrana pred mrazom**

### **POZOR**

**Nebezpečenstvo vzniku poškodení!**

Poškodenia prístroja a príslušenstva spôsobené mrznúcou vodou.

Prístroj a príslušenstvo po každom ich použití úplne vyprázdňte.

Prístroj a príslušenstvo chráňte pred teplotami nižšími alebo rovnajúcimi sa 0 °C (32 °F).

1. Prístroj odpojte od napájania vodou.
2. Vysokotlakovú hadicu odmontujte z prístroja.
3. Zapnite prístroj ("I/ON").
4. Počkajte maximálne 1 minútu, kým už z vysokotlakovej prípojky nebude vytekať voda.
5. Vypnite prístroj ("0/OFF").
6. Prístroj a príslušenstvo uskladnite v miestnosti chránenej pred mrazom.

#### **Starostlivosť a údržba**

### ⚠ NEBEZPEČENSTVO

**Nebezpečenstvo vzniku smrteľných poranení!**

Smrteľné poranenia spôsobené zásahom elektrickým prúdom pri kontakte s časťami pod napätím.

Neodotýkajte sa častí pod napätím.

Vypnite prístroj.

Sieťovú zástrčku vytiahnite zo zásuvky.

Prístroj si nevyžaduje údržbu, čiže nemusíte vykonávať žiadne pravidelné údržbové práce.

#### **Čistenie sitka v prípojke vody**

### **POZOR**

**Nebezpečenstvo vzniku poškodení!**

Poškodenia sitka v dôsledku nesprávneho čistenia.

Sitko čistite iba pod tečúcou vodou proti jeho smeru prietoku.

Nepoužívajte špicaté ani tvrdé predmety, akými sú napr. ihly alebo drôtené kefy.

## POZOR

### Nebezpečenstvo vzniku poškodení!

Poškodenia prístroja a príslušenstva pri prevádzke bez sitka, resp. s poškodeným sitkom.

Sitko pred jeho vložením do prípojky vody skontrolujte z hľadiska poškodenia. Poškodené sitko okamžite vymerajte.

Prístroj neprevádzkujte bez sitka.

V prípade potreby vyčistite sitko v prípojke vody.

1. Odskrutkujte spojku na prípojke vody.
2. Vyťahnite sitko.

#### Obrázok M

3. Sitko očistíte pod tečúcou vodou.
4. Sitko vložte do prípojky vody.

### Čistenie filtra na čistiace prostriedky

Pred dlhším uskladnením vyčistite filter na čistiaci prostriedok.

1. Filter vyťahnite z nasávacej hadice na čistiaci prostriedok.
2. Filter očistíte pod tečúcou vodou.

#### Obrázok N

## Pomoc pri poruchách

Poruchy majú často jednoduchú príčinu, ktorú dokážete odstrániť sami pomocou nasledujúceho prehľadu. V prípade pochybností alebo pri poruchách, ktoré tu nie sú uvedené, sa obráťte na autorizovaný zákaznícky servis.

### ⚠ NEBEZPEČENSTVO

#### Nebezpečenstvo vzniku smrteľných poranení!

Smrteľné poranenia spôsobené zásahom elektrickým prúdom pri kontakte s časťami pod napätím.

Neodotýkajte sa častí pod napätím.

Vypnite prístroj.

Sieťovú zástrčku vyťahnite zo zásuvky.

#### Prístroj nebeží

1. Stlačte páčku vysokotlakovej pištole. Prístroj sa zapne.
2. Skontrolujte, či napätie uvedené na typovom štítku súhlasí s napätím zdroja prúdu.
3. Skontrolujte sieťovú pripojovaciu kábel z hľadiska poškodenia.

#### Prístroj nedosahuje požadovaný tlak

Prívod vody je príliš slabý.

1. Celkom otvorte kohútik na vodu.
2. Prívod vody skontrolujte z hľadiska dostatočného prietoku.
3. Uistite sa, že nie je prekročená maximálna nasávacia výška.

Sitko v prípojke vody je znečistené.

1. Vyčistite sitko. Pozrite si kapitolu *Čistenie sitka v prípojke vody*.

V prístroji je vzduch.

1. Odvzdušnite prístroj:
  - a Prístroj bez pripojenej vysokotlakovej hadice zapnite na max. 2 minúty a počkajte, kým z vysokotlakovej prípojky nebude vytekať voda bez vzduchových bublín.
  - b Vypnite prístroj.
  - c Pripojte vysokotlakovú hadicu.
  - d Pri nasávacej prevádzke dbajte na max. nasávacia výška. Pozrite si kapitolu *Technické údaje*.

#### Silné výkyvy tlaku

1. Čistenie vysokotlakovej hubice:
  - a Nečistoty z otvoru dýzy odstráňte ihlou.
  - b Vysokotlakovú hubicu spredu prepláchnite vodou.

2. Skontrolujte privádzané množstvo vody.

#### Netesný prístroj

1. Malá netesnosť prístroja je technicky podmienená. V prípade veľkej netesnosti poverte autorizovaný zákaznícky servis.

#### Čistiaci prostriedok sa nenasáva

1. Použite pracovný nadstavec Vario Power a otočte v smere „SOFT“ až po doraz.
2. Očistite filter na nasávacej hadici na čistiaci prostriedok.
3. Skontrolujte, či nie je nasávacia hadica na čistiaci prostriedok zalomená.

## Záruka

V každej krajine platia záručné podmienky vydané našou príslušnou distribučnou spoločnosťou. Prípadné poruchy vášho prístroja odstránime v rámci záručnej doby zadarmo, pokiaľ ich príčinou boli materiálové alebo výrobné chyby. Pri uplatňovaní záruky sa spolu s dokladom o kúpe obráťte na svojho predajcu alebo na najbližšie autorizované servisné stredisko.

(adresa je uvedená na zadnej strane)

Ďalšie informácie o záruke (ak sú k dispozícii) nájdete v sekcii Servis na našej miestnej webovej stránke Kärcher v časti „Na stiahnutie“.

## EÚ vyhlásenie o zhode

Týmto prehlasujeme, že nižšie označený stroj zodpovedá na základe svojej koncepcie a konštrukčného vyhotovenia, ako aj od vyhotovení, ktoré sme uviedli do prevádzky, príslušným základným bezpečnostným a zdravotným požiadavkám smerníc ES. V prípade zmeny, ktorú neschválime, stráca toto prehlásenie platnosť.

Výrobok: Vysokotlakový čistič  
Typ: K 4, K 4 Premium, KHD 4

#### Príslušné smernice EÚ

2000/14/ES  
2006/42/ES (+2009/127/ES)  
2011/65/EÚ  
2014/30/EÚ

#### Aplikované harmonizované normy

EN 60335-1  
EN 60335-2-79  
EN 55014-1: 2017 + A11: 2020  
EN 55014-2: 1997 + A1: 2001 + A2: 2008  
EN 61000-3-2: 2014  
EN 61000-3-3: 2013  
EN IEC 63000: 2018

#### Uplatňované postupy posudzovania zhody

2000/14/ES: Príloha V

#### Hladina akustického výkonu dB (A)

Namerané: 86

Zaručené: 89

Podpísané osoby konajú z poverenia a s plnou mocou vedenia spoločnosti.



H. Jenner  
Chairman of the Board of Management



S. Reiser  
Manager Regulatory Affairs & Certification

Osoba zodpovedná za dokumentáciu:

S. Reiser

Alfred Kärcher SE & Co. KG  
Alfred-Kärcher-Str. 28 - 40  
71364 Winnenden (Germany)

## Technické údaje

### Elektrická prípojka

|                             |   |         |
|-----------------------------|---|---------|
| Napätie                     | V   | 220-240 |
| Fáza                        | ~   | 1       |
| Frekvencia                  | Hz  | 50-60   |
| Príkion                     | kW  | 1,8     |
| Stupeň ochrany              |   | IPX5    |
| Trieda ochrany              |  | II      |
| Zaistenie siete (zotrvačné) | A   | 10      |

### Prípojka vody

|                                |       |     |
|--------------------------------|-------|-----|
| Prírodný tlak (max.)           | MPa   | 1,2 |
| Teplota vody na prítoku (max.) | °C    | 40  |
| Privádzané množstvo (min.)     | l/min | 8   |
| Nasávací výška (max.)          | m     | 0,5 |

### Výkonové údaje prístroja

|   |       |      |
|---|-------|------|
| Prevádzkový tlak                            | MPa   | 11,0 |
| Max. povolený tlak                          | MPa   | 13,0 |
| Prietok, voda                               | l/min | 5,2  |
| Maximálny prietok                           | l/min | 7,0  |
| Prietok, čistiace prostriedky               | l/min | 0,3  |
| Síla spätného nárazu vysokotlakovej pištole | N     | 13   |

### Rozmery a hmotnosti

|                              |    |     |
|------------------------------|----|-----|
| Typická prevádzková hmotnosť | kg | 6,7 |
| Dĺžka                        | mm | 302 |
| Šírka                        | mm | 346 |
| Výška                        | mm | 872 |

### Zistené hodnoty podľa EN 60335-2-79

|   |         |     |
|---|---------|-----|
| Hodnota vibrácií ruka-rameno                            | $m/s^2$ | 2   |
| Neistota K  | $m/s^2$ | 0,7 |
| Hladina akustického tlaku $L_{pA}$                      | dB(A)   | 73  |
| Neistota $K_{pA}$                                       | dB(A)   | 3   |
| Hladina akustického výkonu $L_{WA}$ + Neistota $K_{WA}$ | dB(A)   | 89  |

Technické zmeny vyhradené.

## Kazalo

|                                |     |
|--------------------------------|-----|
| Složná navodila.....           | 96  |
| Varnostne naprave.....         | 96  |
| Simboli na napravi.....        | 96  |
| Namenska uporaba.....          | 96  |
| Zaščita okolja.....            | 97  |
| Pribor in nadomestni deli..... | 97  |
| Obseg dobave.....              | 97  |
| Opis naprave.....              | 97  |
| Montaža.....                   | 97  |
| Zagon.....                     | 98  |
| Obratovanje.....               | 98  |
| Prevažanje.....                | 99  |
| Skladiščenje.....              | 99  |
| Nega in vzdrževanje.....       | 99  |
| Pomoč pri motnjah.....         | 99  |
| Garancija.....                 | 100 |
| Izjava EU o skladnosti.....    | 100 |
| Tehnični podatki.....          | 100 |

## Splošna navodila



Pred prvo uporabo naprave preberite ta originalna navodila za uporabo in priložena varnostna navodila ter jih upoštevajte.

Obe knjižici shranite za poznejšo uporabo ali za naslednjega uporabnika.

## Varnostne naprave

### ⚠ OPOZORILO

#### Nevarnost telesnih poškodb!

Hude telesne poškodbe zaradi manjkajočih, spremenjenih ali neučinkovitih varnostnih naprav.

Ne obidite ali odstranite varnostnih naprav in ne nemožno njihovega delovanja. Varnostna navodila so namenjena vaši varnosti.

### Stikalo naprave

Stikalo naprave preprečuje nenameren vklop naprave.

### Zapahnitev visokotlačne pištole

Zapahnitev blokira ročico visokotlačne pištole in preprečuje nenameren vklop naprave.

### Avtomatska ustavitelj

Pri sprostitvi ročice na visokotlačni pištoli tlačno stikalo izklopi črpalko in visokotlačni curek se prekine. Pri pritisku ročice se črpalka spet vklopi.

### Zaščitno stikalo motorja

Če je poraba električnega toka prevelika, zaščitno stikalo motorja izklopi napravo.

## Simboli na napravi



Ne usmerjajte visokotlačnega curka proti osebam, ljudem, priključenim električni opremi ali proti sami napravi.

Varujte napravo pred zmrzaljo.



Naprave ni dovoljeno priključiti neposredno na javno omrežje pitne vode.

## Namenska uporaba

Visokotlačni čistilnik uporabljajte izključno v zasebnem gospodinjstvu.



Visokotlačni čistilnik je namenjen za čiščenje strojev, vozil, zgradb, orodja, fasad, teras, vrtnih naprav itd. z visokotlačnim curkom.

## Zaščita okolja



Pakirni material je mogoče reciklirati. Embalažo odstranite na okolju varen način.



Električne in elektronske naprave vsebujejo dragocene materiale z možnostjo recikliranja, pogosto pa tudi sestavne dele, kot so baterije, akumulatorske baterije ali olja, ki lahko pri napačni uporabi ali napačnem odstranjevanju škodujejo zdravju ljudi in okolju. Navedeni sestavni deli so kljub temu potrebni za pravilno delovanje naprave. Naprav, označenih s tem simbolom, ne smete odvreči med gospodinjске odpadke.



Čistilna dela, pri katerih nastaja odpadna voda z vsebnostjo olja, npr. pri čiščenju motorjev ali podvozij, je dovoljeno opravljati samo na mestih za pranje, ki so opremljena z izločevalnikom olja.



Delo s čistili je dovoljeno izvajati samo na delovnih površinah, ki so neprepustne za tekočine in imajo priključek na kanalizacijo za umazano vodo. Ne dovolite, da čistila prodrejo v vodo ali zemljo.

### Napotki o sestavinah (REACH)

Aktualne informacije najdete na spletnem naslovu:

[www.kaercher.de/REACH](http://www.kaercher.de/REACH)

## Pribor in nadomestni deli

Uporabljajte samo originalni pribor in originalne nadomestne dele, ki zagotavljajo varno in nemoteno delovanje naprave.

Informacije o priboru in nadomestnih delih najdete na spletnem naslovu [www.kaercher.com](http://www.kaercher.com).

## Obseg dobave

Obseg dobave je upodobljen na embalaži. Pri odstranjevanju embalaže preverite, ali je vsebina popolna. Če manjka pribor ali če so med transportom nastale poškodbe, obvestite prodajalca.

## Opis naprave

Slike si oglejte na strani s slikami.

### Slika A

- 1) Brizgalna cev z rezkarjem blata za trdovratno umazanijo
- 2) Brizgalna cev Vario Power za najbolj običajna čistilna dela  
Delovni tlak je mogoče brezstopenjsko nastaviti s položaja SOFT na položaj HARD. Za nastavev delovnega tlaka spustite ročico ročne brizgalne pištole in obrnite brizgalno cev v zeleni položaj. Če brizgalno cev obrnete do omejitve v smeri SOFT, lahko dodajate čistilo.
- 3) Visokotlačna pištola
- 4) Tipka za sprostitvev
- 5) Ročica visokotlačne pištole
- 6) Zapah visokotlačne pištole
- 7) Stikalo naprave "0/OFF" / "I/ON"
- 8) Mesto za shranjevanje visokotlačne pištole
- 9) Transportni ročaj

- 10) Mesto za shranjevanje visokotlačne gibke cevi / električnega priključnega kabla
- 11) Mesto za shranjevanje brizgalnih cevi
- 12) Kolo
- 13) Tipska ploščica
- 14) Objemka za priključitev/odklop visokotlačne gibke cevi
- 15) Visokotlačna gibka cev
- 16) Nosilec plastenke za čistilo
- 17) \*Gibka cev za zalivanje (ojačana s tkanino, premer najmanj 13 mm (1/2 palca), dolžina najmanj 7,5 m, s komercialno dostopno hitro sklopko)
- 18) Sklopka za priključek za vodo
- 19) \*\*Sesalna gibka cev KÄRCHER za oskrbo z vodo iz odprtih posod
- 20) Priključek za vodo z vgrajenim sitom
- 21) Električni priključni kabel z električnim vtičem
- 22) Vijaki
- 23) Sesalna gibka cev za čistilo

\* dodatno potrebno

\* opcijsko na voljo

## Montaža

Glejte slike na strani s slikami.

Pred zagonom naprave montirajte priložene dele na napravo.

Pripravite priložene vijake in njim ustrezen izvijač.

### Namestitev transportnega ročaja

1. Namestitev transportnega ročaja:
  - a) Pritrdite transportni ročaj na napravo.
  - b) Transportni ročaj pritrdite s 4 vijaki.

Slika B

### Montaža mesta za shranjevanje visokotlačne pištole

1. Montaža mesta za shranjevanje visokotlačne pištole
  - a) Mesto za shranjevanje visokotlačne pištole potisnite v držalo na napravi.
  - b) Mesto za shranjevanje visokotlačne pištole držite v končnem položaju in ga pritrdite z vijakom.

Slika C

### Montaža mesta za shranjevanje brizgalne cevi

1. Montaža mesta za shranjevanje brizgalne cevi:
  - a) Mesto za shranjevanje brizgalne cevi potisnite v držalo na napravi.
  - b) Mesto za shranjevanje brizgalne cevi držite v končnem položaju in ga pritrdite z vijakom.

Slika D

### Montaža mesta za shranjevanje gibke cevi/električnega priključnega kabla

1. Montaža mesta za shranjevanje gibke cevi/električnega priključnega kabla:
  - a) Mesto za shranjevanje visokotlačne gibke cevi/električnega priključnega kabla potisnite v držalo na transportnem ročaju.

- Mesto za shranjevanje visokotlačne gibke cevi/ električnega priključnega kabla držite v končnem položaju in ga pritrдите z vijakom.

#### Slika E

### Montaža priključka za vodo

- Sklopko priključka za vodo privijte na priključek za vodo na napravi.

#### Slika F

### Zagon

- Napravo postavite na vodoravno, ravno površino.
- Odvijte visokotlačno gibko cev in sprostite vse zanke.
- Visokotlačno gibko cev priključite na napravo.
  - Sponko na sklopki povlecite navzgor.
  - Vtaknite visokotlačno gibko cev v sklopko.
  - Sponko na sklopki potisnite navzdol.

#### Slika G

- Vtaknite visokotlačno gibko cev v visokotlačno pištolo tako, da se slišno zaskoči.

#### Slika H

#### Napotek

Pazite na pravilno naravnost nastavka.

- Preverite zanesljivost povezave tako, da povlečete visokotlačno gibko cev.
- Vtaknite električni vtič v vtičnico.

### Oskrba z vodo

Za priključne vrednosti glejte *Tehnični podatki* ali tipsko ploščico.

Upošteвайте predpise podjetja za dobavo vode.

#### POZOR

#### Nevarnost poškodovanja!

*Poškodbe na napravi in priborih, če je voda onesnažena ali se uporablja slana voda.*

*Uporabljajte izključno čisto vodo in ne slane vode.*

#### Napotek

*Kärcher priporoča uporabo dodatnega filtra za vodo Kärcher.*

### Priključitev na vodovod

#### POZOR

#### Nevarnost poškodovanja!

*Poškodba na črpalki pri uporabi cevne sklopke s funkcijo aquastop na priključku za vodo naprave.*

*Ne uporabljajte cevne sklopke s funkcijo aquastop na vodnem priključku naprave.*

*Cevno sklopko s funkcijo aquastop uporabite izključno na vodovodni pipi.*

- Natakните cev za zalivanje na sklopko priključka za vodo.

#### Slika I

- Priključite cev za zalivanje na vodovodno omrežje.
- Povsem odprite vodovodno pipo.

### Sesanje vode iz odprtih posod

Ta visokotlačni čistilnik s sesalno gibko cevjo KÄRCHER je primeren za sesanje površinske vode, na primer iz soda za deževnico ali ribnika (za največjo višino sesanja glejte poglavje *Tehnični podatki*).

- Sklopko odvijte s priključka za vodo.
- Sesalno gibko cev napolnite z vodo.
- Sesalno gibko cev privijte na priključek za vodo na napravi in jo spustite v vodni vir (na primer sod za deževnico).

### Odzračevanje naprave

- Vklopite napravo, "I/ON".

- Sprostite ročico na visokotlačni pištoli.
- Pritisnite ročico na visokotlačni pištoli. Naprava se vklopi.
- Pustite napravo delovati največ 2 minuti, da iz visokotlačne pištole začne izstopati voda brez mehurčkov.
- Spustite ročico visokotlačne pištole.
- Zapahnite ročico visokotlačne pištole.

### Obratovanje

#### POZOR

#### Nevarnost poškodovanja!

*Poškodovanje črpalke zaradi suhega teka.*

*Če se tlak v 2 minutah ne zviša, napravo izklopite.*

*Nato ukrepajte v skladu z navodili v poglavju Pomoč pri motnjah.*

### Obratovanje z visokim tlakom

#### POZOR

#### Nevarnost poškodovanja!

*Poškodbe pobarvanih ali občutljivih površin, če je razdalja curka prekratka ali če je uporabljena neprimerna brizgalna cev.*

*Pri čiščenju lakiranih površin ohranajte razdaljo curka najmanj 30 cm.*

*Ne čistite avtomobilskih pnevmatik, lakiranih in občutljivih površin, npr. lesa, z rezkarjem blata.*

- Vtaknite brizgalno cev v visokotlačno pištolo in jo pritrđite z zasukom za 90°.

#### Slika J

- Vklopite napravo ("I/ON").
- Sprostite ročico na visokotlačni pištoli.
- Pritisnite ročico na visokotlačni pištoli. Naprava se vklopi.

### Obratovanje s čistilom

#### △ NEVARNOST

#### Nevarnost za zdravje!

*Hudo poškodovanje zdravja zaradi nestrokovne uporabe čistil.*

*Upošteвайте varnostni list proizvajalca čistila.*

*Uporabljajte predpisano osebno zaščitno opremo.*

#### Napotek

*Čistila podjetja KÄRCHER zagotavljajo nemoteno delo. Posvetujte se z nami ali zahtevajte naš katalog in gradivo z informacijami o čistilih.*

#### Napotek

*Čistilo je mogoče dodajati samo pri nizkem tlaku.*

- Povlecite želeno dolžino sesalne gibke cevi za čiščilo iz ohišja.

#### Slika K

- Sesalno gibko cev za čistilo obesite v posodo z raztopino čistila.
- Uporabite brizgalno cev Vario Power.
- Brizgalno cev obrnite do omejevalnika v položaj "SOFT".

Med obratovanjem se raztopina čistila dodaja vodnemu curku.

### Priporočena metoda čiščenja

- Čistilo varčno popršite po suhi površini in pustite, da učinkuje (naj se ne posuši).
- Odstranjeno umazanijo sperite z visokotlačnim curkom.

### Po obratovanju s čistilom

- Napravo približno 30 sekund izpirajte s čisto vodo.

## Prekinitvev obratovanja

1. Spustite ročico visokotlačne pištole.  
Če spustite ročico, se naprava izklopi. Visok tlak v napravi se ohrani.
2. Zapahnite ročico visokotlačne pištole.  
**Slika L**
3. Pred premori med delom, daljšimi od 5 minut, izklopite napravo tako, da jo preklopite na "0/OFF".

## Konec uporabe

### ⚠ PREVIDNOST

#### Nevarnost telesnih poškodb!

Telesne poškodbe zaradi nenadzorovanega brizganja vode pod visokim tlakom.

Ločite visokotlačno gibko cev od visokotlačne pištole ali naprave samo, če v sistemu ni tlaka.

1. Spustite ročico visokotlačne pištole.
2. Zaprite vodovodno pipo.
3. Pritisnite ročico na visokotlačni pištoli za 30 sekund.  
Tlak, ki je še prisoten v sistemu, se sprostí.
4. Spustite ročico visokotlačne pištole.
5. Zapahnite ročico visokotlačne pištole.
6. Izklopite napravo, "0/OFF".
7. Napravo ločite od sistema za oskrbo z vodo.
8. Izvlecite električni vtič iz omrežne vtičnice.

## Prevažanje

### ⚠ PREVIDNOST

#### Nevarnost telesnih poškodb in poškodovanja zaradi teže naprave!

Telesne poškodbe in poškodovanja.

Pri transportu in skladiščenju upoštevajte težo naprave.

## Vlečenje naprave

1. Napravo vlecite tako, da držite transportni ročaj.

## Transport naprave na vozilu

1. Napravo zavarujte pred zdrsom in prevrnitvijo.

## Skladiščenje

### ⚠ PREVIDNOST

#### Nevarnost telesnih poškodb in poškodovanja zaradi teže naprave!

Telesne poškodbe in poškodovanja.

Pri transportu in skladiščenju upoštevajte težo naprave.

## Shranjevanje naprave

1. Napravo postavite na ravno površino.
2. Pritisnite tipko za sprostitev in ločite visokotlačno gibko cev od visokotlačne pištole.
3. Odstranite brizgalno cev z visokotlačne pištole.
4. Brizgalno cev in visokotlačno pištolo shranite v ustrezna mesta za shranjevanje.
5. Odstranite visokotlačno gibko cev z naprave.
6. Visokotlačno gibko cev shranite v napravo.
7. Električni priključni kabel z električnim vtičem shranite na napravi.

Pred daljšim skladiščenjem upoštevajte dodatna navodila, glejte poglavje *Nega in vzdrževanje*.

## Zaščita pred zmrzovanjem

### POZOR

#### Nevarnost poškodovanja!

Poškodbe na napravi in priboru zaradi zmrzovanja vode.

Po vsaki uporabi napravo in pribor popolnoma izpraznite.

Napravo in pribor zaščitite pred temperaturami, ki so nižje ali enake 0 °C (32 °F).

1. Napravo ločite od sistema za oskrbo z vodo.
2. Odstranite visokotlačno gibko cev z naprave.
3. Vzklopite napravo ("I/ON").
4. Počakajte največ 1 minuto, da iz visokotlačnega priključka več ne izstopa voda.
5. Izklopite napravo, ("0/OFF").
6. Napravo in pribor shranite v prostoru, kjer ni zmrzali.

## Nega in vzdrževanje

### ⚠ NEVARNOST

#### Smrtna nevarnost!

Smrtno poškodbe zaradi električnega udara ob dotik delov pod napetostjo.

Ne dotikajte se delov pod napetostjo.

Izklopite napravo.

Izvlomite električni vtič iz omrežne vtičnice.

Naprava ne potrebuje vzdrževanja; to pomeni, da vam ni treba izvajati rednih vzdrževalnih del.

## Čiščenje sita v priključku za vodo

### POZOR

#### Nevarnost poškodovanja!

Poškodbe sita zaradi nepravilnega čiščenja.

Sito čistite le pod tekočo vodo proti smeri pretoka.

Ne uporabljajte koničastih ali trdih predmetov, kot so na primer igle ali žične krtače.

### POZOR

#### Nevarnost poškodovanja!

Poškodbe naprave in pribora pri obratovanju brez sita ali s poškodovanim sitom.

Preglejte sito glede poškodb, preden ga vstavite v priključek za vodo. Poškodovano sito takoj zamenjajte.

Naprave ne uporabljajte brez sita.

Po potrebi očistite sito v priključku za vodo.

1. Sklopko odvijte s priključka za vodo.
2. Izvlecite sito.

#### Slika M

3. Očistite sito pod tekočo vodo.
4. Vstavite sito v priključek za vodo.

## Čiščenje filtra za čistilo

Pred daljšim skladiščenjem očistite filter za čistilo.

1. Snemite filter s sesalne gibke cevi za čistilo.
2. Očistite filter pod tekočo vodo.

#### Slika N

## Pomoč pri motnjah

Motnje imajo pogosto enostaven vzrok, ki ga lahko odpravite sami s pomočjo naslednjega seznama. V primeru dvoma ali pri motnjah, ki niso navedene tukaj, stopite v stik s pooblaščenim servisno službo.

### ⚠ NEVARNOST

#### Smrtna nevarnost!

Smrtno poškodbe zaradi električnega udara ob dotik delov pod napetostjo.

Ne dotikajte se delov pod napetostjo.

Izklopite napravo.

Izvlomite električni vtič iz omrežne vtičnice.

Naprava ne deluje

1. Pritisnite ročico na visokotlačni pištoli.  
Naprava se vklopi.
2. Preverite, ali napetost vira električnega toka ustreza napetosti, ki je navedena na tipski ploščici.
3. Preglejte električni priključni kabel glede poškodovanja.

## Naprava ne vzpostavi tlaka

Dovod vode ni zadosten.

1. Povsem odprite vodovodno pipo.
2. Preverite, ali je dotok vode zadosten.
3. Zagotovite, da največja višina sesanja ni prekoračena.

Sito v priključku za vodo je umazano.

1. Očistite sito, glejte poglavje *Čiščenje sita v priključku za vodo*.

V napravi je zrak.

1. Odzračite napravo:
  - a Vklopite napravo brez priključene visokotlačne gibke cevi in počakajte največ 2 minuti, da iz visokotlačnega priključka začne izstopati voda brez mehurčkov.
  - b Izključite napravo.
  - c Priključite visokotlačno gibko cev.
  - d Pri sesalnem obratovanju upoštevajte največjo višino sesanja, glejte poglavje *Tehnični podatki*.

## Močno nihanje tlaka

1. Očistite visokotlačno šobo:
  - a z iglo odstranite umazanijo iz izvrtine šobe.
  - b Od spredaj izperite visokotlačno šobo z vodo.
2. Preverite količino dovajanja vode.

## Naprava je netesna

1. Majhni netesnosti naprave se tehnično ni mogoče izogniti. V primeru večje netesnosti stopite v stik s servisno službo.

## Ni vsesavanja čistilnega sredstva

1. Uporabite brizgalno cev Vario Power in jo zasukajte v smeri proti \*SOFT\* do omejevalnika.
2. Očistite filter na sesalni gibki cevi za čistilo.
3. Preglejte, ali je sesalna gibka cev za čistilo prepogonjena.

## Garancija

V vsaki državi veljajo garancijski pogoji, ki jih je izdala naša pristojna prodajna družba. V garancijskem roku bodo morebitne motnje v delovanju naprave odpravljene brezplačno, če je njihov vzrok napaka v materialu ali napaka v izdelavi. Pri uveljavljanju garancije zagotovite dokazilo o nakupu in stopite v stik s prodajalcem ali najbližjim servisom.

Naslov najdete na hrbtni strani.

Dodatne garancijske informacije (če so na voljo) so na voljo na servisnem območju na lokalni spletni strani podjetja Kärcher v razdelku "Prenosi".

## Izjava EU o skladnosti

S tem izjavljamo, da v nadaljevanju navedeni stroj zara- di svoje zasnove in konstrukcije ter v izvedbi, kakršno dajemo na tržišče, ustreza osnovnim zahtevam glede varnosti in varovanja zdravja v skladu z EU-direktivami. V primeru sprememb na stroju brez našega soglasja ta izjava izgubi veljavnost.

Izdelek: Visokotlačni čistilnik  
Tip: K 4, K 4 Premium, KHD 4

## Zadevne EU-direktive

2000/14/ES  
2006/42/ES (+2009/127/ES)  
2011/65/EU  
2014/30/EU

## Uporabljeni harmonizirani standardi

EN 60335-1  
EN 60335-2-79  
EN 55014-1: 2017 + A11: 2020  
EN 55014-2: 1997 + A1: 2001 + A2: 2008

EN 61000-3-2: 2014

EN 61000-3-3: 2013

EN IEC 63000: 2018

## Veljaven postopek ocene skladnosti

2000/14/ES: Priloga V

## Raven zvočne moči dB(A)

Izmerjeno: 86

Zajamčeno: 89

Podpisniki ravnajo po navodilih in s pooblastilom uprave.

H. Jenner

Chairman of the Board of Management

S. Reiser

Manager Regulatory Affairs & Certification

Pooblaščen osebja za dokumentacijo:

S. Reiser

Alfred Kärcher SE & Co. KG

Alfred-Kärcher-Str. 28 - 40

71364 Winnenden (Nemčija)

Tel.: +49 7195 14-0

Faks: +49 7195 14-2212

Winnenden, 1. 8. 2023

## Tehnični podatki

### Električni priključek

|                             |    |         |
|-----------------------------|----|---------|
| Napetost                    | V  | 220-240 |
| Število faz                 | ~  | 1       |
| Frekvenca                   | Hz | 50-60   |
| Priključna moč              | kW | 1,8     |
| Stopnja zaščite             |    | IPX5    |
| Razred zaščite              |    | II      |
| Omrežna varovalka (počasna) | A  | 10      |

### Priključek za vodo

|                               |       |     |
|-------------------------------|-------|-----|
| Tlak na dotoku (maks.)        | MPa   | 1,2 |
| Temperatura na dotoku (maks.) | °C    | 40  |
| Količina dotoka (min.)        | l/min | 8   |
| Višina sesanja (maks.)        | m     | 0,5 |

### Podatki o zmogljivosti naprave

|  |       |      |
|--|-------|------|
| Obratovalni tlak                           | MPa   | 11,0 |
| Maks. dovoljeni tlak                       | MPa   | 13,0 |
| Črpalna količina, voda                     | l/min | 5,2  |
| Maks. črpalna količina                     | l/min | 7,0  |
| Črpalna količina, čistilo                  | l/min | 0,3  |
| Sila vzvratnega sunka visokotlačne pištole | N     | 13   |

### Mere in mase

|                      |    |     |
|----------------------|----|-----|
| Tipična delovna masa | kg | 6,7 |
| Dolžina              | mm | 302 |
| Širina               | mm | 346 |
| Višina               | mm | 872 |

### Ugotovljene vrednosti v skladu s standardom EN 60335-2-79

|                                   |                  |     |
|-----------------------------------|------------------|-----|
| Vrednost tresljajev za dlani/roke | m/s <sup>2</sup> | 2   |
| Negotovost K                      | m/s <sup>2</sup> | 0,7 |

|   |       |    |
|---|-------|----|
| Raven tlaka hrupa $L_{pA}$                      | dB(A) | 73 |
| Negotovost $K_{pA}$                             | dB(A) | 3  |
| Raven moči hrupa $L_{WA}$ + negotovost $K_{WA}$ | dB(A) | 89 |

Pridrżujemo si pravico do tehničnih sprememb.

## Cuprins

|                                      |     |
|--------------------------------------|-----|
| Indicații generale .....             | 101 |
| Dispozitivele de siguranță .....     | 101 |
| Simbolurile de pe aparat .....       | 101 |
| Utilizarea conform destinației ..... | 101 |
| Protecția mediului .....             | 101 |
| Accesorii și piese de schimb .....   | 101 |
| Set de livrare .....                 | 101 |
| Descrierea aparatului .....          | 101 |
| Montajul .....                       | 102 |
| Punerea în funcțiune .....           | 102 |
| Utilizarea .....                     | 103 |
| Transportarea .....                  | 103 |
| Depozitarea .....                    | 104 |
| Îngrijirea și întreținerea .....     | 104 |
| Remedierea defecțiunilor .....       | 104 |
| Garanție .....                       | 105 |
| Declarație de conformitate UE .....  | 105 |
| Date tehnice .....                   | 105 |

## Indicații generale



Înainte de prima utilizare a aparatului, citiți aceste instrucțiuni de utilizare originale și indicațiile de siguranță aferente.

Respectați aceste instrucțiuni.

Păstrați ambele manuale pentru utilizarea ulterioară sau pentru viitorul posesor.

## Dispozitivele de siguranță

### ⚠ AVERTIZARE

**Pericol de rănire!**

*Leziuni grave cauzate de lipsa, modificarea sau ineficiența dispozitivelor de siguranță.*

*Ocolirea, îndepărtarea sau scoaterea din funcțiune a dispozitivelor de siguranță este interzisă. Scopul dispozitivelor de siguranță este protejerea utilizatorului.*

### Comutator aparat

Comutatorul aparatului împiedică funcționarea accidentală a aparatului.

### Sistem de blocare pistol de înaltă presiune

Dispozitivul de blocare blochează maneta pistolului de înaltă presiune și împiedică pornirea accidentală a aparatului.

### Funcția Oprire automată

Când maneta pistolului de înaltă presiune este eliberat, comutatorul de presiune oprește pompa, iar jetul de înaltă presiune se oprește. Dacă maneta este trasă, pompa pornește din nou.

### Înterupător de protecție a motorului

Dacă consumul de curent este prea mare, întrerupătorul de protecție a motorului oprește aparatul.

## Simbolurile de pe aparat



Nu îndreptați jetul de înaltă presiune spre persoane, animale, echipamente electrice aflate în funcțiune sau spre aparat. Protejați aparatul de îngheț.



Aparatul nu trebuie conectat direct la rețeaua publică de apă potabilă.

## Utilizarea conform destinației

Aparatul de curățat cu înaltă presiune este destinat exclusiv uzului casnic.

Aparatul de curățat cu înaltă presiune este destinat pentru curățarea mașinilor, autovehiculelor, construcțiilor, utilajelor, fațadelor, teraselor, aparatelor de grădinarit etc. cu jet de apă cu înaltă presiune.

## Protecția mediului



Materialele de ambalare sunt reciclabile. Asigurați-vă de eliminarea ecologică a ambalajului.



Aparatele electrice și electronice conțin materiale reciclabile prețioase și, uneori, componente precum baterii, acumulatori sau uleiuri, care, în cazul utilizării incorecte sau a eliminării

necorespunzătoare, pot reprezenta un potențial pericol pentru sănătatea oamenilor și pentru mediul înconjurător. Pentru funcționarea corectă a aparatului, aceste componente sunt necesare. Este interzisă eliminarea cu deșeurile menajere a aparatelor marcate cu acest simbol.



Lucrările de curățare care produc apă uzată uleioasă, de ex. la spălarea motoarelor, spălarea caroseriei trebuie efectuate doar în spălătorii cu separatoare de ulei.



Lucrările cu agenții de curățare pot fi efectuate numai pe suprafețe de lucru impermeabile și racordate la sistemul de canalizare. Preveniți pătrunderea agenților de curățare în ape sau în sol.

### Indicații privind componentele (REACH)

Informațiile actuale referitoare la materialele conținute sunt disponibile la adresa: [www.kaercher.de/REACH](http://www.kaercher.de/REACH)

## Accesorii și piese de schimb

Utilizați numai accesorii originale și piese de schimb originale; ele asigură funcționarea în siguranță și fără avarii a aparatului.

Informații despre accesorii și piesele de schimb se găsesc la adresa [www.kaercher.com](http://www.kaercher.com).

## Set de livrare

Setul de livrare a aparatului este ilustrat pe ambalaj. La despachetare, verificați dacă conținutul este complet. Informații imediat distribuitorului dacă lipsesc accesorii sau dacă există deteriorări provocate în timpul transportului.

## Descrierea aparatului

Pentru imagini, consultați pagina de grafice  
Figura A

- ① Lance cu duză rotativă pentru îndepărtarea murdăriei dure
- ② Lance Vario Power pentru cele mai frecvente sarcini de curățare.  
Presiunea de lucru poate fi crescută continuu de la SOFT (Moale) până la HARD (Dur). Pentru regla-

rea presiunii de lucru eliberați pârghia pistolului de pulverizat manual și rotiți lancea în poziția dorită. Dacă lancea este rotită până la capăt în direcția SOFT (Moale), este posibilă dozarea substanței de curățare.

- ③ Pistol de înaltă presiune
- ④ Buton de eliberare
- ⑤ Pârghia pistolului de înaltă presiune
- ⑥ Blocajul pistolului de înaltă presiune
- ⑦ Întrerupător principal „0/OFF” / „I/ON”
- ⑧ Suportul pistolului de înaltă presiune
- ⑨ Mâner de transport
- ⑩ Suportul pentru furtunul de înaltă presiune /conducta de racordare la rețea
- ⑪ Suportul de lănci
- ⑫ Roată
- ⑬ Plăcuță de tip
- ⑭ Clemă pentru racordarea/deconectarea furtunului de înaltă presiune
- ⑮ Furtunul de înaltă presiune
- ⑯ Suportul pentru recipientul cu substanța de curățare
- ⑰ \*Furtun de grădină (întărit cu țesături, diametru minim de 1/2 țoli (13 mm), lungime minimă de 7,5 m, cu cuplaj rapid disponibil în comerț)
- ⑱ Cuplajul pentru racordul de apă
- ⑲ \*\*Furtun de aspirație KÄRCHER pentru alimentare cu apă din recipiente deschise
- ⑳ Racord de apă cu filtru încorporat
- ㉑ Conductă de racordare la rețea cu fișă de rețea
- ㉒ Șuruburi
- ㉓ Furtunul de aspirare a substanței de curățare

\* necesar suplimentar

\*\* disponibil opțional

## Montajul

**Pentru imagini, consultați pagina de grafice.**

Înainte de punerea în funcțiune, montați pe aparat piesele fixate lejer.

Pregătiți șuruburile livrate și șurubelnița corespunzătoare.

### Montarea mânerului de transport

1. Montarea mânerului de transport:
  - a Montați mânerul de transport pe aparat.
  - b Fixați mânerul de transport cu 4 șuruburi.

**Figura B**

### Montarea suportului pistolului de înaltă presiune

1. Montarea suportului pistolului de înaltă presiune:
  - a Glisați suportul pistolului de înaltă presiune în suportul de pe aparat.

- b Țineți suportul pistolului de înaltă presiune în poziția finală și fixați-l cu un șurub.

**Figura C**

### Montarea suportului de lance

1. Montarea suportului de lance:
  - a Glisați suportul de lance în suportul de pe aparat.
  - b Țineți suportul de lance în poziția finală și fixați-l cu un șurub.

**Figura D**

### Montarea suportului furtunului de înaltă presiune/conductei de racord la rețea

1. Montarea suportului furtunului de înaltă presiune/conductei de racord la rețea:
  - a Glisați suportul furtunului de înaltă presiune/conductei de racord de rețea în suportul de la mânerul de transport.
  - b Țineți suportul furtunului de înaltă presiune/conductei de racord la rețea în poziția finală și fixați cu un șurub.

**Figura E**

### Montarea cuplajului pentru conectarea la sursa de apă

1. Înșurubați cuplajul pentru conectarea la sursa de apă la conectarea la sursa de apă a aparatului.

**Figura F**

## Punerea în funcțiune

1. Plasați aparatul pe o suprafață orizontală și plană.
2. Desfaceți complet furtunul de înaltă presiune și slăbiți toate buclele și răsucirile.
3. Racordați furtunul de înaltă presiune de aparat.
  - a Trageți în sus cleva de la cuplaj.
  - b Introduceți furtunul de înaltă presiune în cuplaj.
  - c Apăsăți în jos cleva de la cuplaj.

**Figura G**

4. Introduceți furtunul de înaltă presiune în pistolul de înaltă presiune, până auziți zgomotul de fixare.

**Figura H**

### Indicație

*Acordați atenție alinierii corecte a niplului.*

5. Verificați dacă racordurile sunt sigure, trăgând de furtunul de înaltă presiune.
6. Introduceți ștecherul într-o priză.

### Alimentarea cu apă

Pentru valorile de racordare consultați *Date tehnice* sau plăcuța de tip.

Acordați atenție regulamentului comunicat de furnzorul de apă.

## ATENȚIE

### Pericol de deteriorare!

*Utilizarea de apă murdară și de apă sărată poate cauza deteriorarea aparatului și a accesoriilor.*

*Folosiți doar apă curată, utilizarea de apă sărată fiind interzisă.*

### Indicație

*Kärcher recomandă utilizarea unui filtru de apă Kärcher opțional.*

### Racordil la conducta de apă

## ATENȚIE

### Pericol de deteriorare!

*Utilizarea unui cuplaj furtun cu Aquastop la racordul de apă al aparatului poate cauza deteriorarea pompei.*

Utilizarea unui cuplaj furtun cu Aquestop la racordul de apă al aparatului este interzisă.

Folosiți cuplajul furtun cu Aquestop exclusiv la robinetul de apă.

1. Montați furtunul de grădină în cuplajul pentru racordul de apă.

#### Figura I

2. Racordați furtunul de grădină la conducta de apă.

3. Deschideți complet robinetul de apă.

#### Aspirarea apei din recipientele deschise

Acest aparat de curățare de înaltă presiune este dotat cu furtunul de aspirare KÄRCHER poate fi utilizat pentru aspirarea apei de suprafață, de ex. din recipiente apă de ploaie sau iazuri (pentru înălțimea maximă de aspirare consultați capitolul *Date tehnice*).

1. Deșurubați cuplajul de la racordul de apă.

2. Umpleți furtunul de aspirare cu apă.

3. Înșurubați furtunul de aspirare pe racordul de apă al aparatului și pe o sursă de apă (de ex. recipient de apă de ploaie).

#### Dezaerarea aparatului

1. Porniți aparatul „I/ON”.

2. Deblocați maneta pistolului de înaltă presiune.

3. Apăsăți maneta pistolului de înaltă presiune. Aparatul pornește.

4. Lăsați aparatul să funcționeze maxim 2 minute, până când apa din pistolul de înaltă presiune nu mai conține bule de aer.

5. Eliberați maneta pistolului de înaltă presiune.

6. Blocați maneta pistolului de înaltă presiune.

## Utilizarea

### ATENȚIE

#### Pericol de deteriorare!

În cazul funcționării la uscat pompa se poate deteriora. Opriți aparatul, dacă acesta nu generează presiune timp de 2 minute.

Acționați conform instrucțiunilor menționate în capitolul Remedierea defecțiunilor.

#### Utilizarea cu presiune ridicată

### ATENȚIE

#### Pericol de deteriorare!

În cazul suprafețelor vopsite sau sensibile riscul de deteriorare survine dacă distanța de jet este prea mică sau în cazul utilizării unei lance necorespunzătoare.

În cazul curățării suprafețelor vopsite păstrați o distanță jet minimă de 30 cm până la suprafața în cauză.

Curățarea cu duza rotativă a anvelopelor de mașină, a suprafețelor vopsite sau sensibile, cum sunt suprafețele din lemn, ar fi lemnul, este interzisă.

1. Introduceți o lance în pistolul de înaltă presiune și fixați-o prin rotire la 90°.

#### Figura J

2. Porniți aparatul („I/ON”).

3. Deblocați pârghia pistolului de înaltă presiune.

4. Apăsăți pârghia pistolului de înaltă presiune.

Aparatul pornește.

#### Utilizarea cu substanță de curățare

### ⚠ PERICOL

#### Pericol de sănătate!

Utilizarea necorespunzătoare a substanțelor de curățare poate cauza deteriorarea gravă a stării de sănătate. În cazul utilizării substanțelor de curățare acordați atenție și fișei de date de siguranță furnizată de producător.

Folosiți echipamentul personal de protecție indicat.

#### Indicație

Substanțele de curățare KÄRCHER garantează curățarea eficientă. Vă rugăm contactați-ne sau solicitați catalogul nostru și fișele informative ale substanțelor de curățare.

#### Indicație

Adăugarea substanțelor de curățare este posibilă doar la joasă presiune

1. Trageți furtunul de aspirare pentru substanțele de curățare afară din carcasă, cu lungimea dorită.

#### Figura K

2. Agățați furtunul de aspirare pentru substanța de curățare într-un recipient cu substanță de curățare.

3. Utilizați lincea Vario Power.

4. Rotiți lincea în poziția „SOFT” (Moale) până la opritor.

În timpul utilizării, substanța de curățare este adăugată la jetul de apă.

#### Metoda de curățare recomandată

1. Pulverizați cu moderată soluție de curățat pe suprafața uscată și lăsați să acționeze (nu să se usuce).

2. Clătiți murdăria dizolvată cu jetul de apă de înaltă presiune.

#### După funcționarea cu soluție de curățat

1. Spălați aparatul aprox. 30 de secunde cu apă curată.

#### Întreruperea utilizării

1. Eliberați maneta pistolului de înaltă presiune.

Dacă maneta este eliberată, aparatul se oprește. Se menține presiunea înaltă din sistem.

2. Blocați maneta pistolului de înaltă presiune.

#### Figura L

3. În cazul pauzelor de lucru care depășesc 5 minute, opriți aparatul „0/OFF”.

#### Finalizarea utilizării

### ⚠ PRECAUȚIE

#### Pericol de rănire!

Jetul de apă sub înaltă presiune necontrolată și ieșită din aparat poate cauza leziuni.

Dacă sistemul nu este presurizat, decuplați furtunul de înaltă presiune doar la pistolul de înaltă presiune sau doar la aparat.

1. Eliberați mânerul pistolului de înaltă presiune.

2. Închideți robinetul de apă.

3. Apăsăți mânerul pistolului de înaltă presiune timp de 30 de secunde.

Presiunea rămasă în sistem este eliminată.

4. Eliberați mânerul pistolului de înaltă presiune.

5. Blocați mânerul pistolului de înaltă presiune.

6. Opriți aparatul „0/OFF”.

7. Decuplați aparatul de la alimentarea cu apă.

8. Scoateți fișa de rețea din priză.

#### Transportarea

### ⚠ PRECAUȚIE

Pericol de accidentare și deteriorare din cauza greutății aparatului!

Accidentări și deteriorare.

Pe durata transportării și depozitării aparatului acordați atenție și greutateii aparatului.

#### Tragerea aparatului

1. Trageți aparatul de mânerul pentru transport.

## Transportarea aparatului în vehicul

1. Asigurați aparatul împotriva alunecării și basculării.

## Depozitarea

### ⚠ PRECAUȚIE

#### **Pericol de accidentare și deteriorare din cauza greutatei aparatului!**

Accidentări și deteriorare.

Pe durata transportării și depozitării aparatului acordați atenție și greutatei aparatului.

## Depozitarea aparatului

1. Așezați aparatul pe o suprafață plană.
2. Apăsăți butonul de eliberare și decuplați furtunul de înaltă presiune de la pistolul de înaltă presiune.
3. Demontați lancea de pe pistolul de înaltă presiune.
4. Depozitați lancea și pistolul de înaltă presiune în suporturile corespunzătoare.
5. Decuplați furtunul de înaltă presiune de la aparat.
6. Depozitați furtunul de înaltă presiune pe aparat.
7. Depozitați la aparat conducta de racordare la rețea dotată cu fișă de rețea.

În cazul depozitării pentru o perioadă mai lungă de timp consultați capitolul *Îngrijirea și întreținerea*.

## Protecția împotriva înghețului

### ATENȚIE

#### **Pericol de deteriorare!**

Înghețarea apei poate cauza deteriorarea aparatului și a accesoriilor.

Goliți complet aparatul și accesoriile după fiecare utilizare.

Preveniți expunerea aparatului și accesoriilor la temperaturi mai mici sau egale cu 0 °C (32°F).

1. Decuplați aparatul de la alimentarea cu apă.
2. Decuplați furtunul de înaltă presiune de la aparat.
3. Porniți aparatul („I/ON”).
4. Așteptați maxim 1 minut până la dispariția scurgerii de apă la racordul de înaltă presiune.
5. Opriiți aparatul („0/OFF”).
6. Depozitați aparatul și accesoriile într-un spațiu protejat împotriva înghețului.

## Îngrijirea și întreținerea

### ⚠ PERICOL

#### **Pericol de moarte!**

În cazul contactului cu piesele sub tensiune survine pericolul de moarte prin electrocutare.

Atingerea pieselor sub tensiune este interzisă.

Opriiți aparatul.

Scoateți fișa de rețea din priză de rețea.

Aparatul nu necesită întreținere, adică: Efectuarea în mod regulat a lucrărilor de întreținere nu este necesară.

## Curățarea filtrului de la racordul de apă

### ATENȚIE

#### **Pericol de deteriorare!**

Curățarea necorespunzătoare poate cauza deteriorarea filtrului.

Curățați filtrul doar sub jet de apă curgătoare, în sens contrar direcției de curgere.

Folosirea obiectelor ascuțite sau dure, cum sunt acele sau perile de sârmă este interzisă.

## ATENȚIE

### **Pericol de deteriorare!**

În cazul utilizării aparatului fără filtru sau cu filtru deteriorat constituie pericol de deteriorare a aparatului și a accesoriilor.

Înainte de montarea filtrului în racordul de apă verificați dacă filtrul prezintă semne de deteriorare. Înlocuiți imediat filtrul deteriorat.

Utilizarea aparatului fără filtru este interzisă.

Dacă este cazul, curățați filtrul din racordul de apă.

1. Deșurubați cuplajul de la racordul de apă.

2. Scoateți filtrul.

#### **Figura M**

3. Curățați filtrul sub jet de apă.

4. Montați filtrul în racordul de apă.

## Curățați filtrul pentru detergent

Curățați filtrul pentru detergent înainte de o depozitare mai îndelungată.

1. Scoateți filtrul de la furtunul de aspirare a agenților de curățare.

2. Curățați filtrul sub jet de apă curentă.

#### **Figura N**

## Remediarea defecțiunilor

De obicei, defecțiunile survin din cauze simple, care pot fi remediate ușor cu folosirea următoarei prezentări generale. În cazul în care aveți dubii sau în cazul survenirii de defecțiuni nespecificate vă rugăm contactați o unitate de service autorizată.

### ⚠ PERICOL

#### **Pericol de moarte!**

În cazul contactului cu piesele sub tensiune survine pericolul de moarte prin electrocutare.

Atingerea pieselor sub tensiune este interzisă.

Opriiți aparatul.

Scoateți fișa de rețea din priză de rețea.

#### **Aparatul nu funcționează**

1. Apăsăți maneta pistolului de înaltă presiune.

Aparatul pompește.

2. Verificați dacă tensiunea indicată pe plăcuța cu caracteristici coincide cu tensiunea sursei de curent.

3. Verificați cablul de alimentare cu privire la deteriorare.

#### **Aparatul nu generează presiune**

Alimentarea cu apă este prea redusă.

1. Deschideți complet robinetul de apă.

2. Verificați alimentarea cu apă pentru a vă asigura că are un debit de pompare suficient.

3. Asigurați-vă de faptul că înălțimea de aspirare maximă nu este depășită.

Sita racordului la sursa de apă este murdară.

1. Curățați filtrul, consultați capitolul *Curățarea filtrului de la racordul de apă*.

În aparat există aer.

1. Aerisiți aparatul:

a Porniți aparatul și lăsați-l să funcționeze timp de maxim 2 minute fără furtunul de înaltă presiune racordat și așteptați până când apa scursă la racordul de înaltă presiune nu conține bule de aer.

b Opriiți aparatul.

c Conectați furtunul de înaltă presiune.

d Dacă aparatul funcționează în regimul de aspirație, acordați atenție înălțimii de aspirare maxime, consultați capitolul *Date tehnice*.

#### **Variații de presiune puternice**

1. Curățarea duzei de înaltă presiune:



- a Îndepărtați murdăria din gaura duzei cu un ac.  
b Spălați cu apă partea frontală a duzei de înaltă presiune.

2. Verificați cantitatea de apă alimentată.

#### Aparatul nu este etans

1. O ușoară neetanșeită a aparatului este necesară din punct de vedere tehnic. În caz de neetanșeită serioasă, contactați serviciul de asistență clienți autorizat.

#### Agentul de curățare nu este aspirat

1. Utilizați lancea Vario Power și rotiți-o în direcția „SOFT” până la capăt.  
2. Curățați filtrul furtunului de aspirație a substanței de curățare.  
3. Asigurați-vă de faptul că furtunul de aspirație a substanței de curățare nu prezintă puncte de îndoire.

### Garanție

În fiecare țară sunt valabile condițiile de garanție acordate de distribuitorul nostru din țara respectivă. Eventuale defecțiuni survenite la aparat în perioada de garanție vor fi remediate gratuit, în limita în care sunt defecțiuni de fabricație sau de material. Pentru a beneficia de garanție, prezentați-vă cu chitanța de cumpărare la comerciantul dvs. sau la cea mai apropiată unitate de service autorizată.

(Pentru adresă, consultați pagina din spate)

Pentru mai multe informații privind garanția (dacă sunt disponibile) vă rugăm accesați meniul „Descărcări” din opțiunea Service al paginii web al reprezentanței Kärcher din țara dvs.

### Declarație de conformitate UE

Prin prezenta, declarăm că aparatul indicat mai jos corespunde cerințelor fundamentale privind siguranța și sănătatea prevăzute în directivele UE relevante, prin proiectarea și construcția sa, precum și în versiunea comercializată de noi. În cazul efectuării unei modificări a aparatului care nu a fost convenită cu noi, această declarație își pierde valabilitatea.

Produs: Aparat de curățat cu înaltă presiune

Tip: K 4, K 4 Premium, KHD 4

#### Directive UE relevante

2000/14/UE

2006/42/UE (+2009/127/UE)

2011/65/UE

2014/30/UE

#### Norme armonizate aplicate

EN 60335-1

EN 60335-2-79

EN 55014-1: 2017 + A11: 2020

EN 55014-2: 1997 + A1: 2001 + A2: 2008

EN 61000-3-2: 2014

EN 61000-3-3: 2013

EN IEC 63000: 2018

#### Procedura aplicată de evaluare a conformității

2000/14/UE: Anexa V

#### Nivel de putere acustică dB(A)

Măsurat: 86

Garantat: 89

Semnatarii acționează în numele și prin împuternicirea Consiliului director.



H. Jenner

Chairman of the Board of Management



S. Reiser

Manager Regulatory Affairs & Certification

Însărcinat cu elaborarea documentației:

S. Reiser

Alfred Kärcher SE & Co. KG

Alfred-Kärcher-Str. 28 - 40

71364 Winnenden (Germania)

Tel.: +49 7195 14-0

Fax: +49 7195 14-2212

Winnenden, 2023/08/01

### Date tehnice

#### Conexiune electrică

|                                      |                          |         |
|--------------------------------------|--------------------------|---------|
| Tensiune                             | V                        | 220-240 |
| Fază                                 | ~                        | 1       |
| Frecvență                            | Hz                       | 50-60   |
| Putere de conectare                  | kW                       | 1,8     |
| Grad de protecție                    |                          | IPX5    |
| Clasă de protecție                   | <input type="checkbox"/> | II      |
| Siguranță pentru rețea (temporizată) | A                        | 10      |

#### Conectare la sursa de apă

|                                  |       |     |
|----------------------------------|-------|-----|
| Presiune de alimentare (max.)    | MPa   | 1,2 |
| Temperatură de alimentare (max.) | °C    | 40  |
| Cantitate alimentată (min.)      | l/min | 8   |
| Înălțime de aspirare (max.)      | m     | 0,5 |

#### Date privind puterea aparatului

|  |       |      |
|--|-------|------|
| Presiune de lucru                              | MPa   | 11,0 |
| Presiune maximă admisă                         | MPa   | 13,0 |
| Debit de pompare, apă                          | l/min | 5,2  |
| Debit de pompare maxim                         | l/min | 7,0  |
| Debit de pompare, soluție de curățat           | l/min | 0,3  |
| Forță de recul a pistolului de înaltă presiune | N     | 13   |

#### Dimensiuni și greutate

|  |    |     |
|--|----|-----|
| Greutate tipică în timpul funcționării | kg | 6,7 |
| Lungime                                | mm | 302 |
| Lățime                                 | mm | 346 |
| Înălțime                               | mm | 872 |

#### Valori calculate conform EN 60335-2-79

|  |                  |     |
|--|------------------|-----|
| Valoarea vibrațiilor mână-braț   | m/s <sup>2</sup> | 2   |
| Incertitudine K  | m/s <sup>2</sup> | 0,7 |
| Nivel de zgomot L <sub>pA</sub>  | dB(A)            | 73  |
| Incertitudine K <sub>pA</sub>  | dB(A)            | 3   |
| Nivel de putere acustică L <sub>WA</sub> + Incertitudine K <sub>WA</sub> | dB(A)            | 89  |

Sub rezerva modificărilor tehnice.

## Sadržaj

|                                   |     |
|-----------------------------------|-----|
| Opće napomene .....               | 106 |
| Sigurnosni uređaji .....          | 106 |
| Simboli na uređaju .....          | 106 |
| Namjenska uporaba .....           | 106 |
| Zaštita okoliša .....             | 106 |
| Pribor i zamjenski dijelovi ..... | 106 |
| Sadržaj isporuke .....            | 106 |
| Opis uređaja .....                | 106 |
| Montaža .....                     | 107 |
| Puštanje u pogon .....            | 107 |
| Rad .....                         | 108 |
| Transport .....                   | 108 |
| Skладиštenje .....                | 108 |
| Njega i održavanje .....          | 109 |
| Pomoć u slučaju smetnji .....     | 109 |
| Jamstvo .....                     | 109 |
| EU izjava o sukladnosti .....     | 109 |
| Tehnički podaci .....             | 110 |

## Opće napomene



Prije prve uporabe Vašeg uređaja pročitajte ove originalne upute za rad i priložene Sigurnosne naputke. Postupajte u

skladu s njima.

Čuvajte obje knjižice za kasniju uporabu ili za sljedećeg vlasnika.

## Sigurnosni uređaji

### ⚠ UPOZORENJE

#### Opasnost od ozljeda!

*Ozbiljne ozljede zbog nedostajućih, modificiranih odn. neučinkovitih sigurnosnih uređaja.*

*Nemojte zaobilaziti odn. uklanjati sigurnosne uređaje ili ih učiniti neučinkovitim. Sigurnosni uređaji služe vašoj zaštiti.*

### Sklopka uređaja

Sklopka uređaja sprječava slučajno pokretanje uređaja.

### Zapor visokotlačne ručne prskalice

Zapor blokira ručicu visokotlačne ručne prskalice i sprječava slučajno pokretanje uređaja.

### Funkcija automatskog zaustavljanja

Kad pustite ručicu visokotlačne prskalice, tlačna sklopka isključuje pumpu i zaustavlja se visokotlačni mlaz. Kad pritisnete ručicu pumpa se natrag uključuje.

### Zaštitna sklopka motora

Pri visokoj potrošnji struje zaštitna sklopka motora isključuje uređaj.

## Simboli na uređaju



Visokotlačni mlaz ne usmjeravajte prema osobama, životinjama, aktivnoj električnoj opremi ili prema samom uređaju. Uređaj zaštitite od smrzavanja.



Ovaj se uređaj ne smije priključivati neposredno na javnu vodovodnu mrežu.

## Namjenska uporaba

Koristite visokotlačni čistač isključivo za privatno kućanstvo.

Visokotlačni čistač namijenjen je za čišćenje strojeva, vozila, zgrada, alata, fasada, terasa, vrtnih uređaja itd. mlazom vode pod visokim tlakom.

## Zaštita okoliša



Ambalažni se materijali mogu reciklirati. Molimo odložite ambalažu na ekološki prihvatljiv način.



Električni i elektronički uređaji sadrže vrijedne reciklažne materijale, a često i sastavne dijelove poput baterija, punjivih baterija ili ulja koji kod nepropisnog rukovanja ili nepravilnog zbrinjavanja mogu predstavljati potencijalnu opasnost za ljudsko zdravlje i okoliš. Međutim, ti su sastavni dijelovi potrebni za pravilan rad uređaja. Uređaji koji su označeni ovim simbolom ne smiju se odlagati zajedno s kućnim otpadom.

Radovi čišćenja kod kojih nastaje otpadna voda koja sadrži ulje, npr. pranje motora, pranje podvozja, smiju se provoditi samo na mjestima za pranje koja su opremljena separatorom ulja.

Radovi sa sredstvima za čišćenje smiju se provoditi samo na radnim površinama koje su nepropusne za tekućinu s priključkom na kanalizaciju za prljavu vodu. Ne dozvolite da sredstva za pranje dospiju u vodu ili dospiju u tlo.

### Napomene o sastojcima (REACH)

Aktualne informacije o sastojcima možete pronaći na: [www.kaercher.de/REACH](http://www.kaercher.de/REACH)

## Pribor i zamjenski dijelovi

Koristite samo originalan pribor i originalne zamjenske dijelove jer oni jamče siguran i nesmetan rad uređaja. Informacije o priboru i zamjenskim dijelovima pronađite na [www.kaercher.com](http://www.kaercher.com).

## Sadržaj isporuke

Sadržaj isporuke uređaja prikazan je na ambalaži. Kod raspakiravanja provjerite je li sadržaj potpun. U slučaju nedostatka pribora ili štete nastale prilikom transporta obavijestite svog prodavača.

## Opis uređaja

Vidi slike na stranici sa slikama

### Slika A

- 1 Cijev za prskanje sa strugalom za prljavštinu za tvrdokornu prljavštinu
- 2 Cijev za prskanje Vario Power za najuobičajenije zadatke čišćenja  
Radni tlak može se kontinuirano podesiti od stupnja SOFT (blago) do stupnja HARD (snažno). Za podešavanje radnog tlaka, otpustite ručicu ručne prskalice i cijev za prskanje okrenite u željeni položaj. Kad je cijev za prskanje okrenuta u smjeru SOFT (blago) do graničnika, može se dozirati sredstvo za pranje.
- 3 Visokotlačna ručna prskalica
- 4 Tipka za otpuštanje
- 5 Ručica visokotlačne ručne prskalice
- 6 Zapor visokotlačne ručne prskalice
- 7 Sklopka uređaja „0/OFF“ (ISKLJ.) / „1/ON“ (UKLJ.)
- 8 Prihvatni držač za visokotlačnu ručnu prskalicu
- 9 Transportna ručka

- ⑩ Prihvatni držač za visokotlačno crijevo / priključni strujni kabel
- ⑪ Prihvatni držač za cijevi za prskanje
- ⑫ Kotač
- ⑬ Natpisna pločica
- ⑭ Stezaljka za spajanje / odvajanje visokotlačnog crijeva
- ⑮ Visokotlačno crijevo
- ⑯ Držač za bocu sredstva za čišćenje
- ⑰ \*Vrtno crijevo (ojačano vlaknima, promjera najmanje 1/2 inča (13 mm), duljine najmanje 7,5 m, s brzom spojkom dostupnom u trgovinama)
- ⑱ Spojka za priključak za vodu
- ⑲ \*\*KÄRCHER usisno crijevo za dovod vode iz otvorenih spremnika
- ⑳ Priključak za vodu s ugrađenom mrežicom
- ㉑ Priključni strujni kabel sa strujnim utikačem
- ㉒ Vijci
- ㉓ Usisno crijevo sredstva za čišćenje

\* dodatno potrebno

\*\* može se nabaviti opcionalno

## Montaža

Vidi slike na stranici sa slikama.

Prije puštanja u pogon na uređaj montirajte dijelove koji su priloženi nepričvršćeni.

Pripremite vijke dostavljene s uređajem i prikladan odvijač.

### Montaža transportne ručke

1. Montaža transportne ručke:
  - a Natakните transportnu ručku na uređaj.
  - b Transportnu ručku pričvrstite s 4 vijka.

**Slika B**

### Montaža prihvatnog držača za visokotlačnu ručnu prskalicu

1. Montaža prihvatnog držača za visokotlačnu ručnu prskalicu:
  - a Gurnite prihvatni držač za visokotlačnu ručnu prskalicu u prihvatnik na uređaju.
  - b Držite prihvatni držač za visokotlačnu ručnu prskalicu u krajnjem položaju i pričvrstite ga vijkom.

**Slika C**

### Montaža prihvatnog držača za cijevi za prskanje

1. Montaža prihvatnog držača za cijevi za prskanje:
  - a Gurnite prihvatni držač za cijevi za prskanje u prihvatnik na uređaju.
  - b Držite prihvatni držač za cijevi za prskanje u krajnjem položaju i pričvrstite ga vijkom.

**Slika D**

### Montaža prihvatnog držača za visokotlačno crijevo/priključni strujni kabel

1. Montaža prihvatnog držača za visokotlačno crijevo/priključni strujni kabel:

- a Gurnite prihvatni držač za visokotlačno crijevo / priključni strujni kabel u prihvatnik na transportnoj ručki.
- b Držite prihvatni držač za visokotlačno crijevo / priključni strujni kabel u krajnjem položaju i pričvrstite ga vijkom.

**Slika E**

### Montaža spojke za priključak za vodu

1. Spojku za priključak za vodu navrnite na priključak uređaja za vodu.

**Slika F**

## Puštanje u pogon

1. Uređaj postavite na vodoravnu ravnu površinu.
2. Odmotajte visokotlačno crijevo i razmrsite moguće petlje i uvijanja.
3. Visokotlačno crijevo priključite na uređaj.
  - a Povucite stezaljku na spojki prema gore.
  - b Utaknite visokotlačno crijevo u spojku.
  - c Stisnite stezaljku na spojki prema dolje.

**Slika G**

4. Visokotlačno crijevo utaknite u visokotlačnu ručnu prskalicu sve dok se čujno ne uglati.

**Slika H**

### Napomena

*Pazite da nazuvica bude pravilno okrenuta.*

5. Sigurnost spoja provjerite povlačenjem za visokotlačno crijevo.
6. Utaknite strujni utikač u utičnicu.

### Opskrba vodom

Vrijednosti priključka vidi *Tehnički podaci* ili natpisnu pločicu.

Pridržavajte se propisa poduzeća za opskrbu vodom.

### PAŽNJA

#### Opasnost od oštećenja!

*Oštećenje uređaja i pribora zbog onečišćenja u vodi odn. uporabe slane vode.*

*Koristite samo čistu, a ne slanu vodu.*

#### Napomena

*Kärcher preporučuje uporabu dodatnog Kärcher filtra za vodu.*

### Priključak na vodovod

### PAŽNJA

#### Opasnost od oštećenja!

*Oštećenja na pumpi u slučaju uporabe crijevne spojke s Aquastop-om na priključku za vodu uređaja.*

*Ne koristite crijevnu spojku s Aquastop-om na priključku za vodu uređaja.*

*Koristite crijevnu spojku s Aquastop-om isključivo na slavini za vodu.*

1. Vrtno crijevo natakните na spojku za priključak za vodu.

**Slika I**

2. Priključite vrtno crijevo na vodovod.
3. Do kraja otvorite slavinu za vodu.

### Usisavanje vode iz otvorenih spremnika

Ovaj visokotlačni čistač je s KÄRCHER usisnim crijevom prikladan za usisavanje površinske vode, npr. iz bačvi za kišnicu ili stajaćih voda (maksimalnu usisnu visinu vidi poglavlje *Tehnički podaci*).

1. Odvrnite spojku s priključka za vodu.
2. Usisno crijevo napunite čistom vodom.
3. Usisno crijevo navrnite na priključak za vodu uređaja i objesite u izvor vode (npr. bačva za kišu).

## Odzračivanje uređaja

1. Uključite uređaj „I/ON“ (UKLJ.).
2. Deblokirajte ručicu visokotlačne ručne prskalice.
3. Pritisnite ručicu visokotlačne ručne prskalice. Uređaj se uključuje.
4. Pustite uređaj da radi maksimalno 2 minute sve dok voda ne bude istjecala na visokotlačnoj ručnoj prskalici bez mjhurića.
5. Pustite ručicu visokotlačne ručne prskalice.
6. Blokirajte ručicu visokotlačne ručne prskalice.

## Rad

### PAŽNJA

#### Opasnost od oštećenja!

Oštećenje pumpe u slučaju rada na suho. Isključite uređaj ako se tlak ne poveća unutar 2 minute. Postupite prema uputama u poglavlju Pomoć u slučaju smetnji.

## Rad s visokim tlakom

### PAŽNJA

#### Opasnost od oštećenja!

Oštećenja lakiranih odn. osjetljivih površina ako je udaljenost mlaza premala odn. ako se koristi neodgovarajuća cijev za prskanje.

Održavajte udaljenost mlaza od najmanje 30 cm pri čišćenju lakiranih površina.

Automobilske gume, lak ili osjetljive površine poput drveta ne čistite strugalom za prljavštinu.

1. Cijev za prskanje utaknite u visokotlačnu ručnu prskalicu i uglavite je okretanjem za 90°.

#### Slika J

2. Uključite uređaj („I/ON“ UKLJ.).
2. Deblokirajte ručicu visokotlačne ručne prskalice.
4. Pritisnite ručicu visokotlačne ručne prskalice. Uređaj se uključuje.

## Rad sa sredstvom za čišćenje

### ⚠ OPASNOST

#### Opasnost po zdravlje!

Teška oštećenja zdravlja zbog nestručne uporabe sredstava za čišćenje.

Pridržavajte se sigurnosno tehničkog lista proizvođača sredstva za čišćenje.

Nosite propisanu osobnu zaštitnu opremu.

#### Napomena

Sredstva za čišćenje tvrtke KÄRCHER jamče neometani rad. Molimo posavjetujte se s nama ili zatražite naš katalog i listove s podacima o našim sredstvima za čišćenje.

#### Napomena

Sredstva za čišćenje mogu se primiješati samo pri niskom tlaku.

1. Usisno crijevo sredstva za pranje izvucite iz kućišta u željenoj duljini.

#### Slika K

2. Usisno crijevo za sredstvo za čišćenje objesite u spremnik s otopinom sredstva za čišćenje.
3. Upotrijebite cijev za prskanje Vario Power.
4. Cijev za prskanje okrenite do graničnika u položaj „SOFT“ (blago). U toku rada otopina sredstva za pranje miješa se s mlazom vode.

## Preporučena metoda čišćenja

1. Naprskajte malo sredstva za čišćenje na suhu površinu i pustite da djeluje (ali ne i da se osuši).
2. Odvojenu prljavštinu isperite visokotlačnim mlazom.

## Nakon rada sa sredstvom za pranje

1. Uređaj nakon oko 30 sekundi isperite čistom vodom.

## Prekid rada

1. Pustite ručicu visokotlačne ručne prskalice. Kad pustite ručicu, uređaj se isključuje. Visoki tlak u sustavu ostaje očuvan.
2. Blokirajte ručicu visokotlačne ručne prskalice. **Slika L**
3. Pri stankama u radu duljim od 5 minuta isključite uređaj „0/OFF“ (ISKLJ.).

## Završetak rada

### ⚠ OPREZ

#### Opasnost od ozljeda!

Ozljede zbog nekontroliranog izlaza vode pod visokim tlakom.

Odvajajte visokotlačno crijevo od visokotlačne ručne prskalice ili uređaja samo ako u sustavu nema tlaka.

1. Pustite ručicu visokotlačne ručne prskalice.
2. Zatvorite slavinu za vodu.
3. Pritisnite ručicu visokotlačne ručne prskalice na 30 sekundi. Sustav se rastlaćuje od preostalog tlaka.
4. Pustite ručicu visokotlačne ručne prskalice.
5. Blokirajte ručicu visokotlačne ručne prskalice.
6. Isključite uređaj „0/OFF“ (ISKLJ.).
7. Odvojite uređaj od dovoda vode.
8. Izvucite strujni utikač iz utičnice.

## Transport

### ⚠ OPREZ

#### Opasnost od ozljeda i oštećenja zbog težine uređaja!

Ozljede i oštećenja.

Pri transportu i skladištenju uzmite u obzir težinu uređaja.

## Vuča uređaja

1. Vucite uređaj za sobom držeći ga za transportnu ručku.

## Transport uređaja u vozilu

1. Osigurajte uređaj od klizanja ili prevrtanja.

## Skladištenje

### ⚠ OPREZ

#### Opasnost od ozljeda i oštećenja zbog težine uređaja!

Ozljede i oštećenja.

Pri transportu i skladištenju uzmite u obzir težinu uređaja.

## Čuvanje uređaja

1. Uređaj odložite na ravnu površinu.
2. Pritisnite tipu za otpuštanje i odvojite visokotlačno crijevo od visokotlačne ručne prskalice.
3. Demontirajte cijev za prskanje s visokotlačne ručne prskalice.
4. Pospremite cijevi za prskanje i visokotlačnu ručnu prskalicu u odgovarajuće prostore za odlaganje.
5. Demontirajte visokotlačno crijevo s uređaja.
6. Visokotlačno crijevo spremite na uređaju.
7. Pospremite priključni strujni kabel sa strujnim utikačem u uređaj.

Prije duljeg skladištenja pridržavajte se dodatnih napomena, vidi poglavlje *Njega i održavanje*.

## Zaštita od smrzavanja

### PAŽNJA

#### Opasnost od oštećenja!

Oštećenje uređaja i pribora uslijed smrzavanja vode. Nakon svake uporabe potpuno ispraznite uređaj i pribor. Zaštite uređaj i pribor od temperatura nižih ili jednakih 0 °C (32 °F).

1. Odvojite dovod vode s uređaja.
2. Demontirajte visokotlačno crijevo s uređaja.
3. Uključite uređaj („I/ON“ UKLJ.).
4. Pričekajte maksimalno 1 minutu dok na priključku visokog tlaka više ne istječe voda.
5. Isključite uređaj „0/OFF“ (ISKLJ.).
6. Uređaj i pribor čuvajte u prostoriji zaštićenoj od smrzavanja.

## Njega i održavanje

### ⚠ OPASNOST

#### Opasnost po život!

Smrtonosne ozljede od strujnog udara pri dodiru s dijelovima pod naponom.

Ne dodirujte dijelove pod naponom.

Isključite uređaj.

Izvučite strujni utikač iz strujne utičnice.

Uređaj ne zahtijeva održavanje, tj. ne morate provoditi nikakve redovne radove održavanja.

## Čišćenje mrežice u priključku za vodu

### PAŽNJA

#### Opasnost od oštećenja!

Oštećenje sita uslijed nestručnog čišćenja.

Čistite sito samo pod mlazom vode suprotno od smjera protoka.

Nemojte koristiti oštre ili tvrde predmete kao što su npr. igle ili žičane četke.

### PAŽNJA

#### Opasnost od oštećenja!

Oštećenje uređaja i pribora pri radu bez ili s oštećenim sitom.

Prije umetanja u priključak za vodu provjerite je li mrežica oštećena. Odmah zamijenite oštećeno sito.

Ne upotrebljavajte uređaj bez sita.

Po potrebi očistite sito u priključku za vodu.

1. Odvrnite spojku s priključka za vodu.

2. Izvadite mrežicu.

#### Slika M

3. Očistite mrežicu pod tekućom vodom.

4. Umetnite mrežicu u priključak za vodu.

## Čišćenje filtra sredstva za pranje

Prije duljeg skladištenja očistite filtar sredstva za pranje.

1. Skinite filtar s usisnog crijeva za sredstvo za pranje.

2. Očistite filtar pod tekućom vodom.

#### Slika N

## Pomoć u slučaju smetnji

Smetnje često imaju jednostavne uzroke koje možete sami ukloniti uz pomoć pregleda u nastavku. Ako niste sigurni ili ako smetnje nisu ovdje navedene, obratite se ovlaštenoj servisnoj službi.

### ⚠ OPASNOST

#### Opasnost po život!

Smrtonosne ozljede od strujnog udara pri dodiru s dijelovima pod naponom.

Ne dodirujte dijelove pod naponom.

Isključite uređaj.

Izvučite strujni utikač iz strujne utičnice.

#### Uređaj ne radi

1. Pritisnite ručicu visokotlačne ručne prskalice.

Uređaj se uključuje.

2. Provjerite odgovara li napon izvora struje naponu navedenom na natpisnoj pločici.

3. Provjerite je li priključni strujni kabel oštećen.

#### Uređaj se ne puni tlakom

Dovod vode je nedostatan.

1. Do kraja otvorite slavinu za vodu.

2. Provjerite je li protočna količina dovoda vode dostatna.

3. Provjerite da nije prekoračena maksimalna usisna visina.

Mrežica u priključku za vodu je onečišćena.

1. Očistite mrežicu, vidi poglavlje *Čišćenje mrežice u priključku za vodu*.

U uređaju se nalazi zrak.

1. Odzračite uređaj:

- a Uređaj bez priključenog visokotlačnog crijeva uključite na maks. 2 minute i pričekajte dok voda na visokotlačnom priključku ne bude istjecala bez mjehurića.

- b Isključite uređaj.

- c Priključite visokotlačno crijevo.

- d Pri usisnom pogonu pridržavajte se maks. usisne visine, vidi poglavlje *Tehnički podaci*.

#### Jaka kolebanja tlaka

1. Očistite visokotlačnu mlaznicu:

- a Iglom uklonite onečišćenja iz otvora mlaznice.

- b Visokotlačnu mlaznicu sprijeda isperite vodom.

2. Provjerite količinu dovoda vode.

#### Uređaj propušta

1. Mala količina propuštanja uređaja tehnički je uvjetovana. U slučaju jakog propuštanja obratite se ovlaštenoj servisnoj službi.

#### Sredstvo za čišćenje se ne usisava

1. Upotrijebite cijev za prskanje Vario Power i okrenite je do graničnika u smjeru „SOFT“ (blago).

2. Očistite filtar na usisnom crijevu za sredstvo za čišćenje.

3. Provjerite postoje li na usisnom crijevu za sredstvo za čišćenje mjesta savijanja.

## Jamstvo

U svakoj zemlji vrijede jamstveni uvjeti koje je izdala nadležna organizacija za distribuciju. Moguće kvarove na Vašem uređaju popravljamo besplatno unutar jamstvenog roka ako je uzrok materijalna pogreška ili pogreška u proizvodnji. U slučaju koji podliježe jamstvu obratite se s potvrdom o plaćanju Vašem prodavaču ili najbližjoj ovlaštenoj servisnoj službi.

(vidi adresu na poledini)

Daljnje informacije o jamstvu (ako postoje) možete pronaći u servisnom području vaše lokalne web stranice tvrtke Kärcher pod "Preuzimanja".

## EU izjava o sukladnosti

Ovime izjavljujemo da je dolje označeni stroj na temelju svoje koncepcije i konstrukcije kao i izvedbe koju mi stavljamo u promet sukladan odgovarajućim temeljnim sigurnosnim i zdravstvenim zahtjevima EU direktiva. U slučaju izmjene stroja koja nije dogovorena s nama ova izjava gubi svoju valjanost.

Proizvod: Visokotlačni čistač

Tip: K 4, K 4 Premium, KHD 4

## Relevantne EU direktive

2000/14/EZ  
2006/42/EZ (+2009/127/EZ)  
2011/65/EU  
2014/30/EU

## Primijenjene usklađene norme

EN 60335-1  
EN 60335-2-79  
EN 55014-1: 2017 + A1: 2020  
EN 55014-2: 1997 + A1: 2001 + A2: 2008  
EN 61000-3-2: 2014  
EN 61000-3-3: 2013  
EN IEC 63000: 2018

## Primijenjeni postupak procjene sukladnosti

2000/14/EZ: Prilog V.

## Razina zvučne snage dB(A)

Izmjereno: 86  
Zajamčeno: 89  
Dolje potpisani djeluju u ime i po opunomoćenju uprave.



H. Jenner  
Chairman of the Board of Management



S. Reiser  
Manager Regulatory Affairs & Certification

Opunomoćenik za dokumentaciju:

S. Reiser  
Alfred Kärcher SE & Co. KG  
Alfred-Kärcher-Str. 28 - 40  
71364 Winnenden (Njemačka)  
Tel.: +49 7195 14-0  
Telefaks: +49 7195 14-2212  
Winnenden, 01.08.2023.

## Tehnički podaci

### Električni priključak

|                          |   |         |
|--------------------------|---|---------|
| Napon                    | V   | 220-240 |
| Faza                     | ~   | 1       |
| Frekvencija              | Hz  | 50-60   |
| Priključna snaga         | kW  | 1,8     |
| Vrsta zaštite            |   | IPX5    |
| Klasa zaštite            |  | II      |
| Strujni osigurač (tromi) | A   | 10      |

### Priključak za vodu

|                                  |       |     |
|----------------------------------|-------|-----|
| Dovodni tlak (maks.)             | MPa   | 1,2 |
| Temperatura dovodne vode (maks.) | °C    | 40  |
| Količina dovodne vode (min.)     | l/min | 8   |
| Usisna visina (maks.)            | m     | 0,5 |

### Podaci o snazi uređaja

|   |       |      |
|---|-------|------|
| Radni tlak  | MPa   | 11,0 |
| Maks. dopušteni tlak                              | MPa   | 13,0 |
| Protočna količina, voda                           | l/min | 5,2  |
| Protočna količina, maksimalna                     | l/min | 7,0  |
| Protočna količina, sredstvo za čišćenje           | l/min | 0,3  |
| Povratna udarna sila visokotlačne ručne prskalice | N     | 13   |

## Dimenzije i težine

|                         |    |     |
|-------------------------|----|-----|
| Tipična težina pri radu | kg | 6,7 |
| Duljina                 | mm | 302 |
| Širina                  | mm | 346 |
| Visina                  | mm | 872 |

## Vrijednosti utvrđene prema EN 60335-2-79

|   |                  |     |
|---|------------------|-----|
| Vrijednost vibracije šaka-ruka                                    | m/s <sup>2</sup> | 2   |
| Nesigurnost K   | m/s <sup>2</sup> | 0,7 |
| Razina zvučnog tlaka L <sub>pA</sub>                              | dB(A)            | 73  |
| Nesigurnost K <sub>pA</sub>                                       | dB(A)            | 3   |
| Razina zvučne snage L <sub>WA</sub> + Nesigurnost K <sub>WA</sub> | dB(A)            | 89  |

Pridržano pravo na tehničke izmjene.

## Sadržaj

|                                |     |
|--------------------------------|-----|
| Opšte napomene.....            | 110 |
| Sigurnosni uređaji .....       | 110 |
| Simboli na uređaju .....       | 111 |
| Namenska upotreba .....        | 111 |
| Zaštita životne sredine .....  | 111 |
| Pribor i rezervni delovi.....  | 111 |
| Obim isporuke .....            | 111 |
| Opis uređaja.....              | 111 |
| Montaža .....                  | 111 |
| Puštanje u pogon .....         | 112 |
| Rad.....                       | 112 |
| Transport .....                | 113 |
| Skladištenje .....             | 113 |
| Nega i održavanje .....        | 113 |
| Pomoć u slučaju smetnji .....  | 114 |
| Garancija .....                | 114 |
| EU izjava o usklađenosti ..... | 114 |
| Tehnički podaci.....           | 115 |

## Opšte napomene



Pre prve upotrebe, pročitajte originalna uputstva za upotrebu i priložene bezbednosne instrukcije. Postupajte u skladu sa tim.  
Sačuvajte obe knjižice za buduću upotrebu ili sledeće vlasnike.

## Sigurnosni uređaji

### ⚠ UPOZORENJE

#### Opasnost od povreda!

*Ozbiljne povrede zbog nedostajućih, izmenjenih ili neefikasnih sigurnosnih uređaja.*

*Nemojte zaobilaziti ili uklanjati sigurnosne uređaje i nemojte ih deaktivirati. Sigurnosni uređaji služe za vašu zaštitu.*

### Prekidač uređaja

Prekidač uređaja sprečava slučajno pokretanje uređaja.

### Bravica visokopritisne ručne prskalice

Bravica zaključava polugu visokopritisne ručne prskalice i sprečava slučajno pokretanje uređaja.

### Funkcija automatskog zaustavljanja

Prilikom otpuštanja poluge na visokopritisnoj ručnoj prskalici, presostat isključuje pumpu i zaustavlja

visokopritisni mlaz. Ukoliko se poluga pritisne, pumpa se ponovo uključuje.

### Zaštitni prekidač motora

Ako je potrošnja struje previsoka, zaštitni prekidač motora isključuje uređaj.

### Simboli na uređaju



Mlaz visokog pritiska ne usmeravati na ljude, životinje, aktivnu električnu opremu ili na sam uređaj.

Uređaj zaštititi od mraza.



Uređaj ne sme da se priključi neposredno na vodovodnu mrežu.

### Namenska upotreba

Visokopritisni čistač koristite isključivo za privatna domaćinstva.

Visokopritisni čistač je namenjen za čišćenje mašina, vozila, građevina, alata, fasada, terasa, baštenskih uređaja itd. vodenim mlazom pod visokim pritiskom.

### Zaštita životne sredine



Amblazaža može da se reciklira. Pakovanja odložite u otpad u skladu sa ekološkim propisima.



Električni i elektronski uređaji sadrže dragocene materijale koji se mogu reciklirati, a često i komponente kao što su baterije, akumulatori ili ulje, koje, u slučaju pogrešnog rukovanja ili

pogrešnog odlaganja, mogu da predstavljaju potencijalnu opasnost po zdravlje ljudi i životnu sredinu. Međutim, ovi sastavni delovi su neophodni za pravilan rad uređaja. Uređaji označeni ovim simbolom ne smeju da se odlažu u kućni otpad.



Radovi na čišćenju, pri kojima nastaje otpadna voda koja sadrži ulje, npr. pranje motora ili pranje donjeg dela vozila, smeju da se vrše samo na mestima za pranje sa separatorom ulja.



Radovi sa deterdžentima smeju da se obavljaju samo na radnim površinama koje ne propuštaju tečnost sa priključkom na kanalizaciju za otpadnu vodu. Deterdženti ne smeju da dospeju u vodotokove ili zemljište.

### Napomene o sastojcima (REACH)

Aktuelne informacije o sastojcima možete pronaći na: [www.kaercher.de/REACH](http://www.kaercher.de/REACH)

### Pribor i rezervni delovi

Koristite samo originalni pribor i originalne rezervne delove pošto oni garantuju bezbedan rad i rad bez smetnji na uređaju.

Informacije o priboru i rezervnim delovima možete pronaći na [www.kaercher.com](http://www.kaercher.com).

### Obim isporuke

Obim isporuke uređaja je prikazan na pakovanju. Prilikom otpakivanja proverite da li je sadržaj potpun. Ukoliko nedostaje pribor ili u slučaju štete nastale prilikom transporta obavestite vašeg distributera.

### Opis uređaja

Slike, pogledajte stranu sa grafikovima

Slika A

① Cev za prskanje glodala za tvrdokornu prijavštinu

② Cev za prskanje Vario Power za najčešće poslove čišćenja

Radni pritisak može da se podešava kontinualno, od stepena SOFT do stepena HARD. Za podešavanje radnog pritiska, otpustite polugu ručne prskalice i cev za prskanje okrenite u željeni položaj. Kada je cev za prskanje okrenuta do kraja u smeru SOFT, deterdžent može da se dozira.

③ Visokopritisna ručna prskalica

④ Taster za otpuštanje

⑤ Poluga visokopritisne ručne prskalice

⑥ Bravica visokopritisne ručne prskalice

⑦ Prekidač uređaja „0/OFF“ / „I/ON“

⑧ Prihvatni držač za visokopritisnu ručnu prskalicu

⑨ Transportna ručka

⑩ Prihvatni držač za visokopritisno crevo / strujni priključni kabl

⑪ Prihvatni držač za cevi za prskanje

⑫ Točak

⑬ Natpisna pločica

⑭ Stezaljka za spajanje / odspajanje visokopritisnog creva

⑮ Visokopritisno crevo

⑯ Držač za boce deterdženta

⑰ \* Baštensko crevo (ojačano pletivom, prečnika najmanje 1/2 cola(13 mm), dužine najmanje 7,5 m, sa običnom brzom spojnicom)

⑱ Spojnica za priključak za vodu

⑲ \*\*KÄRCHER usisno crevo za snabdevanje vodom iz otvorenih posuda

⑳ Priključak za vodu sa ugrađenim sitom

㉑ Strujni priključni kabl sa strujnim utikačem

㉒ Zavrtnji

㉓ Usisno crevo sredstva za negu

\* dodatno potrebno

\*\* opciono dostupno:

### Montaža

Slike vidi na stranici sa grafikama.

Pre puštanja u pogon, na uređaj montirajte nepričvršćene priložene delove.

Pripremite isporučene zavrtnje i odgovarajući odvijać.

### Montaža transportne ručke

1. Montaža transportne ručke:

- Pričvrstite transportnu ručku na uređaj.
- Učvrstite transportnu ručku sa 4 vijka.

Slika B

### Montaža prihvatnog držača za visokopritisne ručne prskalice

1. Montaža prihvatnog držača za visokopritisne ručne prskalice:

- Ugurajte prihvatni držač za visokopritisne ručne prskalice u prihvatnik.

- Držite prihvatni držač visokopritisne prskalice u krajnjem položaju i pričvrstite ga zavrtnjem.

#### Slika C

### Montaža prihvatnog držača cevi za prskanje

- Montaža držača prihvatnog držača cevi za prskanje:
  - Umetnite prihvatni držač za cevi za prskanje u prihvatnik na uređaju.
  - Držite prihvatni držač za čelične cevi u krajnjem položaju i pričvrstite ga zavrtnjem

#### Slika D

### Montaža uređaja za skladištenje visokopritisnog creva / strujnog priključnog kabla

- Montaža uređaja za skladištenje visokopritisnog creva / strujnog priključnog kabla:
  - Gurnite prihvatni držač za visokopritisno crevo / strujni priključni kabl u prihvatnik na transportnoj ručki.
  - Prihvatni držač visokopritisnog creva / mrežnog priključnog voda zadržite u krajnjem položaju i osigurajte ga zavrtnjem.

#### Slika E

### Montaža spojnice za priključak za vodu

- Spojnicu za priključak za vodu pričvrstite na priključak za vodu uređaja.

#### Slika F

## Puštanje u pogon

- Uređaj odložite na vodoravnu površinu.
- Odmotajte visokopritisno crevo i eliminišite moguće zapetljavanje i uvijanje.
- Priključite visokopritisno crevo na uređaj.
  - Postavite kopču na spojnicu.
  - Visokopritisno crevo utaknite u spojnicu.
  - Gurnite stezaljku na spojnici nadole.

#### Slika G

- Visokopritisno crevo utaknite u visokopritisnu ručnu prskalicu, tako da se čujno uglati.

#### Slika H

### Napomena

*Obratite pažnju na to da li je priključak pravilno postavljen.*

- Povlačenjem creva visokog pritiska proverite da li je spoj bezbedan.
- Strujni utikač utaknite u utičnicu.

### Snabdevanje vodom

Priključne vrednosti pogledajte na *Tehnički podaci* ili natpisnoj pločici.

Obratite pažnju na propise preduzeća za vodosnabdevanje.

### PAŽNJA

#### Opasnost od oštećenja!

*Oštećenje opreme i pribora u slučaju kontaminacije u vodi ili u slučaju upotrebe slane vode.*

*Koristite samo čistu vodu a ne slanu vodu.*

#### Napomena

*Kärcher preporučuje upotrebu opcionog Kärcher filtera za vodu.*

### Priključak na vodovod

### PAŽNJA

#### Opasnost od oštećenja!

*Oštećenje pumpe prilikom korišćenja spojnice creva sa Aquastop-om na priključku za vodu uređaja.*

*Nemojte koristiti spojnicu za creva sa Aquastop-om na priključku za vodu uređaja.*

*Koristite spojnicu creva sa Aquastop-om isključivo na slavini za vodu.*

- Baštensko crevo utaknite na spojnicu za crevo za vodu.

#### Slika I

- Baštensko crevo priključite na vodovod.
- Do kraja otvorite slavinu za vodu.

### Usisavanje vode iz otvorenih rezervoara

Ovaj čistač pod visokim pritiskom opremljen je usisnim crevom KÄCHHER za usisavanje površinske vode, npr. iz buradi sa kišnicom ili iz stajaćih voda (za maks. usisnu visinu, pogledajte poglavlje *Tehnički podaci*).

- Odvrnite spojnicu na priključku za vodu.
- Usisno crevo napunite vodom.
- Usisno crevo pričvrstite na priključak za vodu na uređaju i priključite ga na neki izvor vode (npr. bure za kišnicu).

### Odzračivanje uređaja

- Uključite uređaj „I/ON”.
- Deblokirajte polugu visokopritisne ručne prskalice.
- Pritisnite polugu visokopritisne ručne prskalice. Uređaj se uključuje.
- Uređaj ostavite da radi maksimalno 2 minuta, dok iz ručne prskalice visokog pritiska ne počne da izlazi voda bez mehurića.
- Otpustite polugu ručne prskalice visokog pritiska.
- Zaključajte polugu ručne prskalice visokog pritiska.

## Rad

### PAŽNJA

#### Opasnost od oštećenja!

*Oštećenje pumpe pri radu na suvo.*

*Isključite uređaj ako se pritisak ne formira u roku od 2 minuta.*

*Postupite u skladu sa uputstvima u poglavlju Pomoć u slučaju smetnji.*

### Režim rada sa visokim pritiskom

### PAŽNJA

#### Opasnost od oštećenja!

*Oštećenje obojenih ili osetljivih površina ako je rastojanje u odnosu na mlaz premalo ili ako se koristi neodgovarajuća mlaznica.*

*Prilikom čišćenja lakiranih površina održavajte odstojanje u odnosu na mlaz od najmanje 30 cm. Automobilske gume, lak i osetljive površine kao što je drvo čistite pomoću glodala za prljavštinu.*

- Cev za prskanje utaknite u ručnu prskalicu visokog pritiska i fiksirajte je okretanjem za 90°.

#### Slika J

- Uključite uređaj („I/ON”).
- Deblokirajte polugu visokopritisne ručne prskalice.
- Pritisnite polugu visokopritisne ručne prskalice. Uređaj se uključuje.

### Rad sa deterđentom

### ⚠ OPASNOST

#### Opasnost po zdravlje!

*Teško narušavanje zdravlja zbog nestručne upotrebe deterđentata.*

*Pri korišćenju sredstava za čišćenje pridržavajte se bezbednosnog lista proizvođača sredstva za čišćenje. Nosite propisanu ličnu zaštitnu opremu.*



## Napomena

KÄRCHER sredstva za čišćenje garantuju rad bez smetnji. Molimo da se posavetujete ili da nabavite naš katalog i naše informativne listove o sredstvima za čišćenje.

## Napomena

Deterdžent sme da se dodaje samo pri niskom pritisku.

1. Iz kućišta izvucite usisno crevo za deterdžent do željene dužine.

### Slika K

2. Usisno crevo za deterdžent zakačite u posudi sa rastvorom deterdženta.
3. Koristite cev za prskanje Vario Power.
4. Cev za prskanje okrenite do kraja u položaj „SOFT“. Tokom rada se rastvor deterdženta meša sa mlazom vode.

## Preporučena metoda čišćenja

1. Po suvoj površini štedljivo naprskajte sredstvo za čišćenje i ostavite da deluje (ne da se osuši).
2. Rastvorenu nečistoću isperite visokopritisnim mlazom.

## Posle režima rada sa deterdžentom

1. Uređaj oko 30 sekundi ispirajte čistom vodom.

## Prekid rada

1. Otpustite polugu ručne prskalice visokog pritiska. Kada se otpusti poluga, uređaj se isključuje. U sistemu se zadržava visoki pritisak.
  2. Zaključajte polugu ručne prskalice visokog pritiska.
- Slika L**
3. U slučaju pauze u radu duže od 5 minuta, isključite uređaj „0/OFF“.

## Završetak rada

### ⚠ OPREZ

#### Opasnost od povreda!

Povrede usled nekontrolisanog izlazenja vode pod visokim pritiskom.

Visokopritisno crevo odvojite sa visokopritisne ručne prskalice ili uređaja samo ako u sistemu nema pritiska.

1. Otpustite polugu ručne prskalice visokog pritiska.
2. Zatvorite slavinu za vodu.
3. Polugu ručne prskalice visokog pritiska pritiskajte oko 30 sekundi.  
Eliminiše se pritisak koji je preostao u sistemu.
4. Otpustite polugu ručne prskalice visokog pritiska.
5. Zaključajte polugu ručne prskalice visokog pritiska.
6. Isključite uređaj „0/OFF“.
7. Uređaj odvojite sa snabdevanja vodom.
8. Mrežni utikač izvučite iz utičnice.

## Transport

### ⚠ OPREZ

#### Opasnost od povreda i opasnost od oštećenja zbog težine uređaja!

Povrede i oštećenja.

Prilikom transporta i skladištenja obratiti pažnju na težinu uređaja.

## Vučna uređaja

1. Uređaj vucite za transportnu ručku.

## Transport uređaja u vozilu

1. Zaštite uređaj od klizanja i prevrtanja.

## Skladištenje

### ⚠ OPREZ

#### Opasnost od povreda i opasnost od oštećenja zbog težine uređaja!

Povrede i oštećenja.

Prilikom transporta i skladištenja obratiti pažnju na težinu uređaja.

## Čuvanje uređaja

1. Uređaj odložite na ravnoj površini.
2. Pritisnite taster za otpuštanje i odvojite crevo visokog pritiska sa visokopritisne prskalice.
3. Odvojite cev za prskanje sa visokopritisne prskalice.
4. Spremite cevi za prskanje i visokopritisnu ručnu prskalicu u odgovarajući prihvratni držač.
5. Demontirajte visokopritisno crevo sa uređaja.
6. Visokopritisno crevo čuvajte na uređaju.
7. Spremite strujni priključni kabl sa mrežnim utikačem na uređaju.

Pre dužeg skladištenja obratite pažnju na dodatne napomene, pogledajte poglavlje *Nega i održavanje*.

## Zaštita od mraza

### PAŽNJA

#### Opasnost od oštećenja!

Oštećenja uređaja i pribora izazvano zamrzavanjem vode.

Potpuno ispraznite uređaj i dodatnu opremu nakon svake upotrebe.

Zaštite uređaj i dodatnu opremu od temperatura manjih ili jednakih 0°C (32°F).

1. Odvojite snabdevanje vodom na uređaju.
2. Demontirajte visokopritisno crevo na uređaju.
3. Uključite uređaj („I/ON“).
4. Sačekajte maksimalno jedan minut dok iz priključka visokog pritiska ne prestane da izlazi voda.
5. Isključite uređaj („0/OFF“).
6. Uređaj i pribor čuvajte u prostoriji zaštićenoj od mraza.

## Nega i održavanje

### ⚠ OPASNOST

#### Opasnost po život!

Smrtonosne povrede usled strujnog udara prilikom dodirivanja delova pod naponom.

Nemojte dodirivati delove koji provode napon.

Isključite uređaj.

Izvucite mrežni utikač iz mrežne utičnice.

Uređaj ne zahteva održavanje, tj. Uređaj ne zahteva redovno održavanje.

## Čišćenje sita u priključku za vodu

### PAŽNJA

#### Opasnost od oštećenja!

Oštećenje sita usled nepravilnog čišćenja.

Čistite sito samo pod tekućom vodom suprotno od smeru protoka.

Nemojte koristiti šiljate ili tvrde predmete kao što su npr. npr. igle ili žičane četke.

### PAŽNJA

#### Opasnost od oštećenja!

Oštećenje opreme i pribora prilikom rada bez sita ili sa oštećenim sitom.

Pre postavljanja sita u priključak za vodu, proverite da li na njemu ima oštećenja. Odmah zamenite oštećeno sito.

*Nikada nemojte rukovati uređajem bez sita.*

Po potrebi očistite sito na priključku za vodu.

1. Odmrinite spojnicu na priključku za vodu.
2. Izvucite sito.

#### Slika M

3. Sito očistite pod mlazom vode.
4. Sito postavite na priključak za vodu.

### Čišćenje filtera za deterdžent

Pre dužeg skladištenja očistite filter za deterdžent.

1. Izvucite filter sa usisnog creva za deterdžent.
2. Filter očistite pod mlazom vode.

#### Slika N

### Pomoć u slučaju smetnji

Smetnje obično imaju jednostavne uzroke koje možete samostalno da otklonite uz pomoć sledećeg pregleda. U slučaju da imate nedoumice ili smetnje koje nisu ovde navedene, obratite se ovlašćenoj servisnoj službi.

#### ⚠ OPASNOST

##### Opasnost po život!

*Smrtonosne povrede usled strujnog udara prilikom dodirivanja delova pod naponom.*

*Nemojte dodirivati delove koji provode napon.*

*Isključite uređaj.*

*Izvucite mrežni utikač iz mrežne utičnice.*

#### Uređaj ne radi

1. Pritisnite polugu visokopritisne ručne prskalice. Uređaj se uključuje.
2. Proverite da li napon koji je naznačen na natpisnoj pločici odgovara naponu izvora struje.
3. Proverite da li ima oštećenja na strujnom priključnom kablju.

#### Ne podiže se pritisak u uređaju

Dovod vode je nedovoljan.

1. Do kraja otvorite slavinu za vodu.
2. Proverite da li je protočna količina dovoda vode dovoljna.
3. Uverite se da nije prekoračena maksimalna usisna visina.

Sito na priključku za vodu je zaprljano.

1. Očistite sito, pogledajte poglavlje *Čišćenje sita u priključku za vodu*.

U uređaju ima vazduha.

1. Odzračite uređaj:
  - a. Uključite uređaj bez priključenog visokopritisnog creva maks. na 2 minuta i sačekajte dok voda bez mehurića ne počne da izlazi iz priključka visokog pritiska.
  - b. Isključite uređaj.
  - c. Priključite visokopritisno crevo.
  - d. Prilikom usisavanja obratite pažnju na maks. usisnu visinu, pogledajte poglavlje *Tehnički podaci*.

#### Velike oscilacije pritiska

1. Čišćenje visokopritisne mlaznice:
  - a. Pomoću igle uklonite prljavštinu iz otvora mlaznice.
  - b. Visokopritisnu mlaznicu ispirajte vodom s prednje strane.
2. Proverite dovodnu količinu vode.

#### Uređaj nezaptiven

1. Manja nezaptivenost uređaja je tehnički uslovljena. U slučaju jače nezaptivenosti angažujte servisnu službu.

#### Sredstvo za čišćenje se ne usisava

1. Koristite Vario Power cev za prskanje i okrenite je do kraja u smeru „SOFT“.

2. Očistite filter na usisnom crevu za deterdžent.
3. Proverite da li je usisno crevo za deterdžent presavijano.

### Garancija

U svakoj zemlji važe uslovi garancije koje je izdala naša nadležna distributivna organizacija. Sve smetnje na vašem uređaju ćemo otkloniti besplatno u okviru garantnog roka, ukoliko je uzrok smetnje greška u materijalu ili greška u proizvodnji. U slučaju koji podleže garanciji obratite se sa dokazom o kupovini vašem prodavcu ili najbližjoj ovlašćenoj lokaciji servisne službe. (Adresu vidite na poledini)

Dodatne informacije o garanciji (ako postoje) možete pronaći u servisnom delu vaše lokalne Kärcher internet stranice pod opcijom „Preuzimanja“.

### EU izjava o usklađenosti

Ovim putem izjavljujemo da mašina označena u nastavku, na osnovu svoje koncepcije i konstrukcije kao i u izvedbi koju smo pustili u promet, odgovara važećim osnovnim zahtevima za bezbednost i zdravlje iz EU direktiva. U slučaju izmena na mašini bez naše saglasnosti ova izjava prestaje da važi.

Proizvod: Visokopritisni čistač

Tip: K 4, K 4 Premium, KHD 4

#### Važeće direktive EU

2000/14/EZ

2006/42/EZ (+2009/127/EZ)

2011/65/EU

2014/30/EU

#### Primenjene harmonizovane norme

EN 60335-1

EN 60335-2-79

EN 55014-1: 2017 + A11: 2020

EN 55014-2: 1997 + A1: 2001 + A2: 2008

EN 61000-3-2: 2014

EN 61000-3-3: 2013

EN IEC 63000: 2018

#### Primenjeni postupak ocenjivanja usklađenosti

2000/14/EZ: Prilog V

#### Nivo zvučne snage dB(A)

Izmereno: 86

Garantovano: 89

Potpisnici deluju po nalogu i uz punomoć upravnog odbora.



H. Jenner

Chairman of the Board of Management



S. Reiser

Manager Regulatory Affairs & Certification

Lice ovlašćeno za dokumentaciju:

S. Reiser

Alfred Kärcher SE & Co. KG  
Alfred-Kärcher-Str. 28 - 40  
71364 Winnenden (Germany)

Tel.: +49 7195 14-0

Faks: +49 7195 14-2212

Winnenden, 2023/08/01

## Tehnički podaci

| Električni priključak  |   |         |
|--|---|---------|
| Napon  | V   | 220-240 |
| Faza   | ~   | 1       |
| Frekvencija  | Hz  | 50-60   |
| Priključna snaga   | kW  | 1,8     |
| Vrsta zaštite  |   | IPX5    |
| Klasa zaštite  |  | II      |
| Strujni osigurač (inertan)                                       | A   | 10      |
| Priključak za vodu   |   |         |
| Dovodni pritisak (maks.)   | MPa   | 1,2     |
| Dovodna temperatura (maks.)                                      | °C  | 40      |
| Dovodna količina (min.)  | l/min   | 8       |
| Usisna visina (maks.)  | m   | 0,5     |
| Podaci o snazi uređaja   |   |         |
| Radni pritisak   | MPa   | 11,0    |
| Maks. dozvoljeni pritisak  | MPa   | 13,0    |
| Protočna količina, voda  | l/min   | 5,2     |
| Maksimalna protočna količina                                     | l/min   | 7,0     |
| Protočna količina, sredstvo za čišćenje                          | l/min   | 0,3     |
| Povratna udarna sila visokopritisne ručne prskalice              | N   | 13      |
| Dimenzije i težine   |   |         |
| Tipična radna težina   | kg  | 6,7     |
| Dužina   | mm  | 302     |
| Širina   | mm  | 346     |
| Visina   | mm  | 872     |
| Utvrđene vrednosti prema EN 60335-2-79                           |   |         |
| Vrednost vibracije na šaci i ruci                                | m/s <sup>2</sup>  | 2       |
| Nepouzdanost K   | m/s <sup>2</sup>  | 0,7     |
| Nivo zvučnog pritiska L <sub>pA</sub>                            | dB(A)   | 73      |
| Nepouzdanost K <sub>pA</sub>                                     | dB(A)   | 3       |
| Nivo zvučne snage L <sub>WA</sub> + nepouzdanost K <sub>WA</sub> | dB(A)   | 89      |

Zadržano pravo na tehničke promene.

## Περιεχόμενα

|                                    |     |
|------------------------------------|-----|
| Γενικές υποδείξεις .....           | 115 |
| Διατάξεις ασφαλείας .....          | 115 |
| Σύμβολα επάνω στη συσκευή .....    | 115 |
| Ενδειγμένη χρήση .....             | 116 |
| Προστασία του περιβάλλοντος .....  | 116 |
| Παρελκόμενα και ανταλλακτικά ..... | 116 |
| Παραδοτός εξοπλισμός .....         | 116 |
| Περιγραφή συσκευής .....           | 116 |
| Τοποθέτηση .....                   | 116 |
| Έναρξη χρήσης .....                | 117 |
| Λειτουργία .....                   | 117 |
| Μεταφορά .....                     | 118 |
| Αποθήκευση .....                   | 118 |
| Φροντίδα και συντήρηση .....       | 119 |
| Αντιμετώπιση βλαβών .....          | 119 |
| Εγγύηση .....                      | 119 |
| Δήλωση συμμόρφωσης ΕΕ .....        | 119 |
| Τεχνικά στοιχεία .....             | 120 |

## Γενικές υποδείξεις



Πριν από την πρώτη χρήση της συσκευής, διαβάστε αυτές τις γενικές οδηγίες χρήσης καθώς και τις συνοδευτικές υποδείξεις ασφαλείας. Εφαρμόζετε αυτές τις οδηγίες.

Φυλάξτε τα δύο βιβλιαράκια για μεταγενέστερη χρήση ή για τον επόμενο ιδιοκτήτη.

## Διατάξεις ασφαλείας

### ⚠ ΠΡΟΕΙΔΟΠΟΙΗΣΗ

#### Κίνδυνος τραυματισμού!

Σοβαροί τραυματισμοί λόγω ελλειψών, τροποποιημένων ή ανενεργών διατάξεων ασφαλείας.

Μην παρακάμψετε και μην αφαιρείτε τις διατάξεις ασφαλείας και μην τις νεκρώνετε. Τα συστήματα ασφαλείας χρησιμεύουν για την προστασία σας.

### Διακόπτης συσκευής

Ο διακόπτης της συσκευής αποτρέπει την ακούσια ενεργοποίηση της συσκευής.

### Ασφάλιση πιστολιού υψηλής πίεσης

Η ασφάλεια κλειδώνει τη σκανδάλη του πιστολιού υψηλής πίεσης και αποτρέπει την ακούσια ενεργοποίηση της συσκευής.

### Λειτουργία Auto-Stop (αυτόματο σταμάτημα)

Αν απελευθερωθεί η σκανδάλη του πιστολιού υψηλής πίεσης, ο διακόπτης πίεσης απενεργοποιεί την αντλία και η ριπή υψηλής πίεσης σταματάει. Αν πιεστεί η σκανδάλη, η αντλία ενεργοποιείται ξανά.

### Διακόπτης προστασίας κινητήρα

Εάν υπάρξει υπέρβαση της κατανάλωσης ρεύματος, ο διακόπτης προστασίας του κινητήρα απενεργοποιεί το μηχανήμα.

## Σύμβολα επάνω στη συσκευή



Η ριπή υψηλής πίεσης δεν πρέπει να κατευθύνεται πάνω σε ανθρώπους, ζώα, ενεργοποιημένο ηλεκτρικό εξοπλισμό ή την ίδια τη συσκευή.  
Προστατέψτε τη συσκευή από τον παγετό.



Η συσκευή δεν επιτρέπεται να συνδέεται άμεσα στο δημόσιο δίκτυο πόσιμου νερού.

## Ενδεξιγμένη χρήση

Χρησιμοποιήστε τη συσκευή καθαρισμού υψηλής πίεσης αποκλειστικά για οικιακή χρήση.

Η συσκευή καθαρισμού υψηλής πίεσης προορίζεται για τον καθαρισμό μηχανημάτων, οχημάτων, οικοδομών, εργαλείων, προσώπων, βεραντών, μηχανημάτων κήπου κ.λπ. με ριπή νερού υψηλής πίεσης.

## Προστασία του περιβάλλοντος



Τα υλικά συσκευασίας είναι ανακυκλώσιμα.

Ανακυκλώνετε τις συσκευασίες με περιβαλλοντικά ορθό τρόπο.



Οι ηλεκτρικές και ηλεκτρονικές συσκευές περιέχουν πολύτιμα ανακυκλώσιμα υλικά και, συχνά, επίσης εξαρτήματα όπως μπαταρίες απλές, επαναφορτιζόμενες ή λάδια, που σε περίπτωση λανθασμένης χρήσης ή απόρριψης μπορούν να θέσουν σε κίνδυνο την ανθρώπινη υγεία και το περιβάλλον. Ωστόσο, αυτά τα συστατικά είναι απαραίτητα για τη σωστή λειτουργία της συσκευής. Οι συσκευές που φέρουν αυτό το σύμβολο δεν επιτρέπεται να απορρίπτονται μαζί με τα οικιακά απορρίμματα.



Εργασίες καθαρισμού που παράγουν ελαιούχα υγρά απόβλητα, π.χ. πλύση κινητήρων ή της κάτω πλευράς οχημάτων, μπορούν να εκτελούνται μόνο σε θέσεις πλυντηρίου που είναι εξοπλισμένες με διαχωριστή λαδιού.



Οι εργασίες με απορρυπαντικό μπορούν να εκτελούνται μόνο σε υδατοστεγείς επιφάνειες εργασίας με σύνδεση στο σύστημα απορροής ακάθαρτου νερού. Το απορρυπαντικό δεν πρέπει να καταλήγει στα υπόγεια ύδατα ή στο έδαφος.

### Υποδείξεις σχετικά με συστατικά (REACH)

Ενημερωμένες πληροφορίες σχετικά με τα συστατικά θα βρείτε στη διεύθυνση: [www.kaercher.de/REACH](http://www.kaercher.de/REACH)

## Παρελκόμενα και ανταλλακτικά

Χρησιμοποιείτε μόνο γνήσια παρελκόμενα και γνήσια ανταλλακτικά, καθώς αυτά εγγυώνται την ασφαλή και απρόσκοπτη λειτουργία της συσκευής. Πληροφορίες σχετικά με τα παρελκόμενα και τα ανταλλακτικά θα βρείτε στη διεύθυνση [www.kaercher.com](http://www.kaercher.com).

## Παραδοτέος εξοπλισμός

Ο παραδοτέος εξοπλισμός της συσκευής απεικονίζεται επάνω στη συσκευασία. Κατά την αφαίρεση από τη συσκευασία ελέγξτε την πληρότητα των περιεχομένων. Σε περίπτωση που λείπουν παρελκόμενα ή έχουν προκληθεί ζημιές κατά τη μεταφορά, ενημερώστε τον προμηθευτή σας.

## Περιγραφή συσκευής

Σχήματα στη σελίδα διαγραμμάτων  
Εικόνα Α

- 1 Σωλήνας ψεκασμού τούρμπο μπεκ για επίμονους ρύπους
- 2 Σωλήνας ψεκασμού Vario Power για τις συνθεσύτερες εργασίες καθαρισμού  
Η πίεση εργασίας μπορεί να αυξάνεται αδιαβάθμητα από SOFT μέχρι HARD. Για τη ρύθμιση της πίεσης εργασίας, αφήστε τη σκανδάλη

του πιστολέτου χειρός και περιστρέψτε το σωλήνα ψεκασμού στην επιθυμητή θέση. Όταν ο σωλήνας ψεκασμού έχει περιστραφεί ως το τέρμα στην κατεύθυνση SOFT, μπορεί να προστεθεί υγρό καθαρισμού.

- 3 Πιστόλι υψηλής πίεσης
- 4 Κουμπί απελευθέρωσης
- 5 Μοχλός πιστολέτου υψηλής πίεσης
- 6 Ασφάλεια πιστολιού υψηλής πίεσης
- 7 Διακόπτης συσκευής "0/OFF" / "I/ON"
- 8 Θήκη φύλαξης για πιστόλι υψηλής πίεσης
- 9 Λαβή μεταφοράς
- 10 Θήκη φύλαξης ελαστικού σωλήνα υψηλής πίεσης / ηλεκτρικού καλωδίου
- 11 Θήκη φύλαξης για σωλήνες ψεκασμού
- 12 Τροχός
- 13 Πινακίδα τύπου
- 14 Σφιγκτήρας για τη σύνδεση/αποσύνδεση του σωλήνα υψηλής πίεσης
- 15 Ελαστικός σωλήνας υψηλής πίεσης
- 16 Στήριγμα για φιάλη καθαριστικού
- 17 \*Λάστιχο κήπου (ενισχυμένο με ύφασμα, διάμετρος τουλάχιστον 1/2 ίντσα (13 mm), μήκος τουλάχιστον 7,5 m, με κοινό ταχυσύνδεσμο του εμπορίου)
- 18 Σύνδεσμος για τη σύνδεση νερού
- 19 \*\*Ελαστικός σωλήνας αναρρόφησης KÄRCHER για τροφοδοσία νερού από ανοιχτά δοχεία
- 20 Σύνδεση νερού με ενσωματωμένη σήτα
- 21 Ηλεκτρικό καλώδιο με φιλ
- 22 Βίδες
- 23 Ελαστικός σωλήνας αναρρόφησης υγρού καθαρισμού

\*Απαιτείται επιπλέον

\*\* Διατίθεται προαιρετικά

## Τοποθέτηση

Για τα σχήματα δείτε τη σελίδα διαγραμμάτων. Πριν από την έναρξη χρήσης συναρμολογήστε τα λυμένα παρεχόμενα εξαρτήματα στη συσκευή. Να έχετε διαθέσιμες τις παρεχόμενες βίδες και το κατάλληλο καταβιβίδι.

### Τοποθέτηση λαβής μεταφοράς

1. Τοποθετήστε τη λαβή μεταφοράς:
    - a Συνδέστε τη λαβή μεταφοράς στη συσκευή.
    - b Στερεώστε τη λαβή μεταφοράς με 4 βίδες.
- Εικόνα Β

### Τοποθέτηση θήκης φύλαξης για πιστόλι υψηλής πίεσης

1. Τοποθετήστε τη θήκη φύλαξης για πιστόλι υψηλής πίεσης:
  - a Σπρώξτε τη θήκη φύλαξης για το πιστόλι υψηλής πίεσης στην υποδοχή στη συσκευή.

- Κρατήστε τη θήκη φύλαξης για το πιστόλι υψηλής πίεσης στην τελική θέση και στερεώστε την με μια βίδα.

#### Εικόνα C

### Τοποθέτηση θήκης φύλαξης για σωλήνες ψεκασμού

- Τοποθετήστε τη θήκη φύλαξης για σωλήνες ψεκασμού:
  - Εισάγετε τη θήκη φύλαξης για σωλήνες ψεκασμού στην υποδοχή στη συσκευή.
  - Κρατήστε τη θήκη φύλαξης για σωλήνες ψεκασμού στην τελική θέση και στερεώστε την με μια βίδα.

#### Εικόνα D

### Τοποθέτηση θήκης φύλαξης ελαστικού για λάστιχο υψηλής πίεσης / ηλεκτρικό καλώδιο

- Τοποθετήστε τη θήκη φύλαξης για λάστιχο υψηλής πίεσης / ηλεκτρικό καλώδιο:
  - Εισάγετε τη θήκη φύλαξης για το λάστιχο υψηλής πίεσης ή το ηλεκτρικό καλώδιο στην υποδοχή στη χειρολαβή μεταφοράς.
  - Κρατήστε τη θήκη φύλαξης για το λάστιχο υψηλής πίεσης ή το ηλεκτρικό καλώδιο στην τελική θέση και στερεώστε την με μια βίδα.

#### Εικόνα E

### Συναρμολόγηση του συνδέσμου για τη σύνδεση νερού

- Βιδώστε το σύνδεσμο για τη σύνδεση νερού στη σύνδεση νερού της συσκευής.

#### Εικόνα F

## Έναρξη χρήσης

- Τοποθετήστε τη συσκευή πάνω σε μια οριζόντια, επίπεδη επιφάνεια.
- Ξετυλίξτε το λάστιχο υψηλής πίεσης και λύστε τυχόν βρόχους και συστροφές.
- Αποθηκεύστε το λάστιχο υψηλής πίεσης στη συσκευή.
  - Τραβήξτε προς τα πάνω τον σφικτήρα στον σύνδεσμο.
  - Συνδέστε το λάστιχο υψηλής πίεσης στον σύνδεσμο.
  - Πιέστε προς τα κάτω τον σφικτήρα του συνδέσμου.

#### Εικόνα G

- Συνδέστε το λάστιχο υψηλής πίεσης στο πιστόλι υψηλής πίεσης, έτσι ώστε να ακουστεί που ασφαλίζει.

#### Εικόνα H

### Υπόδειξη

Προσέξτε τη σωστή ευθυγράμμιση του μαστού.

- Ελέγξτε την ασφαλή σύνδεση τραβώντας από το λάστιχο υψηλής πίεσης.
- Συνδέστε το φως σε μια πρίζα.

### Παροχή νερού

Για τις τιμές σύνδεσης ανατρέξτε στο *Τεχνικά στοιχεία* ή στην πινακίδα τύπου.

Τηρείτε τους κανονισμούς της εταιρείας υδροδότησης.

## ΠΡΟΣΟΧΗ

### Κίνδυνος πρόκλησης ζημιάς!

Ζημιά στη συσκευή και τα εξαρτήματα εάν το νερό είναι μολυσμένο ή αν χρησιμοποιείται αλμυρό νερό. Χρησιμοποιείτε μόνο καθαρό νερό και όχι θαλασσινό νερό.

### Υπόδειξη

Η Kärcher συνιστά τη χρήση ενός προαιρετικού φίλτρου νερού Kärcher.

### Σύνδεση σε σωλήνα νερού

## ΠΡΟΣΟΧΗ

### Κίνδυνος πρόκλησης ζημιάς!

Ζημιά στην αντλία όταν χρησιμοποιείτε σύνδεσμο ελαστικού σωλήνα με aquastop στη σύνδεση νερού της συσκευής.

Μην χρησιμοποιείτε σύνδεσμο ελαστικού σωλήνα με aquastop στη σύνδεση νερού της συσκευής.

Χρησιμοποιείτε σύνδεσμο ελαστικού σωλήνα με aquastop μόνο στη βρύση νερού.

- Συνδέστε το λάστιχο κήπου στον σύνδεσμο για τη σύνδεση νερού.

#### Εικόνα I

- Συνδέστε το λάστιχο κήπου στον σωλήνα νερού.
- Ανοίξτε εντελώς τη βρύση.

### Αναρρόφηση νερού από ανοιχτά δοχεία

Αυτό το καθαριστικό υψηλής πίεσης είναι εξοπλισμένο με ελαστικό σωλήνα KÄRCHER για αναρρόφηση επιφανειακών υδάτων, π.χ. από βαρέλια βρόχινου νερού ή τεχνητές λίμνες (ελάχιστο ύψος αναρρόφησης βλέπε κεφάλαιο *Τεχνικά στοιχεία*).

- Βιδώστε τον σύνδεσμο στη σύνδεση νερού.
- Γεμίστε τον ελαστικό σωλήνα αναρρόφησης με νερό.
- Βιδώστε τον ελαστικό σωλήνα αναρρόφησης στην υποδοχή νερού της συσκευής και αναρτήστε τον σε μια πηγή νερού (π.χ. βαρέλι βρόχινου νερού).

### Εξαέρωση συσκευής

- Ενεργοποιήστε τη συσκευή με το "I/ON".
- Απασφαλίστε τη σκανδάλη του πιστολιού υψηλής πίεσης.
- Πιέστε τη σκανδάλη του πιστολιού υψηλής πίεσης. Η συσκευή ενεργοποιείται.
- Αφήστε τη συσκευή να λειτουργήσει το πολύ για 2 λεπτά, μέχρι το νερό να εξέρχεται χωρίς φυσαλίδες από το πιστόλι υψηλής πίεσης.
- Αφήστε ελεύθερη τη σκανδάλη του πιστολιού υψηλής πίεσης.
- Ασφαλίστε τη σκανδάλη του πιστολιού υψηλής πίεσης.

## Λειτουργία

## ΠΡΟΣΟΧΗ

### Κίνδυνος πρόκλησης ζημιάς!

Ζημιά στην αντλία σε περίπτωση ξηρής λειτουργίας. Απενεργοποιήστε τη συσκευή εάν δεν δημιουργηθεί πίεση εντός 2 λεπτών.

Ενεργήστε σύμφωνα με τις οδηγίες του κεφαλαίου Αντιμετώπιση βλαβών.

### Λειτουργία με υψηλή πίεση

## ΠΡΟΣΟΧΗ

### Κίνδυνος πρόκλησης ζημιάς!

Ζημιά σε βαμμένες ή ευαίσθητες επιφάνειες εάν η απόσταση ψεκασμού είναι πολύ μικρή ή εάν χρησιμοποιείται ακατάλληλος σωλήνας ψεκασμού. Κατά τον καθαρισμό, τηρείτε απόσταση τουλάχιστον 30 cm από τις βαμμένες επιφάνειες.

Μην καθαρίζετε ελαστικά αυτοκινήτων, βερνίκι ή ευαίσθητες επιφάνειες όπως ξύλο με το τούρμπο μπεκ.

1. Συνδέστε έναν σωλήνα ψεκασμού στο πιστόλι υψηλής πίεσης και στερεώστε τον περιστρέφοντας τον κατά 90°.

#### **Εικόνα J**

2. Ενεργοποιήστε τη συσκευή ("I/ON").
3. Απασφαλίστε τη σκανδάλη του πιστολιού υψηλής πίεσης.
4. Πιέστε τη σκανδάλη του πιστολιού υψηλής πίεσης. Η συσκευή ενεργοποιείται.

#### **Λειτουργία με υγρό καθαρισμού**

### **⚠ ΚΙΝΔΥΝΟΣ**

#### **Κίνδυνος για την υγεία!**

*Σοβαρές βλάβες στην υγεία λόγω λανθασμένης χρήσης των μέσων καθαρισμού.*

*Τηρείτε το φύλλο στοιχείων ασφαλείας του κατασκευαστή του μέσου καθαρισμού.*

*Να φοράτε τον προβλεπόμενο ατομικό εξοπλισμό προστασίας.*

#### **Υπόδειξη**

*Τα μέσα καθαρισμού KÄRCHER εγγυώνται απρόσκοπτη εργασία. Ζητήστε συμβουλές ή προμηθευτείτε τον κατάλογο μας ή τα ενημερωτικά μας φυλλάδια για τα μέσα καθαρισμού.*

#### **Υπόδειξη**

*Τα μέσα καθαρισμού μπορούν να προστίθενται μόνο υπό χαμηλή πίεση.*

1. Τραβήξτε από το περιβλήμα το λάστιχο αναρρόφησης για το υγρό καθαρισμού στο επιθυμητό μήκος.

#### **Εικόνα K**

2. Κρεμάστε το λάστιχο αναρρόφησης για το υγρό καθαρισμού σε δοχείο με κατάλληλο διάλυμα καθαρισμού.
3. Χρησιμοποιήστε τον σωλήνα ψεκασμού Vario Power.
4. Περιστρέψτε τον σωλήνα ψεκασμού στη θέση "SOFT" μέχρι να τερματίσει. Κατά τη λειτουργία το διάλυμα καθαρισμού προστίθεται στη ριπή νερού.

#### **Συνιστώμενη μέθοδος καθαρισμού**

1. Ψεκάστε λίγο απορρυπαντικό στη στεγνή επιφάνεια και αφήστε να δράσει (να μη στεγνώσει).
2. Ξεπλύνετε τη διαλυμένη βρωμιά με το πιστόλι υψηλής πίεσης.

#### **Μετά τη λειτουργία με απορρυπαντικό**

1. Ξεπλύνετε τη συσκευή για περ. 30 δευτερόλεπτα με καθαρό νερό.

#### **Διακοπή λειτουργίας**

1. Αφήστε ελεύθερη τη σκανδάλη του πιστολιού υψηλής πίεσης. Εάν αφήσετε τη σκανδάλη, το μηχάνημα απενεργοποιείται. Η υψηλή πίεση στο σύστημα διατηρείται.
2. Ασφαλίστε τη σκανδάλη του πιστολιού υψηλής πίεσης.

#### **Εικόνα L**

3. Σε περίπτωση διαλειμμάτων εργασίας με διάρκεια πάνω από 5 λεπτά, απενεργοποιήστε τη συσκευή με τη θέση "0/OFF".

#### **Τερματισμός λειτουργίας**

### **⚠ ΠΡΟΣΟΧΗ**

#### **Κίνδυνος τραυματισμού!**

*Τραυματισμοί από ανεξέλεγκτα εξερχόμενο νερό υπό υψηλή πίεση.*

*Αποσυνδέστε τον ελαστικό σωλήνα υψηλής πίεσης από το πιστόλι υψηλής πίεσης ή τη συσκευή, μόνο αν στο σύστημα δεν υπάρχει πίεση.*

1. Αφήστε ελεύθερη τη σκανδάλη του πιστολιού υψηλής πίεσης.
2. Κλείστε τη βρύση.
3. Πιέστε τη σκανδάλη του πιστολιού υψηλής πίεσης για 30 δευτερόλεπτα. Η πίεση που υπάρχει στο σύστημα εκτονώνεται.
4. Αφήστε ελεύθερη τη σκανδάλη του πιστολιού υψηλής πίεσης.
5. Ασφαλίστε τη σκανδάλη του πιστολιού υψηλής πίεσης.
6. Απενεργοποιήστε τη συσκευή στη θέση "0/OFF".
7. Αποσυνδέστε τη συσκευή από την παροχή νερού.
8. Αποσυνδέστε το φιν από την πρίζα.

### **Μεταφορά**

### **⚠ ΠΡΟΣΟΧΗ**

#### **Κίνδυνος τραυματισμού και ζημιάς λόγω του βάρους της συσκευής!**

*Τραυματισμοί και ζημίες*

*Κατά τη μεταφορά και αποθήκευση λάβετε υπόψη το βάρος της συσκευής.*

#### **Τράβηγμα της συσκευής**

1. Κρατήστε τη συσκευή από τη λαβή μεταφοράς.

#### **Μεταφορά της συσκευής σε όχημα**

1. Ασφαλίστε τη συσκευή έναντι ολίσθησης και ανατροπής.

### **Αποθήκευση**

### **⚠ ΠΡΟΣΟΧΗ**

#### **Κίνδυνος τραυματισμού και ζημιάς λόγω του βάρους της συσκευής!**

*Τραυματισμοί και ζημίες*

*Κατά τη μεταφορά και αποθήκευση λάβετε υπόψη το βάρος της συσκευής.*

#### **Φύλαξη συσκευής**

1. Τοποθετήστε τη συσκευή πάνω σε επίπεδη επιφάνεια.
2. Πιέστε το πλήκτρο απόσπασης και αποσυνδέστε τον ελαστικό σωλήνα υψηλής πίεσης από το πιστόλι.
3. Αποσυνδέστε τον σωλήνα ψεκασμού από το πιστόλι υψηλής πίεσης.
4. Τοποθετήστε τους σωλήνες ψεκασμού και το πιστόλι υψηλής πίεσης στις αντίστοιχες θήκες φύλαξης.
5. Αποσυνδέστε το λάστιχο υψηλής πίεσης από τη συσκευή.
6. Αποθηκεύστε το λάστιχο υψηλής πίεσης στη συσκευή.
7. Αποθηκεύστε το ηλεκτρικό καλώδιο με το φιν στη συσκευή.

*Για αποθήκευση μεγαλύτερης διάρκειας, λάβετε υπόψη τις επιπλέον υποδείξεις, βλ. κεφάλαιο *Φροντίδα και συντήρηση*.*

#### **Αντιπαγετική προστασία**

### **ΠΡΟΣΟΧΗ**

#### **Κίνδυνος πρόκλησης ζημιάς!**

*Ζημιά στη συσκευή και τα εξαρτήματα λόγω παγωμένου νερού.*

*Μετά από κάθε χρήση αδειάζετε τελειώς τη συσκευή και τα εξαρτήματα.*

Προστατέψτε τη συσκευή και τα εξαρτήματα από θερμοκρασίες κάτω ή ίσες με 0 °C (32 °F).

1. Αποσυνδέστε την παροχή νερού από τη συσκευή.
2. Αποσυνδέστε το λάστιχο υψηλής πίεσης από τη συσκευή.
3. Ενεργοποιήστε τη συσκευή ("I/ON").
4. Περιμένετε το πολύ 1 λεπτό, μέχρι να μην εξέρχεται πλέον νερό από την υποδοχή υψηλής πίεσης.
5. Απενεργοποιήστε τη συσκευή ("0/OFF").
6. Αποθηκεύστε τη συσκευή και τα εξαρτήματα σε χώρο χωρίς κίνδυνο παγετού.

## Φροντίδα και συντήρηση

### ⚠ ΚΙΝΔΥΝΟΣ

#### Θανατηφόρος κίνδυνος!

Θανατηφόροι τραυματισμοί λόγω ηλεκτροπληξίας κατά την επαφή με ηλεκτροφόρα μέρη.

Μην αγγίζετε ηλεκτροφόρα εξαρτήματα.

Απενεργοποιήστε τη συσκευή.

Αποσυνδέετε τον ρευματολήπτη από την πρίζα.

Η συσκευή δεν χρειάζεται συντήρηση, δηλαδή δεν είναι απαραίτητο να γίνονται τακτικές εργασίες συντήρησης.

### Καθαρισμός φίλτρου στη σύνδεση νερού

#### ΠΡΟΣΟΧΗ

##### Κίνδυνος πρόκλησης ζημιάς!

Ζημιά στο φίλτρο λόγω λανθασμένου καθαρισμού.

Καθαρίζετε το φίλτρο μόνο κάτω από τρεχούμενο νερό αντίθετα στην κατεύθυνση ροής του.

Μην χρησιμοποιείτε αιχμηρά ή σκληρά αντικείμενα, όπως π.χ. βελόνες ή συρμπάνες βούρτσες.

#### ΠΡΟΣΟΧΗ

##### Κίνδυνος πρόκλησης ζημιάς!

Ζημιά στη συσκευή και στα εξαρτήματα κατά τη λειτουργία χωρίς ή με χαλασμένο φίλτρο.

Ελέγξτε το φίλτρο για ζημιές προτού την τοποθετήσετε στη σύνδεση νερού. Αντικαταστήστε αμέσως ένα χαλασμένο φίλτρο.

Μην λειτουργείτε τη συσκευή χωρίς φίλτρο.

Αν χρειάζεται, καθαρίζετε το φίλτρο στη σύνδεση νερού.

1. Βιδώστε τον σύνδεσμο στη σύνδεση νερού.
2. Αφαιρέστε το φίλτρο.

#### Εικόνα M

3. Καθαρίστε το φίλτρο με τρεχούμενο νερό.
4. Τοποθετήστε το φίλτρο στην υποδοχή νερού.

### Καθαρισμός του φίλτρου απορρυπαντικού

Πριν από αποθήκευση για μεγαλύτερο χρονικό διάστημα καθαρίστε το φίλτρο απορρυπαντικού.

1. Αφαιρέστε το φίλτρο από τον ελαστικό σωλήνα αναρρόφησης απορρυπαντικού.
2. Καθαρίστε το φίλτρο με τρεχούμενο νερό.

#### Εικόνα N

## Αντιμετώπιση βλαβών

Οι βλάβες οφείλονται συχνά σε ασήμαντες αιτίες, τις οποίες μπορείτε να αντιμετωπίσετε μόνοι σας με τη βοήθεια του παρακάτω πίνακα. Σε περίπτωση αμφιβολίας ή σε περίπτωση βλάβης που δεν αναγράφεται εδώ μπορείτε να απευθύνεστε σε εξουσιοδοτημένο κατάστημα.

### ⚠ ΚΙΝΔΥΝΟΣ

#### Θανατηφόρος κίνδυνος!

Θανατηφόροι τραυματισμοί λόγω ηλεκτροπληξίας κατά την επαφή με ηλεκτροφόρα μέρη.

Μην αγγίζετε ηλεκτροφόρα εξαρτήματα.

Απενεργοποιήστε τη συσκευή.

Αποσυνδέετε τον ρευματολήπτη από την πρίζα.

### Η συσκευή δεν λειτουργεί

1. Πίστετε τη σκανδάλη του πιστολιού υψηλής πίεσης. Η συσκευή ενεργοποιείται.
2. Ελέγξτε αν συμφωνεί η τάση που αναγράφεται στην πινακίδα τύπου με την τάση της πηγής ρεύματος.
3. Ελέγξτε το ηλεκτρικό καλώδιο για ζημιές.

### Η συσκευή δεν έχει πίεση

Η παροχή νερού είναι πολύ μικρή.

1. Ανοίξτε εντελώς τη βρύση.
2. Ελέγξτε αν είναι επαρκής η παροχή νερού.
3. Βεβαιωθείτε πως δεν έχει ξεπεραστεί το μέγιστο ύψος αναρρόφησης.

Το φίλτρο στην υποδοχή νερού είναι λερωμένο.

1. Καθαρίστε τη στήα, βλ. κεφάλαιο **Καθαρισμός φίλτρου στη σύνδεση νερού**.

Στη συσκευή υπάρχει αέρας.

1. Εξαερώστε τη συσκευή:
  - a Ενεργοποιήστε το πολύ για 2 λεπτά τη συσκευή χωρίς να έχετε συνδέσει το λάστιχο υψηλής πίεσης και περιμένετε μέχρι να εξέρχεται νερό χωρίς φυσαλίδες από τη σύνδεση υψηλής πίεσης.
  - b Απενεργοποιήστε τη συσκευή.
  - c Συνδέστε το λάστιχο υψηλής πίεσης.
  - d Κατά την αναρρόφηση προσέξτε το μέγιστο ύψος αναρρόφησης, βλέπε κεφάλαιο **Τεχνικά στοιχεία**.

### Έντονες διακυμάνσεις πίεσης

1. Καθαρίστε το ακροφύσιο υψηλής πίεσης:
  - a Απομακρύνετε τους ρύπους από την σπή τη του ακροφυσίου με μια βελόνα.
  - b Ξεπλύνετε το ακροφύσιο υψηλής πίεσης με νερό από μπροστά.
2. Ελέγξτε την ποσότητα παροχής νερού.

### Μη στεγνή συσκευή

1. Μια μικρή διαρροή στη συσκευή θεωρείται φυσιολογική για τεχνικούς λόγους. Σε περίπτωση έντονης διαρροής, ενημερώστε την εξουσιοδοτημένη υπηρεσία εξυπηρέτησης πελατών.

### Δεν γίνεται αναρρόφηση του απορρυπαντικού

1. Χρησιμοποιήστε τον σωλήνα ψεκασμού Vario Power και περιστρέψτε τον προς την κατεύθυνση «SOFT» μέχρι να θερματίσει.
2. Καθαρίστε το φίλτρο στο λάστιχο αναρρόφησης απορρυπαντικού.
3. Ελέγξτε το λάστιχο αναρρόφησης απορρυπαντικού για τυχόν τασίγματα.

## Εγγύηση

Σε κάθε χώρα ισχύουν οι όροι εγγύησης οι οποίοι εκδίδονται από την αρμόδια εταιρεία διανομής μας. Τυχόν βλάβες στη συσκευή σας επιδιορθώνονται από εμάς χωρίς χρέωση εντός της προθεσμίας εγγύησης, εφόσον οφείλονται σε σφάλμα υλικού ή κατασκευής. Σε περίπτωση εγγύησης απευθυνθείτε στον προμηθευτή σας ή στο πλησιέστερο εξουσιοδοτημένο συνεργείο, προσκομίζοντας το παραστατικό της αγοράς. (για διευκρινίσεις βλέπε την πίσω σελίδα) Περαιτέρω πληροφορίες για την εγγύηση (εάν υπάρχουν) θα βρείτε στην καρτέλα σέρβις της τοπικής ιστοσελίδας της Kärcher στην ενότητα "Downloads".

## Δήλωση συμμόρφωσης ΕΕ

Με το παρόν δηλώνουμε ότι η παρακάτω μηχανή λόγω του σχεδιασμού και του τύπου κατασκευής της καθώς και στην έκδοσή την οποία έχουμε διαθέσει στην αγορά πληροί τις σχετικές βασικές απαιτήσεις για την

ασφάλεια και την υγεία των Οδηγιών ΕΕ. Σε περίπτωση τροποποίησης της μηχανής που δεν έχει συμφωνηθεί με εμάς, αυτή η δήλωση ακυρώνεται.

Προϊόν: Συσκευή καθαρισμού υψηλής πίεσης

Τύπος: K 4, K 4 Premium, KHD 4

### Σχετικές Οδηγίες ΕΕ

2000/14/ΕΚ

2006/42/ΕΚ (+2009/127/ΕΚ)

2011/65/ΕΕ

2014/30/ΕΕ

### Εφαρμοζόμενα εναρμονισμένα πρότυπα

EN 60335-1

EN 60335-2-79

EN 55014-1: 2017 + A11: 2020

EN 55014-2: 1997 + A1: 2001 + A2: 2008

EN 61000-3-2: 2014

EN 61000-3-3: 2013

EN IEC 63000: 2018

### Εφαρμοζόμενη διαδικασία αξιολόγησης συμμόρφωσης

2000/14/ΕΚ: Παράρτημα V

### Στάθμη ηχητικής ισχύος dB(A)

Μετρημένη: 86

Εγγυημένη: 89

Οι υπογράφωντες ενεργούν κατ' εντολή και με εξουσιοδότηση από το διοικητικό συμβούλιο.



H. Jenner

Chairman of the Board of Management



S. Reiser

Manager Regulatory Affairs & Certification

Υπεύθυνος τεχνικού φακέλου:

S. Reiser

Alfred Kärcher SE & Co. KG

Alfred-Kärcher-Str. 28 - 40

71364 Winnenden (Germany)

Τηλ.: +49 7195 14-0

Φαξ: +49 7195 14-2212

Winnenden, 2023/08/01

## Τεχνικά στοιχεία

### Ηλεκτρική σύνδεση

|                                       |   |         |
|---------------------------------------|---|---------|
| Τάση                                  | V   | 220-240 |
| Φάση                                  | ~   | 1       |
| Συχνότητα                             | Hz  | 50-60   |
| Ισχύς σύνδεσης                        | kW  | 1,8     |
| Τύπος προστασίας                      |   | IPX5    |
| Κατηγορία προστασίας                  |  | II      |
| Ασφάλεια δικτύου (με χρονοκαυστήρηση) | A   | 10      |

### Σύνδεση νερού

|                            |       |     |
|----------------------------|-------|-----|
| Πίεση παροχής (μέγ.)       | MPa   | 1,2 |
| Θερμοκρασία παροχής (μέγ.) | °C    | 40  |
| Ποσότητα παροχής (ελάχ.)   | l/min | 8   |
| Ύψος αναρρόφησης (μέγ.)    | m     | 0,5 |

### Στοιχεία ισχύος συσκευής

|                      |       |      |
|----------------------|-------|------|
| Πίεση λειτουργίας    | MPa   | 11,0 |
| Μέγ. επιτρεπτή πίεση | MPa   | 13,0 |
| Παροχή, νερό         | l/min | 5,2  |

|   |       |     |
|---|-------|-----|
| Παροχή μέγιστη                                    | l/min | 7,0 |
| Παροχή, απορρυπαντικό                             | l/min | 0,3 |
| Δύναμη οπισθοδρόμησης του πιστολιού υψηλής πίεσης | N     | 13  |

### Διαστάσεις και βάρη

|                          |    |     |
|--------------------------|----|-----|
| Τυπικό βάρος λειτουργίας | kg | 6,7 |
| Μήκος                    | mm | 302 |
| Πλάτος                   | mm | 346 |
| Ύψος                     | mm | 872 |

### Μετρημένες τιμές κατά EN 60335-2-79

|  |                  |     |
|--|------------------|-----|
| Τιμή δονήσεων χεριού-βραχίονα  | m/s <sup>2</sup> | 2   |
| Αβεβαιότητα K  | m/s <sup>2</sup> | 0,7 |
| Στάθμη ηχητικής πίεσης L <sub>pA</sub>                               | dB(A)            | 73  |
| Αβεβαιότητα K <sub>pA</sub>  | dB(A)            | 3   |
| Στάθμη ηχητικής ισχύος L <sub>WA</sub> + Αβεβαιότητα K <sub>WA</sub> | dB(A)            | 89  |

Με την επιφύλαξη τεχνικών αλλαγών.

## Содержание

|   |     |
|---|-----|
| Общие указания .....                        | 120 |
| Предохранительные устройства .....          | 120 |
| Символы на устройстве .....                 | 121 |
| Использование по назначению .....           | 121 |
| Защита окружающей среды .....               | 121 |
| Принадлежности и запасные части .....       | 121 |
| Комплект поставки .....                     | 121 |
| Описание устройства .....                   | 121 |
| Монтаж .....                                | 122 |
| Ввод в эксплуатацию .....                   | 122 |
| Эксплуатация .....                          | 123 |
| Транспортировка .....                       | 123 |
| Хранение .....                              | 124 |
| Уход и техническое обслуживание .....       | 124 |
| Помощь при неисправностях .....             | 124 |
| Гарантия .....                              | 125 |
| Декларация о соответствии стандартам ЕС ... | 125 |
| Технические характеристики .....            | 125 |

## Общие указания



Перед первым применением устройства ознакомиться с данной оригинальной инструкцией по эксплуатации и прилагаемыми указаниями по технике безопасности. Действовать в соответствии с ними.

Сохранять обе брошюры для дальнейшего пользования или для следующего владельца.

## Предохранительные устройства

### ⚠ ПРЕДУПРЕЖДЕНИЕ

#### Опасность травмирования!

Серьезные травмы из-за отсутствия, модификации или неактивности предохранительных устройств.

Не игнорируйте, не удаляйте и не деактивируйте предохранительные устройства.

Предохранительные устройства предназначены для вашей защиты.



## Выключатель устройства

Выключатель устройства прерывает непреднамеренной работе устройства.

## Фиксатор высоконапорного пистолета

Фиксатор блокирует рычаг высоконапорного пистолета и защищает от непреднамеренного запуска устройства.

## Функция автоматического останова

Если рычаг высоконапорного пистолета отпускается, манометрический выключатель отключает насос, подача воды под высоким давлением прекращается. При нажатии на рычаг насос снова включается.

## Защитный автомат двигателя

При чрезмерном напряжении в сети, защитный автомат двигателя отключает устройство.

## Символы на устройстве



Не направлять струю воды под высоким давлением на людей, животных, включенное электрическое оборудование или на само устройство. Защищать устройство от мороза.



Устройство запрещается подключать непосредственно к коммунальной хозяйственно-питьевой водопроводной сети.

## Использование по назначению

Использовать мощный аппарат высокого давления только в быту.

Мощный аппарат высокого давления предназначен для мойки машин, автомобилей, строений, инструментов, фасадов, террас, садово-огородного инвентаря и т. д. с помощью струи воды под высоким давлением.

## Защита окружающей среды



Упаковочные материалы поддаются вторичной переработке. Упаковку необходимо утилизировать без ущерба для окружающей среды.



Электрические и электронные устройства часто содержат ценные материалы, пригодные для вторичной переработки, и зачастую такие компоненты, как батареи, аккумуляторы или масло, которые при неправильном обращении или ненадлежащей утилизации представляют потенциальную опасность для здоровья и окружающей среды. Тем не менее, данные компоненты необходимы для правильной работы устройства. Устройства, обозначенные этим символом, запрещено утилизировать вместе с бытовыми отходами.



Работы по очистке, в результате которых образуется сточная вода, содержащая масла, например, промывка двигателя, мойка днища, должны производиться только на моющих площадках с маслоотделителем.



Работы с мощными средствами должны проводиться только на водонепроницаемых рабочих поверхностях с подключением к бытовой канализации. Не допускать попадания мощных средств в водоемы или почву.

## Указания по компонентам (REACH)

Для получения актуальной информации о компонентах см. [www.kaercher.de/REACH](http://www.kaercher.de/REACH)

## Принадлежности и запасные части

Использовать только оригинальные принадлежности и запасные части. Только они гарантируют безопасную и бесперебойную работу устройства.

Для получения информации о принадлежностях и запчастях см. [www.kaercher.com](http://www.kaercher.com).

## Комплект поставки

Комплектация устройства указана на упаковке. При распаковке устройства проверить комплектацию. При обнаружении недостающих принадлежностей или повреждений, полученных во время транспортировки, следует уведомить торговую организацию, продавшую устройство.

## Описание устройства

Рисунки см. на страницах с рисунками

Рисунок А

- 1 Струйная трубка с грязевой фрезой для удаления затвердевшей грязи
- 2 Струйная трубка Vario Power для основных задач по очистке  
Рабочее давление можно плавно повышать от SOFT (низкое) до HARD (высокое). Для регулировки рабочего давления следует отпустить рычаг ручного пистолета-распылителя и повернуть струйную трубку в нужное положение. Если струйная трубка до упора повернута в направлении SOFT, можно добавить моющее средство.
- 3 Высоконапорный пистолет
- 4 Кнопка разблокировки
- 5 Рычаг высоконапорного пистолета
- 6 Фиксатор высоконапорного пистолета
- 7 Выключатель устройства «0/OFF»/«I/ON»
- 8 Отсек для хранения высоконапорного пистолета
- 9 Транспортировочная ручка
- 10 Приспособление для хранения шланга высокого давления / сетевого соединительного кабеля
- 11 Приспособление для хранения струйной трубки
- 12 Колесо
- 13 Заводская табличка
- 14 Зажим для подсоединения/отсоединения шланга высокого давления
- 15 Шланг высокого давления
- 16 Держатель для контейнера с мощным средством
- 17 \*Садовый шланг (армированный, минимальный диаметр 1/2 дюйма (13 мм), минимальная длина

7,5 м, со стандартной быстроразъемной муфтой)

- 18) Муфта для подвода воды
- 19) \*\*Всасывающий шланг KÄRCHER для подачи воды из открытых емкостей
- 20) Патрубок подвода воды со встроенным сетчатым фильтром
- 21) Сетевой кабель со штепсельной вилкой
- 22) Винты
- 23) Всасывающий шланг для чистящего средства

\* требуется дополнительно

\*\*приобретается опционально

## Монтаж

**Рисунки см. на страницах с рисунками.**

Перед вводом в эксплуатацию установить незакрепленные прилагаемые части на устройстве. Подготовить входящие в комплект поставки винты и соответствующую отвертку.

### Установка ручки для транспортировки

1. Установка ручки для транспортировки:
  - a) Установить ручку для транспортировки на устройстве.
  - b) Закрепить ручку для транспортировки 4 винтами.

**Рисунок В**

### Установка приспособления для хранения пистолета высокого давления

1. Установка приспособления для хранения пистолета высокого давления:
  - a) Вставить приспособление для хранения пистолета высокого давления в крепление на устройстве.
  - b) Удерживать приспособление для хранения пистолета высокого давления в крайнем положении и закрепить его винтом.

**Рисунок С**

### Установка приспособления для хранения струйных трубок

1. Установка приспособления для хранения струйных трубок:
  - a) Вставить приспособление для хранения струйных трубок в крепление на устройстве.
  - b) Удерживать приспособление для хранения струйных трубок в крайнем положении и закрепить его винтом.

**Рисунок D**

### Монтаж приспособления для хранения шланга высокого давления/ сетевого соединительного кабеля

1. Монтаж отсека для хранения шланга высокого давления/ сетевого соединительного кабеля:
  - a) Вставить приспособление для хранения шланга высокого давления/ сетевого соединительного кабеля в крепление на ручке для транспортировки.
  - b) Удерживать приспособление для хранения шланга высокого давления/ сетевого

соединительного кабеля в крайнем положении и закрепить его винтом.

**Рисунок Е**

### Установка муфты для подвода воды

1. Привинтить муфту для подвода воды к патрубку для подвода воды на устройстве.

**Рисунок F**

## Ввод в эксплуатацию

1. Поставить устройство на ровную горизонтальную поверхность.
2. Размотать шланг высокого давления и распутать возможные петли и перекручивания.
3. Подсоединить шланг высокого давления к устройству.
  - a) Поднять зажим на муфте.
  - b) Вставить шланг высокого давления в муфту.
  - c) Прижать зажим на муфте вниз.

**Рисунок G**

4. Вставить шланг высокого давления в высоконапорный пистолет до щелчка.

**Рисунок H**

**Примечание**

*Следить за правильным выравниванием шланга.*

5. Проверить надежность соединения, потянув за шланг высокого давления.
6. Вставить штепсельную вилку в розетку.

### Подача воды

Параметры подключения указаны в *Технические характеристики* или на заводской табличке.

Соблюдать предписания предприятия водоснабжения.

## ВНИМАНИЕ

**Опасность повреждения!**

*Повреждение устройства и принадлежностей из-за загрязнения воды или использования соленой воды.*

*Используйте только чистую несоленую воду.*

**Примечание**

*Компания Kärcher рекомендует использовать дополнительный фильтр для воды Kärcher.*

### Подключение к водопроводу

## ВНИМАНИЕ

**Опасность повреждения!**

*Повреждение насоса при использовании шланговой муфты с системой Aquastor на водопроводном патрубке устройства.*

*Не используйте шланговую муфту с системой Aquastor на патрубке для подвода воды устройства.*

*Используйте шланговую муфту с системой Aquastor только на водопроводном кране.*

1. Установить садовый шланг на муфту для подвода воды.

**Рисунок I**

2. Подсоединить садовый шланг к водопроводу.
3. Полностью открыть водопроводный кран.

### Подача воды из открытых резервуаров

Этот аппарат высокого давления подходит для забора поверхностной воды с помощью всасывающего шланга KÄRCHER, например, из бочек для дождевой воды или прудов (максимальную высоту всасывания см. в главе *Технические характеристики*).

1. Отвинтить муфту на патрубке для подвода воды.
2. Заполнить всасывающий шланг водой.
3. Привинтить всасывающий шланг к патрубку для подвода воды на устройстве и поместить его в источник воды (например, в бочку для дождевой воды).

### Удаление воздуха из устройства

1. Включить устройство «I/ON».
2. Разблокировать рычаг высоконапорного пистолета.
3. Нажать рычаг высоконапорного пистолета. Устройство включается.
4. Дать устройству поработать в течение максимум 2 минут, пока вода не начнет выходить из высоконапорного пистолета без пузырьков.
5. Отпустить рычаг высоконапорного пистолета.
6. Зафиксировать рычаг высоконапорного пистолета.

## Эксплуатация

### ВНИМАНИЕ

#### Опасность повреждения!

*Опасность повреждения насоса при работе всухую.*

*Отключите устройство, если оно не создает давление в течение 2 минут.*

*Действуйте в соответствии с инструкциями в главе Помощь при неисправностях.*

### Режим работы с высоким давлением

### ВНИМАНИЕ

#### Опасность повреждения!

*Повреждение окрашенных или чувствительных поверхностей из-за слишком короткого расстояния струи или использования неподходящей струйной трубки.*

*При очистке окрашенных поверхностей соблюдать расстояние не менее 30 см. Не чистить автомобильные шины, окрашенные или чувствительные поверхности с использованием грязевой фрезы.*

1. Вставить струйную трубку в высоконапорный пистолет и зафиксировать ее, повернув на 90°.

#### Рисунок J

2. Включить устройство («I/ON»).
3. Разблокировать рычаг высоконапорного пистолета.
4. Нажать рычаг высоконапорного пистолета. Устройство включается.

### Эксплуатация с чистящим средством

### ⚠ ОПАСНОСТЬ

#### Опасность для здоровья!

*Серьезный вред здоровью из-за неправильного использования моющих средств.*

*Соблюдайте паспорт безопасности производителя моющего средства.*

*Используйте предписанные средства индивидуальной защиты.*

#### Примечание

*Моющие средства KÄRCHER гарантируют бесперебойную работу. Вы можете обратиться за консультацией, запросить наш каталог и информационные памятки по моющим средствам.*

#### Примечание

*Моющие средства можно добавлять только при низком давлении.*

1. Всасывающий шланг для мощного средства выгнать из корпуса на необходимую длину.
- Рисунок K**
2. Опустить всасывающий шланг для чистящего средства в емкость с раствором чистящего средства.
  3. Использовать струйную трубку Vario Power.
  4. Повернуть струйную трубку в положение «SOFT» до упора.  
Во время работы раствор мощного средства добавляется к струе воды.

### Рекомендованный метод очистки

1. Моющее средство экономно распылить на сухую поверхность и дать ему подействовать (не высушать).
2. Смыть загрязнения струей высокого давления.

### После эксплуатации с моющим средством

1. Промыть устройство чистой водой в течение прикл. 30 секунд.

### Приостановка работы

1. Отпустить рычаг высоконапорного пистолета. При отпускании рычага устройство выключается. Высокое давление в системе сохраняется.

2. Зафиксировать рычаг высоконапорного пистолета.

#### Рисунок L

3. Во время перерывов в работе более 5 минут устройство следует выключать «0/OFF».

### Окончание работы

### ⚠ ОСТОРОЖНО

#### Опасность травмирования!

*Травмы в результате неконтролируемого выхода воды под высоким давлением.*

*Отсоединять шланг высокого давления от высоконапорного пистолета или устройства только тогда, когда в системе отсутствует давление.*

1. Отпустить рычаг высоконапорного пистолета.
2. Закрыть водопроводный кран.
3. Нажимать рычаг высоконапорного пистолета в течение 30 секунд.  
Оставшееся в системе давление сбрасывается.
4. Отпустить рычаг высоконапорного пистолета.
5. Зафиксировать рычаг высоконапорного пистолета.
6. Выключить устройство «0/OFF».
7. Отсоединить устройство от системы водоснабжения.
8. Извлечь штепсельную вилку из розетки.

## Транспортировка

### ⚠ ОСТОРОЖНО

*Опасность травмирования и повреждения из-за веса устройства!*

*Травмы и повреждения.*

*Во время хранения и транспортировки учитывать вес устройства.*

### Волочение устройства

1. Тянуть устройство за транспортировочную ручку.

### Транспортировка устройства в транспортном средстве

1. Зафиксировать устройство от смещения и опрокидывания.

## Хранение

### **⚠ ОСТОРОЖНО**

**Опасность травмирования и повреждения из-за веса устройства!**

*Травмы и повреждения.*

*Во время хранения и транспортировки учитывать вес устройства.*

### Хранение устройства

1. Поставить устройство на ровной поверхности.
2. Нажать кнопку разблокировки на пистолете высокого давления и отсоединить шланг высокого давления от пистолета.
3. Отсоединить струйную трубку от пистолета высокого давления.
4. Уложить струйные трубки и пистолет высокого давления в соответствующие приспособления для хранения.
5. Отсоединить шланг высокого давления от устройства.
6. Уложить шланг высокого давления на устройстве.
7. Уложить сетевой соединительный кабель со штекером на устройстве.

Соблюдать дополнительные указания перед длительным хранением, см. главу *Уход и техническое обслуживание*.

### Защита от замерзания

### **ВНИМАНИЕ**

**Опасность повреждения!**

*Повреждение устройства и принадлежностей из-за замерзания воды.*

*Полностью опорожняйте устройство и принадлежности после каждого использования.*

*Защищайте устройство и принадлежности от температур ниже или равных 0 °C (32 °F).*

1. Перекрыть подачу воды на устройство.
2. Отсоединить шланг высокого давления от устройства.
3. Включить устройство («I/ON»).
4. Подождать не более 1 минуты, пока на патрубке высокого давления не перестанет выступать вода.
5. Выключить устройство («0/OFF»).
6. Хранить устройство и принадлежности в защищенном от мороза помещении.

### Уход и техническое обслуживание

### **⚠ ОПАСНОСТЬ**

**Опасно для жизни!**

*Смертельные травмы в результате поражения электрическим током при прикосновении к токоведущим частям.*

*Не прикасайтесь к токоведущим частям.*

*Выключите устройство.*

*Извлеките штепсельную вилку из сетевой розетки.*

Устройство не требует технического обслуживания.

Не нужно проводить регулярное техническое обслуживание.

## Очистка сетчатого фильтра в патрубке для подвода воды

### **ВНИМАНИЕ**

**Опасность повреждения!**

*Повреждение сетчатого фильтра из-за неграбильной очистки.*

*Мойте сетчатый фильтр только под проточной водой против направления потока.*

*Не используйте острые или твердые предметы, такие как иглы или проволочные щетки.*

### **ВНИМАНИЕ**

**Опасность повреждения!**

*Повреждение устройства и принадлежностей при эксплуатации без сетчатого фильтра или с поврежденным сетчатым фильтром.*

*Проверить сетчатый фильтр на наличие повреждений, прежде чем вставлять его в патрубок для подвода воды. Немедленно заменить поврежденный сетчатый фильтр.*

*Не эксплуатируйте устройство без сетчатого фильтра.*

При необходимости очистить сетчатый фильтр в патрубке для подвода воды.

1. Отвинтить муфту на патрубке для подвода воды.
2. Вынуть сетчатый фильтр.

### Рисунок М

3. Промыть сетчатый фильтр под проточной водой.
4. Вставить сетчатый фильтр в патрубок для подвода воды.

## Очистка фильтра для чистящего средства

Перед длительным хранением очищать фильтр мощного средства.

1. Снять фильтр со всасывающего шланга для мощного средства.
2. Промыть фильтр под проточной водой.

### Рисунок N

## Помощь при неисправностях

Зачастую неисправности имеют простые причины, поэтому с помощью следующего обзора их можно устранить самостоятельно. В случае сомнения или возникновения не описанных здесь неисправностей следует обращаться в уполномоченную службу сервисного обслуживания.

### **⚠ ОПАСНОСТЬ**

**Опасно для жизни!**

*Смертельные травмы в результате поражения электрическим током при прикосновении к токоведущим частям.*

*Не прикасайтесь к токоведущим частям.*

*Выключите устройство.*

*Извлеките штепсельную вилку из сетевой розетки.*

**Устройство не работает**

1. Нажать рычаг высоконапорного пистолета. Устройство включается.
2. Проверить соответствие напряжения, указанного на заводской табличке, напряжению источника питания.
3. Проверить сетевой кабель на повреждения.

**Давление в устройстве не создается**

Слишком слабая подача воды.

1. Полностью открыть водопроводный кран.
2. Проверить подачу воды на достаточный объем.
3. Убедиться, что максимальная высота всасывания не превышена.

Сетчатый фильтр в патрубке подвода воды загрязнен.

1. Очистить сетчатый фильтр, см. главу *Очистка сетчатого фильтра в патрубке для подвода воды*.

В устройстве содержится воздух.

1. Удалить воздух из устройства:
  - a Включить устройство без подключенного шланга высокого давления не более чем на 2 минуты и подождать, пока на патрубке высокого давления не начнет выступать вода без пузырьков воздуха.
  - b Выключить устройство.
  - c Подсоединить шланг высокого давления.
  - d В режиме всасывания соблюдать макс. высоту всасывания, см. главу *Технические характеристики*.

#### Сильные перепады давления

1. Очистить сопло высокого давления:
  - a Удалить загрязнения из отверстия сопла иглой.
  - b Промыть сопло высокого давления водой спереди.
2. Проверить объем подаваемой воды.

#### Устройство негерметично

1. Незначительная негерметичность устройства обусловлена техническими особенностями. При сильной негерметичности обратиться в авторизованную сервисную службу.

#### Моющее средство не всасывается

1. Использовать струйную трубку Vario Power и повернуть в направлении «SOFT» до упора.
2. Очистить фильтр во всасывающем шланге для чистящего средства.
3. Проверить всасывающий шланг для чистящего средства на наличие мест перегиба.

## Гарантия

В каждой стране действуют соответствующие условия гарантии, установленные нашей дочерней сбытовой компанией. Возможные неисправности устройства в течение гарантийного срока мы устраняем бесплатно, если причина заключается в дефектах материалов или производственном браке. В случае возникновения претензий в течение гарантийного срока просьба обращаться с чеком о покупке в торговую организацию, продавшую изделие, или в ближайшую уполномоченную службу сервисного обслуживания.

(Адрес указан на обороте)

Дополнительную информацию о гарантии (при наличии) можно найти в области сервисного обслуживания на местном веб-сайте Kärcher в разделе «Загрузки».

Дата выпуска отображается на заводской табличке либо в формате ММ/YYYY, где ММ - месяц производства, YYYY - год производства, либо в закодированном виде.

При этом отдельные цифры имеют следующее значение:

Пример: 30290

3 год выпуска

0 столетие выпуска

2 десятилетие выпуска

9 вторая цифра месяца выпуска

0 первая цифра месяца выпуска

Таким образом, в данном примере код 30290 означает дату выпуска 09/(2)023.

## Декларация о соответствии стандартам ЕС

Настоящим заявляем, что концепция, конструкция и исполнение указанной ниже машины отвечают соответствующим основным требованиям директив ЕС по безопасности и охране здоровья. При любых изменениях машины, не согласованных с нашей компанией, данная декларация теряет свою силу. Изделие: Моющий аппарат высокого давления Тип: K 4, K 4 Premium, KHD 4

#### Действующие директивы ЕС

2000/14/EC

2006/42/EC (+2009/127/EC)

2011/65/EC

2014/30/EC

#### Примененные гармонизированные стандарты

EN 60335-1

EN 60335-2-79

EN 55014-1: 2017 + A1: 2020

EN 55014-2: 1997 + A1: 2001 + A2: 2008

EN 61000-3-2: 2014

EN 61000-3-3: 2013

EN IEC 63000: 2018

#### Примененный метод оценки соответствия

2000/14/EC: Приложение V

#### Уровень звуковой мощности дБ(A)

Измерено: 86

Гарантировано: 89

Нижеподписавшиеся лица действуют от имени и по доверенности Правления.



H. Jenner

Chairman of the Board of Management



S. Reiser

Manager Regulatory Affairs & Certification

Лицо, ответственное за ведение документации:

Ш. Райзер (S. Reiser)

Alfred Kärcher SE & Co. KG

Alfred-Kärcher-Str. 28-40

71364 Winnenden (Germany)

Тел.: +49 7195 14-0

Факс: +49 7195 14-2212

г. Винненден, 01.08.2023

## Технические характеристики

### Электрическое подключение

|                                   |   |         |
|-----------------------------------|---|---------|
| Напряжение                        | V   | 220-240 |
| Фаза                              | ~   | 1       |
| Частота                           | Hz  | 50-60   |
| Потребляемая мощность             | kW  | 1,8     |
| Степень защиты                    |   | IPX5    |
| Класс защиты                      |  | II      |
| Сетевой предохранитель (инертный) | A   | 10      |

### Патрубок подвода воды

|                              |       |     |
|------------------------------|-------|-----|
| Давление на входе (макс.)    | MPa   | 1,2 |
| Температура на входе (макс.) | °C    | 40  |
| Объем подачи (мин.)          | l/min | 8   |
| Высота всасывания (макс.)    | m     | 0,5 |

| Рабочие характеристики устройства                 |                  |      |
|---|------------------|------|
| Рабочее давление                                  | МПа              | 11,0 |
| Макс. допустимое давление                         | МПа              | 13,0 |
| Расход, вода                                      | l/min            | 5,2  |
| Расход макс.                                      | l/min            | 7,0  |
| Расход, моющее средство                           | l/min            | 0,3  |
| Сила отдача высоконапорного пистолета             | N                | 13   |
| Размеры и вес                                     |                  |      |
| Типичный рабочий вес                              | kg               | 6,7  |
| Длина   | mm               | 302  |
| Ширина  | mm               | 346  |
| Высота  | mm               | 872  |
| Расчетные значения в соответствии с EN 60335-2-79 |                  |      |
| Вибрация на руке/кисти                            | m/s <sup>2</sup> | 2    |
| Погрешность K                                     | m/s <sup>2</sup> | 0,7  |
| Уровень звукового давления L <sub>PA</sub>        | dB(A)            | 73   |
| Погрешность K <sub>PA</sub>                       | dB(A)            | 3    |
| Уровень звуковой мощности L <sub>WA</sub>         | dB(A)            | 89   |
| Погрешность K <sub>WA</sub>                       |                  |      |

Сохраняется право на внесение технических изменений.

## Зміст

|   |     |
|---|-----|
| Загальні вказівки.....                          | 126 |
| Запобіжні пристрої.....                         | 126 |
| Символи на пристрої.....                        | 126 |
| Використання за призначенням.....               | 126 |
| Охорона довкілля.....                           | 126 |
| Приладдя та запасні деталі.....                 | 127 |
| Комплект поставки.....                          | 127 |
| Опис пристрою.....                              | 127 |
| Збирання.....                                   | 127 |
| Введення в експлуатацію.....                    | 128 |
| Експлуатація.....                               | 128 |
| Транспортування.....                            | 129 |
| Зберігання.....                                 | 129 |
| Догляд і технічне обслуговування.....           | 129 |
| Допомога в разі несправностей.....              | 130 |
| Гарантія.....                                   | 130 |
| Декларація про відповідність стандартам ЄС..... | 130 |
| Технічні характеристики.....                    | 131 |

## Загальні вказівки



Перед першим використанням пристрою ознайомитись з цією оригінальною інструкцією з експлуатації та вказівками з техніки безпеки, що додаються. Діяти відповідно до них. Зберігати обидві брошури для подальшого використання або для наступного власника.

## Запобіжні пристрої

### ⚠ ПОПЕРЕДЖЕННЯ

#### Небезпека травмування!

Серйозні травми через відсутність, модифікацію або неактивність запобіжних пристроїв. Не ігноруйте, не видаляйте та не деактивуйте запобіжні пристрої. Запобіжні пристрої призначені для вашого захисту.

### Вимикач пристрою

Вимикач пристрою запобігає ненавмисній роботі пристрою.

### Фіксатор високонапірного пістолета

Фіксатор блокує важіль високонапірного пістолета та захищає від ненавмисного запуску пристрою.

### Функція автоматичного зупинення

Якщо важіль високонапірного пістолета відпускається, манометричний вимикач вимикає насос і подача води під високим тиском припиняється. При натисканні на важіль насос знову вмикається.

### Захисний вимикач двигуна

У разі надмірної напруги в мережі захисний вимикач двигуна вимикає пристрій.

## Символи на пристрої



Не спрямовувати струмінь води під високим тиском на людей, тварин, увімкнене електричне обладнання чи на сам пристрій. Захищати пристрій від морозу.



Не допускається безпосереднє під'єднання пристрою до громадської мережі питного водопостачання.

## Використання за призначенням

Використовувати миючий апарат високого тиску тільки у домашньому господарстві. Миючий апарат високого тиску призначений для миття машин, автомобілів, будівель, інструментів, фасадів, терас, садово-городного інвентарю та ін. струменем води під високим тиском.

## Охорона довкілля



Пакувальні матеріали придатні до вторинної переробки. Упаковку необхідно утилізувати без шкоди для довкілля.



Електричні та електронні пристрої містять цінні матеріали, які придатні до вторинної переробки, та часто компоненти, як-от батареї, акумулятори чи мастило, які у разі неправильного поводження з ними або неправильної утилізації можуть створити потенційну небезпеку для здоров'я людини та довкілля. Однак ці компоненти необхідні для належної експлуатації пристрою. Пристрої, позначені цим символом, забороняється утилізувати разом із побутовим сміттям.



Роботи з очищення, в результаті яких з'являється відпрацьована вода з вмістом оливи, наприклад, промивання двигуна, миття днища, повинні виконуватись тільки на мийних майданчиках з оливоупловлявачем.

 Роботи з миючими засобами повинні виконуватись тільки на робочих площинах, не проникних для рідини, з виходом у побутову каналізацію. Миючі засоби не повинні потрапляти у водойми або ґрунт.

### Вказівки щодо компонентів (REACH)

Актуальні відомості про компоненти наведені на сайті: [www.kaercher.de/REACH](http://www.kaercher.de/REACH)

## Приладдя та запасні деталі

Слід використовувати лише оригінальне приладдя та оригінальні запасні частини, тому що саме вони гарантують безпечну та безперебійну експлуатацію пристрою.

Інформація щодо приладдя та запасних частин міститься на сайті [www.kaercher.com](http://www.kaercher.com).

## Комплект поставки

Комплектація пристрою зазначена на упаковці. Під час розпакування пристрою перевірити комплектацію. У разі нестачі приладдя або ушкоджень, отриманих під час транспортування, слід повідомити про це торговельній організації, яка продала пристрій.

## Опис пристрою

Рисунки див. на сторінці з зображеннями  
Малюнок А

- ① Струминна трубка з грязьовою фрезою для видалення затверділого бруду
- ② Струминна трубка Vario Power для основних завдань очищення  
Робочий тиск можна плавно підвищувати від SOFT (низький) до HARD (високий). Для регулювання робочого тиску слід відпустити важіль ручного пістолета-розпилювача й повернути струминну трубку в бажане положення. Якщо струминна трубка до упору повернута в напрямку SOFT, можна додати миючий засіб.
- ③ Високонапірний пістолет
- ④ Кнопка відпуску
- ⑤ Важіль високонапірного пістолета
- ⑥ Фіксатор високонапірного пістолета
- ⑦ Вимикач пристрою «0/OFF»/«I/ON»
- ⑧ Місце для зберігання високонапірного пістолета
- ⑨ Ручка для транспортування
- ⑩ Пристрій для зберігання шланга високого тиску/мережевого кабелю
- ⑪ Пристрій для зберігання струминної трубки
- ⑫ Колесо
- ⑬ Заводська табличка
- ⑭ Затискач для підключення/відключення шланга високого тиску
- ⑮ Шланг високого тиску
- ⑯ Тримач для пляшки з мийним засобом

- ⑰ \*Садовий шланг (армований, мінімальний діаметр 1/2 дюйма (13 мм), мінімальна довжина 7,5 м, зі стандартним швидкорознімним з'єднанням)
- ⑱ Муфта для підведення води
- ⑲ \*\*Всмоктувальний шланг KÄRCHER для подачі води з відкритих ємностей
- ⑳ Патрубок підведення води зі встановленим сітчастим фільтром
- ㉑ Мережевий кабель зі штепсельною вилкою
- ㉒ Гвинти
- ㉓ Всмоктувальний шланг мийного засобу

\* потрібно додатково

\*\* замовляється окремо

## Збирання

Рисунки див. на сторінці з зображеннями.

Перед введенням в експлуатацію встановити незакріплені частини, що додаються, на пристрої. Підготувати гвинти, що входять до комплекту поставки, і відповідну викрутку.

### Установлення ручки для транспортування

1. Установлення ручки для транспортування:
  - a Встановити ручку для транспортування на пристрої.
  - b Закріпити ручку для транспортування 4 гвинтами.

Малюнок В

### Установлення пристрою для зберігання високонапірного пістолета

1. Установлення пристрою для зберігання високонапірного пістолета:
  - a Вставити пристрій для зберігання високонапірного пістолета у гніздо на пристрої.
  - b Тримати пристрій для зберігання високонапірного пістолета у кінцевому положенні та закріпити його гвинтом.

Малюнок С

### Установлення пристрою для зберігання струминних трубок

1. Установлення пристрою для зберігання струминних трубок:
  - a Вставити пристрій для зберігання струминних трубок у гніздо на пристрої.
  - b Тримати пристрій для зберігання струминних трубок у кінцевому положенні та закріпити його гвинтом.

Малюнок D

### Установлення пристрою для зберігання шланга високого тиску/мережевого кабелю

1. Установлення пристрою для зберігання шланга високого тиску/мережевого кабелю:
  - a Вставити пристрій для зберігання шланга високого тиску/мережевого кабелю у гніздо на ручці для транспортування.
  - b Тримати пристрій для зберігання шланга високого тиску/мережевого кабелю у

кінцевому положенні та закріпити його гвинтом.

#### Малюнок Е

### Встановлення муфти для підведення води

1. Пригвинтити муфту для підведення води до патрубку для підведення води на пристрої.

#### Малюнок F

### Введення в експлуатацію

1. Поставити пристрій на рівну горизонтальну поверхню.
2. Розмотати шланг високого тиску та розплутати петлі та перекручення (за наявності).
3. Приєднати шланг високого тиску до пристрою.
  - a. Підняти затискач на муфті.
  - b. Вставити шланг високого тиску у муфту.
  - c. Притиснути затискач на муфті донизу.
4. Вставити шланг високого тиску у високонапірний пістолет до кляцання.

#### Малюнок G

#### Вказівка

Слідкувати за правильним вирівнюванням ніпеля.

5. Перевірити надійність з'єднання, потягнувши за шланг високого тиску.
6. Вставити штепсельну вилку в розетку.

### Подача води

Параметри для підключення див. *Технічні характеристики* або на заводській табличці. Дотримуватись приписів підприємства водопостачання.

### УВАГА

#### Небезпека пошкодження!

Пошкодження пристрою та приладдя у разі використання забрудненої або соленої води. Використовуйте тільки чисту несолону воду.

#### Вказівка

Kärcher рекомендує використовувати додатковий водяний фільтр Kärcher.

### Підключення до водопроводу

### УВАГА

#### Небезпека пошкодження!

Пошкодження насоса у разі використання шлангової муфти з системою захисту від протікання Aquastop на патрубку пристрою для підведення води.

Не використовуйте шлангову муфту з Aquastop на патрубку пристрою для підведення води. Використовуйте шлангову муфту із системою Aquastop лише на водопровідному крані.

1. Встановити садовий шланг на муфту для підведення води.

#### Малюнок I

2. Приєднати садовий шланг до водопроводу.
3. Повністю відкрити водопровідний кран.

### Подавання води з відкритих резервуарів

Цей апарат високого тиску підходить для всмоктування поверхневої води за допомогою всмоктувального шланга KÄRCHER, наприклад, з бочок для дощової води або ставків (максимальну висоту всмоктування див. у главі *Технічні характеристики*).

1. Відкрити муфту на патрубку для підведення води.

2. Заповнити всмоктувальний шланг водою.
3. Пригвинтити всмоктувальний шланг до патрубка для підведення води на пристрої і помістити в джерело води (наприклад, в бочку для дощової води).

### Видалення повітря з пристрою

1. Увімкнути пристрій «I/ON».
2. Розблокувати важіль високонапірного пістолета.
3. Натиснути важіль високонапірного пістолета. Пристрій вмикається.
4. Дати пристрою попрацювати протягом максимум 2 хвилин, поки вода не почне виходити з високонапірного пістолета без бульбашок.
5. Відпустити важіль високонапірного пістолета.
6. Зафіксувати важіль високонапірного пістолета.

### Експлуатація

### УВАГА

#### Небезпека пошкодження!

Пошкодження насоса у разі сухого ходу.

Вимкніть пристрій, якщо тиск не створюється протягом 2 хвилин.

Дійте відповідно до інструкцій у главі *Допомога в разі несправностей*.

### Експлуатація під високим тиском

### УВАГА

#### Небезпека пошкодження!

Пошкодження пофарбованих або чутливих поверхонь, якщо відстань від струменя занадто мала або використовується невідповідна струминна трубка.

Під час очищення пофарбованих поверхонь дотримуватись відстані не менше 30 см.

Не очищувати автомобільні шини, пофарбовані або чутливі поверхні з використанням грязьової фрези.

1. Вставити струминну трубку в високонапірний пістолет і зафіксувати її, повернувши на 90°.

#### Малюнок J

2. Увімкнути пристрій («I/ON»).
3. Розблокувати важіль високонапірного пістолета.
4. Натиснути важіль високонапірного пістолета. Пристрій вмикається.

### Експлуатація з мийним засобом

### ⚠ НЕБЕЗПЕКА

#### Небезпека для здоров'я!

Серйозна шкода здоров'ю через неправильне використання мийних засобів.

Дотримуйтеся паспорту безпеки виробника мийного засобу.

Використовуйте засоби індивідуального захисту.

#### Вказівка

Мийні засоби KÄRCHER гарантують безперебійну роботу. Рекомендуємо отримати консультацію або замовити наш каталог чи інформаційні матеріали про наші мийні засоби.

#### Вказівка

Мийні засоби можна додавати тільки за низького тиску.

1. Всмоктувальний шланг для мийного засобу витягти з корпусу на потрібну довжину.

#### Малюнок K

2. Опустити всмоктувальний шланг для мийного засобу в ємність з розчином мийного засобу.
3. Використовувати струминну трубку Vario Power.



4. Повернути струминну трубку в положення «SOFT» до упору.  
Під час роботи розчин мийного засобу додається до струменя води.

#### Рекомендований метод чищення

1. Ощадливо розпилити мийний засіб на суху поверхню й залишити на деякий час (не витирати).
2. Розчинений бруд змити струменем води під високим тиском.

#### Після роботи з мийним засобом

1. Промити пристрій чистою водою протягом прибл. 30 секунд.

#### Переривання роботи

1. Відпустити важіль високонапірного пістолета. Якщо важіль відпускається, пристрій вимикається. Високій тиск в системі зберігається.
2. Зафіксувати важіль високонапірного пістолета. **Малюнок L**
3. Під час перерв у роботі понад 5 хвилин пристрій слід вимкати «0/OFF».

#### Завершення роботи

### ⚠ ОБЕРЕЖНО

#### Небезпека травмування!

*Трави внаслідок неконтрольованого виходу води під високим тиском.*

*Від'єднувати шланг високого тиску від високонапірного пістолета або пристрою тільки тоді, коли в системі відсутній тиск.*

1. Відпустити важіль високонапірного пістолета.
2. Закрити водопровідний кран.
3. Натискати важіль високонапірного пістолета протягом 30 секунд.  
Тиск, що залишився в системі, скидається.
4. Відпустити важіль високонапірного пістолета.
5. Зафіксувати важіль високонапірного пістолета.
6. Вимкнути пристрій «0/OFF».
7. Від'єднати пристрій від системи водопостачання.
8. Витягнути штепсельну вилку з розетки.

#### Транспортування

### ⚠ ОБЕРЕЖНО

#### Небезпека травмування і пошкодження через вагу пристрою!

*Трави і пошкодження.*

*Під час зберігання та транспортування враховувати вагу пристрою.*

#### Волочіна пристрою

1. Тягнути пристрій за ручку для транспортування.

#### Транспортування пристрою в транспортному засобі

1. Зафіксувати пристрій від зсування й перекидання.

#### Зберігання

### ⚠ ОБЕРЕЖНО

#### Небезпека травмування і пошкодження через вагу пристрою!

*Трави і пошкодження.*

*Під час зберігання та транспортування враховувати вагу пристрою.*

#### Зберігання пристрою

1. Поставити пристрій на рівній поверхні.
2. Натиснути кнопку розблокування і від'єднати шланг високого тиску від пістолета.
3. Зняти струминну трубку з високонапірного пістолета.
4. Скласти струминні трубки і високонапірний пістолет на відповідні пристрої для зберігання.
5. Від'єднати шланг високого тиску від пристрою.
6. Укласти шланг високого тиску на пристрій.
7. Укласти мережевий кабель зі штекером на пристрій.

Дотримуватися додаткових вказівок перед тривалим зберіганням, див. главу *Догляд і технічне обслуговування*.

#### Захист від морозу

### УВАГА

#### Небезпека пошкодження!

*Пошкодження пристрою та приладдя через замерзання води.*

*Повністю спорожняйте пристрій та приладдя після кожного використання.*

*Захищайте пристрій та приладдя від впливу температури нижче або що дорівнює 0 °C (32 °F).*

1. Перекрити подачу води на пристрій.
2. Від'єднати шланг високого тиску від пристрою.
3. Увімкнути пристрій («I/ON»).
4. почекаати не більше 1 хвилини, поки на патрубку високого тиску не припинить виступати вода.
5. Вимкнути пристрій («0/OFF»).
6. Зберігати пристрій і приладдя у захищеному від морозу приміщенні.

#### Догляд і технічне обслуговування

### ⚠ НЕБЕЗПЕКА

#### Небезпечно для життя!

*Смертельні травми внаслідок ураження електричним струмом у разі торкання струмопровідних частин.*

*Не торкайтесь струмопровідних частин.*

*Вимкайте пристрій.*

*Витягуйте штепсельну вилку з розетки.*

Пристрій не потребує технічного обслуговування.

Пристрій не потребує регулярного технічного обслуговування.

#### Очищення сітчастого фільтра в патрубку для підведення води

### УВАГА

#### Небезпека пошкодження!

*Пошкодження сітчастого фільтра через неправильне очищення.*

*Очищайте сітчастий фільтр тільки під проточною водою проти напрямку її потоку.*

*Не використовуйте гострі або тверді предмети, як-от голки або дротяні щітки.*

### УВАГА

#### Небезпека пошкодження!

*Пошкодження пристрою та приладдя у разі роботи без сітчастого фільтра або з пошкодженим сітчастим фільтром.*

*Перевірити сітчастий фільтр на наявність пошкоджень, перш ніж вставляти його в патрубок для підведення води. Неймаю змінити пошкоджений сітчастий фільтр.*

Не експлуатуйте пристрій без сітчастого фільтра.

Якщо потрібно, очистити сітчастий фільтр в патрубку для підведення води.

1. Відкрутити муфту на патрубку для підведення води.
2. Витягти сітчастий фільтр.

#### **Малюнок М**

3. Промити сітчастий фільтр під проточною водою.
4. Вставити сітчастий фільтр в патрубок для підведення води.

### **Очищення фільтру миючого засобу**

Перед тривалим зберіганням очищати фільтр миючого засобу.

1. Зняти фільтр зі всмоктувального шланга для мийного засобу.
2. Промити фільтр під проточною водою.

#### **Малюнок N**

### **Допомога в разі несправностей**

Несправності часто мають просту причину, яку можна усунути самостійно за допомогою інструкції, наведених нижче. За наявності сумнівів або в разі неназваних несправностей слід звертатися до авторизованої сервісної служби.

#### **⚠ НЕБЕЗПЕКА**

##### **Небезпечно для життя!**

*Смертельні травми внаслідок ураження електричним струмом у разі торкання струмопровідних частин.*

*Не торкайтесь струмопровідних частин.*

*Вимикайте пристрій.*

*Витягайте штепсельну вилку з розетки.*

##### **Пристрій не працює**

1. Натиснути важіль високонапірного пістолета. Пристрій вмикається.
2. Перевірити відповідність напруги, зазначеної на заводській табличці, напрузі джерела живлення.
3. Перевірити мережевий кабель на пошкодження.

##### **У пристрої не створюється тиск**

Занадто слабка подача води.

1. Повністю відкрити водопровідний кран.
2. Перевірити подачу води на достатній обсяг.
3. Переконатись, що максимальна висота всмоктування не перевищена.

Сітчастий фільтр в патрубку підведення води забруднений.

1. Очистити сітчастий фільтр, див. главу *Очищення сітчастого фільтра в патрубку для підведення води*.

У пристрої міститься повітря.

1. Видалити повітря з пристрою:
  - a Увімкнути пристрій без підключеного шланга високого тиску не більше ніж на 2 хвилини і почекайте, поки на патрубку високого тиску не почне виступати вода без бульбашок повітря.
  - b Вимкнути пристрій.
  - c Приєднати шланг високого тиску.
  - d У режимі всмоктування дотримуватися макс. висоти всмоктування, див. главу *Технічні характеристики*.

##### **Великі перепади тиску**

1. Очистити сопло високого тиску:
  - a Видалити забруднення з отвору сопла голкою.
  - b Промити сопло високого тиску водою спереду.
2. Перевірити обсяг води, що подається.

### **Пристрій негерметичний**

1. Незначна негерметичність пристрою обумовлена технічними особливостями. У разі сильної негерметичності звернутися до авторизованої сервісної служби.

### **Мийний засіб не всмоктується**

1. Використовувати струмину трубку Vario Power і повернути в напрямку «SOFT» до упору.
2. Очистити фільтр у всмоктувальному шлангу для мийного засобу.
3. Перевірити всмоктувальний шланг для мийного засобу на перегини.

### **Гарантія**

У кожній країні діють відповідні гарантійні умови, встановлені уповноваженою організацією збуту нашої продукції в цій країні. Можливі несправності пристрою протягом гарантійного строку ми усуваємо безкоштовно, якщо причина несправності полягає в дефектах матеріалів або виробничому браку. У разі виникнення претензій протягом гарантійного строку прохання звертатися, маючи при собі чек про покупку, до торговельної організації, що продала продукт, або до найближчої уповноваженої служби сервісного обслуговування.

(Адреси див. на звороті)

Додаткову інформацію про гарантію (за наявності) можна знайти в області сервісного обслуговування місцевого вебсайту Kärcher у розділі «Завантаження».

### **Декларація про відповідність стандартам ЄС**

Цим ми повідомляємо, що нижче зазначена машина на основі своєї конструкції та конструктивного виконання, а також у випущеній у продаж моделі, відповідає спеціальним основним вимогам щодо безпеки та захисту здоров'я представлених нижче директив ЄС. У разі внесення неузгоджених із нами змін до машини ця заява втрачає свою чинність.

Виріб: Мийний апарат високого тиску

Тип: K 4, K 4 Premium, KHD 4

#### **Відповідні директиви ЄС**

2000/14/ЄС

2006/42/ЄГ (+2009/127/ЄГ)

2011/65/ЄС

2014/30/ЄС

#### **Застосовувані гармонізовані стандарти**

EN 60335-1

EN 60335-2-79

EN 55014-1: 2017 + A11: 2020

EN 55014-2: 1997 + A1: 2001 + A2: 2008

EN 61000-3-2: 2014

EN 61000-3-3: 2013

EN IEC 63000: 2018

#### **Застосований метод оцінки відповідності**

2000/14/ЄС: Додаток V

#### **Рівень звукової потужності, дБ(А)**

Вимірний: 86

Гарантований: 89

Особи, що нижче підписалися, діють від імені та за довіреністю керівництва.

  
H. Jenner  
Chairman of the Board of Management

  
S. Reiser  
Manager Regulatory Affairs & Certification

Особа, відповідальна за ведення документації:

Ш. Райзер (S. Reiser)  
Alfred Kärcher SE & Co. KG  
Alfred-Kärcher-Str. 28 - 40  
71364 Winnenden (Germany)  
Тел.: +49 7195 14-0  
Факс: +49 7195 14-2212  
м. Вінненден, 01.08.2023

## Технічні характеристики

### Електричне підключення

|                                |   |         |
|--------------------------------|---|---------|
| Напруга                        | V   | 220-240 |
| Фаза                           | ~   | 1       |
| Частота                        | Hz  | 50-60   |
| Під'єднувана потужність        | kW  | 1,8     |
| Ступінь захисту                |   | IPX5    |
| Клас захисту                   |  | II      |
| Запобіжник мережі (інерційний) | A   | 10      |

### Патрубок для підключення водопостачання

|                              |       |     |
|------------------------------|-------|-----|
| Тиск на вході (макс.)        | MPa   | 1,2 |
| Температура на вході (макс.) | °C    | 40  |
| Витрата на вході (мін.)      | l/min | 8   |
| Висота всмоктування (макс.)  | m     | 0,5 |

### Робочі характеристики пристрою

|  |       |      |
|--|-------|------|
| Робочий тиск                           | MPa   | 11,0 |
| Макс. допустимий тиск                  | MPa   | 13,0 |
| Об'єм подачі, вода                     | l/min | 5,2  |
| Об'єм подачі, макс.                    | l/min | 7,0  |
| Об'єм подачі, мийний засіб             | l/min | 0,3  |
| Сила віддачі високонапірного пістолета | N     | 13   |

### Розміри та вага

|                    |    |     |
|--------------------|----|-----|
| Типова робоча вага | kg | 6,7 |
| Довжина            | mm | 302 |
| Ширина             | mm | 346 |
| Висота             | mm | 872 |

### Розраховані значення згідно з EN 60335-2-79

|  |         |     |
|--|---------|-----|
| Значення вібрації на руці/кісті                        | $m/s^2$ | 2   |
| Похибка K  | $m/s^2$ | 0,7 |
| Рівень звукового тиску $L_{pA}$                        | dB(A)   | 73  |
| Похибка $K_{pA}$                                       | dB(A)   | 3   |
| Рівень звукової потужності $L_{WA}$ + похибка $K_{WA}$ | dB(A)   | 89  |

Зберігається право на внесення технічних змін.

## Мазмұны

|  |     |
|--|-----|
| Жалпы нұсқаулар .....                                | 131 |
| Қорғаныс құрал-жабдықтары .....                      | 131 |
| Құрылғыдағы белгілер .....                           | 132 |
| Бұйымды мақсатына сәйкес қолдану.....                | 132 |
| Қоршаған ортаны қорғау .....                         | 132 |
| Керек-жарақ және қосалқы бөлшектер .....             | 132 |
| Жеткізілім жинағы .....                              | 132 |
| Құрылғының сипаттамасы .....                         | 132 |
| Орнату .....   | 132 |
| Пайдалануға енгізу .....                             | 133 |
| Пайдалану .....                                      | 133 |
| Тасымалдау .....                                     | 134 |
| Сақтау.....  | 134 |
| Күтім және техникалық қызмет көрсету .....           | 135 |
| Ақаулар кезіндегі көмек.....                         | 135 |
| Кепілдік .....                                       | 135 |
| ЕО стандарттарына сәйкестігі туралы декларация ..... | 136 |
| Техникалық мағлұматтар .....                         | 136 |

## Жалпы нұсқаулар



Құрылғыны алғаш рет қолданбас бұрын, осы пайдалану жөніндегі түпнұсқа нұсқаулық пен берілген қауіпсіздік жөніндегі нұсқауларды оқып шығыңыз. Оларға сай әрекет етіңіз. Екі кітапшаны да әрі қарай пайдалану немесе келесі иесі үшін сақтап қойыңыз.

## Қорғаныс құрал-жабдықтары

### ⚠ ЕСКЕРТУ

#### Жарақат алу қаупі бар!

Қауіпсіздік құрылғыларының болмауына, өзгертілуіне немесе тиімсіздігіне байланысты ауыр жарақаттар.

Қауіпсіздік құрылғыларын айналып өтпеңіз немесе алып тастамаңыз немесе оларды тиімсіз етпеңіз. Қорғаныс құрылғысы сіздің қауіпсіздігіңізге арналған.

### Ажыратқыш

Ажыратқыш құрылғының кездейсоқ қосылуына кедергі болады.

### Жоғары тегеурінді пистолеттің фиксаторы

Фиксатор жоғары тегеурінді пистолеттің тетігін бұғаттайды және құрылғының кездейсоқ іске қосылуына кедергі болады.

### Автоматты түрде өшу функциясы

Жоғары тегеурінді пистолеттің тетігі жіберілген кезде сорғының пневматикалық ажыратқышы өшеді және жоғары тегеурінді ағыс тоқтайды. Тетікті басқан кезде сорғы қайтадан қосылады.

### Қозғалтқыштың қорғаныс ажыратқышы

Тоқты артық тұтынған кезде қозғалтқыштың қорғаныс ажыратқышы құрылғыны өшіреді.

## Құрылғыдағы белгілер



Жоғары тегеурінді ағысты адамдарға, жануарларға, жұмыс істеп тұрған электрлік құрылғыға және құрылғының өзіне бағыттауға тыйым салынады. Құрылғыны аяздан қорғаңыз.



Құрылғыны қоғамдық ауыз су жеткізу желісіне тікелей қосуға тыйым салынады.

## Бұйымды мақсатына сәйкес қолдану

Жууға арналған аппаратты тек үй шаруашылығына арналған қысымда ғана пайдалаңыз. Қысыммен жуу аппараты машиналарды, тасымалдау құралдарын, құрылымдарды, құралдарды, қасбеттерді, террасаларды, бай-бақша жабдықтарын қысымды ағынның көмегімен тазалауға арналған.

## Қоршаған ортаны қорғау



Орауыш материалдарын утилизациялауға болады. Орауыштарды қоршаған ортаға қауіпсіз түрде утилизациялаңыз.



Электрлік және электрондық бұйымдардың құрамында қате қолдану немесе утилизациялау нәтижесінде адам

денсаулығына және қоршаған ортаға қауіп төндіруі ықтимал, құнды қайта өңделмелі материалдар және батареялар, аккумуляторлар немесе май сияқты бөлшектер жиі кездеседі. Алайда, аталмыш бөлшектер бұйымды тиісінше пайдалану үшін қажет болады. Осы таңбамен белгіленген құрылғыларды үй қоқыстарымен бірге тастауға болмайды.



Тазарту кезінде құрамында майы бар ақпасулар туындайтын жұмыстарды (мысалы, қозғалтқыштарын, түптерін жуу) майлы айырғышы бар жуу алаңдарында ғана жүргізуге рұқсат беріледі.



Жуғыш құралдармен жұмыстарды көрізге бұрылатын герметикалық жұмыс алаңдарында ғана жүргізуге рұқсат беріледі. Жуғыш құралдарды су қоймаларына немесе жерге төкпеңіз.

**Құрамдағы заттар бойынша нұсқаулар (REACH)**  
Бұйымның құрамындағы заттар туралы соңғы мәліметтерді мына мекенжай бойынша табуға болады: [www.kaercher.de/REACH](http://www.kaercher.de/REACH)

## Керек-жарақ және қосалқы бөлшектер

Тек түпнұсқалы керек-жарақ немесе қосалқы бөлшектерді пайдаланыңыз, себебі ол құралдың қауіпсіз және апатсыз жұмыс істеуіне кепілдік болады.

Керек-жарақтар мен қосалқы бөлшектер туралы ақпарат [www.kaercher.com](http://www.kaercher.com) веб-сайтында қолжетімді.

## Жеткізілім жинағы

Бұйымның жеткізілім жинағы орауыштың үстінде көрсетілген. Бұйымды орауыштан шығарғанда жинақтың толықтығын тексеріп шығыңыз. Керек-жарақтар жетіспеген немесе тасымалдау кезінде зақымдар тиген жағдайда, дилеріңізге хабарласыңыз.

## Құрылғының сипаттамасы

Суреттерді суреттері бар беттен қараңыз  
Сурет А

- 1 Қиын кетірілетін дақтар үшін фрезалары бар шүмек
- 2 Жалпы тазалау жұмыстарына арналған Vario Power шүмегі  
Жұмыс қысымын «ЖҰМСАҚ» күйден «ҚАТТЫ» күйге баяу көтеруге болады. Жұмыс қысымын өзгерту үшін жоғары тегеурінді пистолеттің тетігін жіберіңіз және шүмекті қалаған күйге бұраңыз. Шүмек SOFT (ЖҰМСАҚ) күйіне толығымен бұралған кезде жуғыш құралды қосуға болады.
- 3 Жоғары тегеурінді пистолет
- 4 Босату түймесі
- 5 Жоғары қысымды пистолет тұтқасы
- 6 Жоғары қысымды пистолеттің фиксаторы
- 7 «0/OFF»/«I/ON» ажыратқышы
- 8 Жоғары қысымды пистолетті сақтау
- 9 Тасымалдау тұтқасы
- 10 Жоғары қысымды шлангті/желіге қосылу кабелін сақтау
- 11 Ағынды құбырларды сақтау
- 12 Дөңгелек
- 13 Зауыт тақтайшасы
- 14 Жоғары тегеурінді құбыршекті қосуға/ажыратуға арналған қысқыш
- 15 Жоғары тегеурінді құбыршек
- 16 Жуғыш зат бөтелкесінің ұстағышы
- 17 \*Бақша шлангісі (матамен нығайтылған, диаметрі – кемінде 1/2 дюйм (13 мм), ұзындығы – кемінде 7,5 м, стандартты жылдам байланыстыратын жалғағышпен)
- 18 Су жеткізуге арналған жалғағыш муфтасы
- 19 \*\*Ашық ыдыстардан су жіберуге арналған KÄRCHER сору құбыршегі
- 20 Су жеткізуге арналған кіріктірілген елегі бар жалғағыш
- 21 Желілік істікесі бар желілік байланыстырғыш кабель
- 22 Бұрандалар
- 23 Жуғыш затты соратын түтік

\* қосымша талап етіледі

\*\* қосымша қол жетімді

## Орнату

**Суреттерді графикалық беттен қараңыз.**  
Пайдалануға енгізер алдында бекітілмеген бөлшектерді монтаждаңыз.  
Жиынтықтан бұранданы және сәйкес келетін бұрауышты дайындап қойыңыз.

## Тасымалдау тұтқасын орнатыңыз

1. Тасымалдау тұтқасын орнатыңыз:
  - a Тасымалдау тұтқасын құрылғыға бекітіңіз.
  - b Тасымалдау тұтқасын 4 бұрандамен бекітіңіз.

**Сурет В**

## Жоғары қысымды пистолетке арналған қойманы орнатыңыз

1. Жоғары қысымды пистолетке арналған қойманы орнатыңыз:
  - a Жоғары қысымды пистолетке арналған қойманы құрылғыдағы ұстағышқа сырғытыңыз.
  - b Жоғары қысымды пистолетке арналған қойманы соңғы күйінде нық ұстаңыз және бұрандамен бекітіңіз.

**Сурет С**

## Бүріккіш түтікке арналған қойманы орнатыңыз

1. Бүріккіш түтікке арналған қойманы орнатыңыз:
  - a Бүріккіш түтікке арналған қойманы құрылғыдағы ұстағышқа итеріңіз.
  - b Бүріккіш түтікке арналған қойманы соңғы күйінде нық ұстаңыз және бұрандамен бекітіңіз.

**Сурет D**

## Жоғары қысымды шланг/желіге қосу кабелі үшін қойманы орнату

1. Жоғары қысымды шланг/желіге қосу кабеліне арналған қойманы орнатыңыз:
  - a Жоғары қысымды шланг/желіге қосу кабеліне арналған қойманы тасымалдау тұтқасындағы бекіткішке итеріңіз.
  - b Жоғары қысымды шланг/желіге қосу кабеліне арналған қойманы соңғы күйінде нық ұстаңыз және бұрандамен бекітіңіз.

**Сурет E**

## Су жеткізуге арналған жалғағыш муфтаны монтаждау

1. Су жеткізуге арналған жалғағыш муфтаны су жеткізуге арналған жалғағышқа бұраңыз.

**Сурет F**

## Пайдалануға енгізу

1. Құрылғыны тегіс жазықтыққа орнатыңыз.
2. Жоғары тегеурінді құбыршекті толық шешіп, ілмектер мен бұрылыстарды босатыңыз.
3. Жоғары тегеурінді құбыршекті құрылғыға жалғаңыз.
  - a Муфтадағы қысқышты көтеріңіз.
  - b Жоғары тегеурінді құбыршекті муфтаға салыңыз.
  - c Муфтадағы қысқышты төменге басыңыз.
4. Жоғары тегеурінді құбыршекті жоғары тегеурінді пистолетке ол естілетіндей дыбыспен сарт етіп жабылғанша сала беріңіз.

**Сурет H**

### Нұсқау

Бұрандалы түтіктің дұрыс қалыпта тұруын бақылаңыз.

5. Жоғары тегеурінді құбыршекті тартып, бекіністің сенімділігін тексеріңіз.
6. Желі істікшесінің ашасын розеткаға салыңыз.

## Су бөру

Қосылу мәндерін *Техникалық мағлұматтар* немесе зауыттық тақтайшадан қараңыз.

Сумен жабдықтау кәсіпорнының нұсқауларын сақтаңыз.

## НАЗАР АУДАРЫҢЫ

**Зақымдану қаупі!**

*Судың ластануынан немесе тұзды суды пайдаланудан құрылғы мен керек-жарақтардың зақымдалуы.*

*Тұзды емес, тек таза суды қолданыңыз.*

### Нұсқау

*Kärcher компаниясы қосымша Kärcher су сүзгісін қолдануды ұсынады.*

## Су құбырына қосылу

## НАЗАР АУДАРЫҢЫ

**Зақымдану қаупі!**

*Құрылғының су қосылымында Aquastop-пен байланысқан шлангіні қолдану кезіндегі сорғыға келетін зақымдар.*

*Құрылғының су қосылымында Aquastop-пен байланысқан шлангіні қолданбаңыз.*

*Тек су қранындағы Aquastop-пен байланысқан шлангіні қолданыңыз.*

1. Бақша құбыршегін су жеткізуге арналған жалғағыштың муфтасына орнатыңыз.

**Сурет I**

2. Бақша құбыршегін су құбырына қосыңыз.
3. Су құбырының шүмегін толықтай ашыңыз.

## Ашық ыдыстардан суды айдаңыз

Бұл жоғары қысымды жуғыш KÄRCHER сору құбыршегімен беткі суды соруға жарамды, мысалы, жаңбыр суына арналған бөшкеден (ағызудың максималды биіктігін *Техникалық мағлұматтар* тарауынан қараңыз).

1. Су қосылымындағы муфтаны бұрап алыңыз.
2. Сору құбыршегін сумен толтырыңыз.
3. Сору құбыршегін құрылғыдағы су жеткізуге арналған жалғағышқа бұраңыз және су көзіне (мысалы, жаңбыр бөшектері) іліңіз.

## Құрылғыдағы ауаны жою

1. Құрылғыны қосыңыз («I/ON»).
2. Жоғары тегеурінді пистолеттің тетігін бұғаттан ашыңыз.
3. Жоғары тегеурінді пистолеттің тетігіне басыңыз. Құрылғы қосылады.
4. Құрылғыны су жоғары тегеурінді пистолеттен көпіршіктерсіз шықпағанша максимум 2 минут жұмыс істетіңіз.
5. Жоғары тегеурінді пистолеттің тетігін жіберіңіз.
6. Жоғары тегеурінді пистолеттің тетігін бұғаттаңыз.

## Пайдалану

## НАЗАР АУДАРЫҢЫ

**Зақымдану қаупі!**

*Құрғақ жұмыс кезінде сорғының зақымдануы.*

*Егер құрылғы 2 минут ішінде қысым жасамаса, оны өшіріңіз.*

*Ақаулар кезіндегі көмек-тараудағы нұсқауларға сәйкес әрекет етіңіз.*

## Жоғары қысыммен жұмыс істеу режимі

### НАЗАР АУДАРЫҢЫЗ

#### Зақымдану қаупі!

Ағынның тым қысқа қашықтығына немесе жарамсыз ағын түтігін пайдалануға байланысты боялған немесе сезімтал беттердің зақымдары. Боялған беттерді тазалау кезінде 30 см-ден кем емес шеңберіні сақтаңыз.

Автомобиль шиналарын, лағын немесе сезімтал беттерін фреза көмегімен тазаламаңыз.

1. Тетікті жоғары тегеурінді пистолетке салыңыз және оны 90°-қа бұрай отырып, бекітіңіз.
- Сурет J**
2. Құрылғыны қосыңыз («I/ON»).
  3. Жоғары тегеурінді пистолеттің тетігін бұғаттан ашыңыз.
  4. Жоғары тегеурінді пистолеттің тетігіне басыңыз. Құрылғы қосылады.

#### Тазалау құралдарымен пайдалану

### ⚠ ҚАУІП

#### Денсаулыққа қауіп!

Жуғыш құралдар тиісінше пайдаланылмаған жағдайда денсаулыққа ауыр зақым келеді. Тазалау құралы өндірушісінің қауіпсіздік деректер парағын қараңыз.

Көрсетілген жеке қорғаныс құралдарын киіңіз.

#### Нұсқау

KÄRCHER тазалау құралдары үздіксіз жұмыс істеуге келіптік береді. Сізге кеңес беруге рұқсат етіңіз немесе біздің каталогты және тазалағыш заттар туралы ақпараттық парақтарымызды сұраңыз.

#### Нұсқау

Жуғыш құралдарды тек төменгі қысым кезінде араластыруға болады.

1. Корпусан жуғыш құралға арналған сору құбыршегінің қажетті ұзындығын тартыңыз.

#### Сурет K

2. Жуғыш құралға арналған сору құбыршегін жуғыш құралдың ерітіндісі бар ыдысқа салыңыз.
3. Vaio Power тетігін пайдаланыңыз.
4. Тетікті «SOFT» күйіне тірелгенше бұраңыз. Жұмыс барысында жуғыш құралдың ерітіндісі су ағысына араластырылады.

#### Ұсынылатын жуу тәсілі

1. Жуғыш құралды үнемдей отырып, құрғақ бетке шашыңыз және сіңуге қалдырыңыз (кептірмей).
2. Еріген балшықты жоғары тегеурінді ағыспен шайып тастаңыз.

#### Жуғыш құралмен жуғаннан кейін

1. Құрылғыны 30 секунд бойы таза сумен жуып тастаңыз.

#### Жұмысты тоқтату

1. Жоғары тегеурінді пистолеттің тетігін жіберіңіз. Тетігі жіберілген кезде, құрылғы өшеді. Жүйеде жоғары қысым қалады.
  2. Жоғары тегеурінді пистолеттің тетігін бұғаттаңыз.
- Сурет L**
3. Жұмыс кезінде 5 минуттан аса үзілістерде құрылғыны өшіріп жүріңіз («0/OFF»).

## Жұмыстың аяқталуы

### ⚠ АБАЙЛАҢЫЗ

#### Жарақат алу қаупі бар!

Күшті тегеурін кезінде су ағысынан жарақат алу. Жоғары тегеурінді құбыршекті жүздеген қысымды тастағаннан кейін ғана ажыратыңыз.

1. Жоғары тегеурінді пистолеттің тетігін жіберіңіз.
2. Су құбырының шумегін жабыңыз.
3. Жоғары тегеурінді пистолеттің тетігін 30 секунд бойы басып тұрыңыз. Жүйеде қалған қысым төмендетіледі.
4. Жоғары тегеурінді пистолеттің тетігін жіберіңіз.
5. Жоғары тегеурінді пистолеттің тетігін бұғаттаңыз.
6. Құрылғыны өшіріңіз («0/OFF»).
7. Құрылғыны су құбырының желісінен ажыратыңыз.
8. Желі істікшесін розеткадан ажыратыңыз.

## Тасымалдау

### ⚠ АБАЙЛАҢЫЗ

Құрылғының салмағына байланысты жарақат алу және зақымдану қаупі!

Жарақат алу және зақымдану қаупі.

Тасымалдау және жүктеу кезінде құрылғының салмағын ескеріңіз.

#### Құрылғыны сүйреу

1. Құрылғыны тасымалдау тұтқасынан сүйреңіз.

#### Автомобильмен тасымалдау

1. Құрылғыны қисаймайтындай және құламайтындай етіп бекітіңіз.

## Сақтау

### ⚠ АБАЙЛАҢЫЗ

Құрылғының салмағына байланысты жарақат алу және зақымдану қаупі!

Жарақат алу және зақымдану қаупі.

Тасымалдау және жүктеу кезінде құрылғының салмағын ескеріңіз.

#### Құрылғыны ұстау

1. Құрылғыны тегіс жазықтыққа орнатыңыз.
2. Босату түймесін басып, жоғары қысымды шлангты жоғары қысымды пистолеттен ажыратыңыз.
3. Жоғары қысымды пистолеттегі бүріккіш түтікті бөлшектеңіз.
4. Бүріккіш түтікті және жоғары қысымды пистолетті тиісті қоймаға қойыңыз.
5. Жоғары қысымды шлангті құрылғыдан бөлшектеңіз.
6. Уберите шланг высокого давления для хранения на устройстве.
7. Желі кабелін желі ашасымен бірге құрылғыға салыңыз.

Ұзақ сақтау алдында қосымша нұсқауларды, *Күтім және техникалық қызмет көрсету* бөлімін қараңыз.

#### Аяздан қорғау

### НАЗАР АУДАРЫҢЫЗ

#### Зақымдану қаупі!

Судың қатуына байланысты құрылғы мен керек-жарақтардың зақымдалуы.

Құрылғы мен керек-жарақтарды әр қолданғаннан кейін толығымен босатыңыз.

Құрылғыны және керек-жарақтарды 0 °С (32 °F) төмен немесе оған тең температурадан қорғаңыз.

1. Құрылғыдағы су құбырының желісін ажыратыңыз.
2. Жоғары қысымды шлангті құрылғыдан бөлшектеніз.
3. Құрылғыны қосыңыз («I/ON»).
4. Жоғары тегеурінді жалғағыштан су ағып біткенше максимум 1 минут күтіңіз.
5. Құрылғыны өшіріңіз («0/OFF»).
6. Құрылғыны және керек-жарақтарды құрғақ және аяздан қорғалған бөлмеде сақтаңыз.

## Күтім және техникалық қызмет көрсету

### ⚠ ҚАУІП

#### Өмірге қауіп!

Ток өткізетін бөліктерге тиген кезде электр тогының соғуы салдарынан болатын өлімге әкелетін жарақаттар.

Ток өткізетін бөліктерге жақындамаңыз.

Құрылғыны өшіріңіз.

Ашаны қуат беру сымынан тартып шығармаңыз. Құрылғы техникалық қызмет көрсетпейді, яғни, оған қызмет көрсету бойынша тұрақты жұмыстар жүргізу қажет емес.

### Су жеткізуге арналған жалғағыштағы електі тазалау

## НАЗАР АУДАРЫҢЫЗ

### Зақымдану қаупі!

Дұрыс тазаламау салдарынан електің зақымдануы.

Електі тек оның ағынына қарама-қарсы бағытта ағынды су астында тазалаңыз. Өткір немесе қатты заттарды пайдаланбаңыз, мысалы, инелер немесе сым щеткалар.

## НАЗАР АУДАРЫҢЫЗ

### Зақымдану қаупі!

Елексіз немесе зақымдалған елекпен жұмыс кезінде құрылғы мен керек-жарақтардың зақымдалуы.

Електі су жеткізуге арналған жалғағышқа салмас бұрын зақымдарға тексеріңіз. Зақымдалған електі дереу ауыстырыңыз.

Құрылғыны елексіз пайдаланбаңыз.

Қажет болса, електі су жеткізуге арналған жалғағышта тазартыңыз.

1. Су қосылымындағы мұфтаны бұрап алыңыз.
2. Електі шығарыңыз.

### Сурет М

3. Електі су ағысының астында жуып алыңыз.
4. Електі су жеткізуге арналған жалғағышқа салыңыз.

### Жуғыш құралға арналған сүзгіні тазалау

Ұзақ сақтау кезеңінің алдында жуғыш құралға арналған сүзгіні тазалап тұрыңыз.

1. Жуғыш құралға арналған сорғыш құбыршектен сүзгіні алып тастаңыз.
2. Сүзгіні су ағысының астында жуып алыңыз.

### Сурет N

## Ақаулар кезіндегі көмек

Ақаулардың себептері көп жағдайда келесі шолуды пайдалану арқылы өздiгiнен жоюға болатындай

қарапайым болады. Күдіктер болса немесе осы жерде көрсетілмеген ақаулар болған кезде, ресми сервис орталығына хабарласыңыз.

### ⚠ ҚАУІП

#### Өмірге қауіп!

Ток өткізетін бөліктерге тиген кезде электр тогының соғуы салдарынан болатын өлімге әкелетін жарақаттар.

Ток өткізетін бөліктерге жақындамаңыз.

Құрылғыны өшіріңіз.

Ашаны қуат беру сымынан тартып шығармаңыз.

### Құрылғы жұмыс істемейді

1. Жоғары тегеурінді пистолеттің тетігіне басыңыз. Құрылғы қосылады.

2. Фирмалық тақтада көрсетілген кернеу қорек көзінің көрнеуімен сәйкес келе ме, жоқ па, тексеріңіз.

3. Желі баусымын зақымдарға тексеріңіз.

### Құрылғы қысым тудырмайды

Су жеткізу жеткіліксіз.

1. Су құбырының шүмегін толықтай ашыңыз.
2. Жеткілікті су мөлшері беріліп жатыр ма, жоқ па, тексеріңіз.
3. Максимальды сору биіктігі асып кетпегендігіне көз жеткізіңіз.

Су жеткізуге арналған жалғағыштағы елек ластанды.

1. Құрылғыны тазалаңыз. *Су жеткізуге арналған жалғағыштағы електі тазалау* бөлімін қараңыз.

Құрылғыдағы ауа.

1. Құрылғыны желдетіңіз:
  - a Жалғанған жоғары тегеурінді құбыршексіз максимум 2 минутқа құрылғыны қосыңыз және су жоғары тегеурінді жалғағыштан көпіршіктерсіз шықпағанша күтіңіз.
  - b Құрылғыны өшіріңіз.
  - c Жоғары тегеурінді құбыршекті қосыңыз.
  - d Сору жұмыстарын жүргізу кезінде максимальды сору биіктігін бақылаңыз, *Техникалық мағлұматтар* бөлімін қараңыз.

### Қысымның күшті айырмасы

1. Жоғары тегеурінді саптаманы тазалау:

- a Саптаманың саңылауынан.
- b Жоғары тегеурінді саптаманы алдыңғы жағынан сумен жуып алыңыз.

2. Келген судың мөлшерін тексеріңіз.

### Құрылғының саңылаулылығы

1. Құрылғының шағын саңылаулылығын оның конструкциясы қамтамасыз етеді. Күшті саңылаулылық кезінде авторландырылған сервистік қызметке жүгініңіз.

### Жуғыш құрал сінбейді

1. Vario Power шүмегін пайдаланыңыз және оны «SOFT» (ЖҰМСАҚ) бағытына тірелгенге дейін бұраңыз.
2. Жуғыш құралға арналған сору құбыршегіндегі сүзгіні тазалаңыз.
3. Жуғыш құралға арналған сору құбыршегін иілуге тексеріңіз.

## Кепілдік

Әр елде жергілікті дистрибьюторлар берген кепілдік шарттары қолданылады. Бұйымда материалдық немесе өндірістік ақаулар анықталған жағдайда, ықтимал ақауларды кепілдік мерзімі ішінде ақысыз жөндейміз. Кепілдік мерзіміне наразылықтарыңыз болса, бұйымды сатқан сауда мекемесіне немесе

жақындағы өкілетті қызмет көрсету орнына түбіртеккі көрсетіп хабарласыңыз.  
(Мекенжайымыз артқы бетте)  
Кепілдік туралы қосымша ақпаратты (бар болса) жергілікті Kärcher веб-сайтының «Жүктеулер» бөліміндегі қызмет көрсету бөлімінде табуға болады. Шығару күні фирмалық тақтайшада ММ/ҰҰҰҰ пішімінде көрсетіледі, мұнда ММ - өндіріс айы, ҰҰҰҰ - шығарылған жылы немесе кодталған түрде. Жеке сандардың мағынасы келесідей болады:  
Мысалы: 30290  
3 Өндірілген жылы  
0 Өндірілген ғасыры  
2 Өндірілген онжылдық  
9 Өндірілген айының екінші саны  
0 Өндірілген айының бірінші саны  
Сонымен бұл мысалда 30290 коды 09/(2)023 өндірілген күнін білдіреді.

## ЕО стандарттарына сәйкестігі туралы декларация

Осымен төменде көрсетілген машина қауіпсіздік және денсаулық қорғау бойынша ЕО директиваларының талаптарына сәйкес келетіні мәлімдейміз. Бізбен келісусіз машинаның конструкциясы өзгерген жағдайда осы декларация өз күшін жояды.

Бұйым: Жоғарғы қысымды жуғыш  
Типі: K 4, K 4 Premium, KHD 4

### Қолданыстағы ЕО директивалары

2000/14/EG  
2006/42/EG (+2009/127/EG)  
2011/65/EU  
2014/30/EU

### Қолданылатын біріздендірілген стандарттар

EN 60335-1  
EN 60335-2-79  
EN 55014-1: 2017 + A11: 2020  
EN 55014-2: 1997 + A1: 2001 + A2: 2008  
EN 61000-3-2: 2014  
EN 61000-3-3: 2013  
EN IEC 63000: 2018

### Сәйкестікті бағалаудың қолданбалы әдісі

2000/14/EG: V қосымшасы

### Дыбыс қуаттылығының деңгейі дБ(A)

Өлшенді: 86  
Кепілдік береді: 89  
Қол қойғандар басқарманың тапсырмасы мен уәкілдігі бойынша әрекет етеді.



H. Jenner  
Chairman of the Board of Management



S. Reiser  
Manager Regulatory Affairs & Certification

Құжаттамы жүргізетін уәкілетті тұлға:

С. Райзер  
Alfred Kärcher SE & Co. KG  
Alfred-Kärcher-Str. 28 - 40  
71364 Winnenden (Германия)  
Тел.: +49 7195 14-0  
Телефакс: +49 7195 14-2212  
Winnenden, 2023/08/01

## Техникалық мағлұматтар

### Электр желісіне қосу

|   |    |         |
|---|----|---------|
| Кернеу  | V  | 220-240 |
| Фаза  | ~  | 1       |
| Жиілік  | Hz | 50-60   |
| Қосылу қуаттылығы                                 | kW | 1,8     |
| Қорғаныс класы                                    |    | IPX5    |
| Қорғау класы                                      | □  | II      |
| Желіні шамадан тыс жүктелуден қорғау (инерциялық) | A  | 10      |

### Суды қосу

|                              |       |     |
|------------------------------|-------|-----|
| Енгізу қысымы (макс.)        | MPa   | 1,2 |
| Енгізу температурасы (макс.) | °C    | 40  |
| Енгізу саны (мин.)           | l/min | 8   |
| Сору биіктігі (макс.)        | m     | 0,5 |

### Құрылғының техникалық сипаттамалары

|  |       |      |
|--|-------|------|
| Жұмыс қысымы                                 | MPa   | 11,0 |
| Максималды қолжетімді қысым                  | MPa   | 13,0 |
| Берілетін мөлшері, су                        | l/min | 5,2  |
| Максималды берілген мөлшері                  | l/min | 7,0  |
| Берілетін мөлшері, жуғыш құралдар            | l/min | 0,3  |
| Жоғары тегеурінді пистолеттің кері тебу күші | N     | 13   |

### Өлшемдері мен өнімдер

|                      |    |     |
|----------------------|----|-----|
| Типтік жұмыс салмағы | kg | 6,7 |
| Ұзындығы             | mm | 302 |
| Ені                  | mm | 346 |
| Биіктігі             | mm | 872 |

### EN 60335-2-79 стандартына сәйкес есептелінетін мән

|  |                  |     |
|--|------------------|-----|
| Қолдағы дірілдің мәні                                    | m/s <sup>2</sup> | 2   |
| Белгісіздік K  | m/s <sup>2</sup> | 0,7 |
| Дыбыс қысымының деңгейі L <sub>pA</sub>                  | dB(A)            | 73  |
| Белгісіздік K <sub>pA</sub>                              | dB(A)            | 3   |
| Шу деңгейі L <sub>WA</sub> + белгісіздік K <sub>WA</sub> | dB(A)            | 89  |

Техникалық өзгерістер рұқсат етілген.



## Съдържание

|                                       |     |
|---------------------------------------|-----|
| Общи указания.....                    | 137 |
| Предпазни устройства.....             | 137 |
| Символи върху уреда.....              | 137 |
| Употреба по предназначение.....       | 137 |
| Защита на околната среда.....         | 137 |
| Акcesoари и резервни части.....       | 137 |
| Обхват на доставка.....               | 137 |
| Описание на уреда.....                | 138 |
| Монтаж.....                           | 138 |
| Пускане в експлоатация.....           | 138 |
| Експлоатация.....                     | 139 |
| Транспортиране.....                   | 140 |
| Съхранение.....                       | 140 |
| Грижа и поддръжка.....                | 140 |
| Помощ при повреда.....                | 141 |
| Гаранция.....                         | 141 |
| Декларация за съответствие на ЕС..... | 141 |
| Технически данни.....                 | 141 |

## Общи указания



Преди първото използване на уреда прочетете това оригинално ръководство за експлоатация и приложените указания за безопасност. Процедирайте съответно.

Запазете двете книжки за последващо използване или за следващия собственик.

## Предпазни устройства

### **⚠ ПРЕДУПРЕЖДЕНИЕ**

**Опасност от нараняване!**

*Сериозни наранявания поради липсващи, модифицирани или неефективни защитни приспособления.*

*Не заобикаляйте или премахвайте защитните приспособления и не ги изключвайте.*

*Предпазните устройства служат за Вашата защита.*

### Прекъсвач на уреда

Прекъсвачът на уреда предотвратява непреднамереното пускане в експлоатация на уреда.

### Блокировка на пистолета за работа под високо налягане

Блокировката спира лоста на пистолета за работа под високо налягане и предотвратява непреднамереното стартиране на уреда.

### Функция Автоматично спиране

Ако се освободи лостът на пистолета за работа под високо налягане, пневматичният прекъсвач изключва помпата и струята под високо налягане спира. Щом лостът се натисне, помпата се включва отново.

### Защитен прекъсвач на двигателя

При твърде високо потребление на ток защитният прекъсвач на двигателя изключва уреда.

## Символи върху уреда



Не насочвайте струята под високо налягане към хора, животни, активно електрическо оборудване или към самия уред.

Пазете уреда от замръзване.



Уредът не трябва да се свързва директно към обществената мрежа за питейна вода.

## Употреба по предназначение

Използвайте уреда за почистване под високо налягане само в частно домакинство.

Уредът за почистване под високо налягане е предназначен за почистване на машини, автомобили, строителни конструкции, инструменти, фасади, тераси, градински уреди и т.н. с водна струя под високо налягане.

## Защита на околната среда



Опаковъчните материали подлежат на рециклиране. Моля, изхвърляйте опаковките по съобразен с околната среда начин.



Електрическите и електронните уреди съдържат ценни материали, подлежащи на рециклиране, а често и съставни части, напр. батерии, акумулаторни батерии или масло, които при неправилно боравене или изхвърляне могат да представляват потенциална опасност за човешкото здраве и за околната среда. За правилното функциониране на уреда все пак тези съставни части са необходими. Обозначените с този символ уреди не трябва да бъдат изхвърляни заедно с битовите отпадъци.

 Работи по почистване, при които се получават съдържащи масло отпадни води, напр. миене на двигатели, миене на каросерии, трябва да се извършват единствено на места за измиване с маслоуловители.

 Работи с почистващи препарати трябва да се извършват само върху непропусащи течности работни повърхности с връзка към канализацията за мръсна вода. Не допускайте почистващи препарати да попадат във водни басейни или в почвата.

### Указания за съставни вещества (REACH)

Актуална информация за съставките ще намерите на интернет страницата: [www.kaercher.de/REACH](http://www.kaercher.de/REACH)

## Акcesoари и резервни части

Използвайте само оригинални акcesoари и оригинални резервни части, по този начин осигурявате безопасната и безпроблемна експлоатация на уреда.

Информация относно акcesoари и резервни части ще намерите тук: [www.kaercher.com](http://www.kaercher.com).

## Обхват на доставка

Обхватът на доставката на уреда е изобразен върху опаковката. При разопаковане проверете съдържането за цялост. При липсващи акcesoари или при транспортни щети, моля, обърнете се към Вашия дистрибутор.

## Описание на уреда

Вижте изображенията на страницата с графики  
Фигура А

- ① Струйна тръба фреза за боклука упорити замърсявания
- ② Струйна тръба Vario Power за най-обичайните работи по почистване  
Работното налягане може да се увеличава безстепенно от SOFT до HARD. За регулиране на работното налягане пуснете лоста на пистолета за ръчно пръскане и завъртете тръбата за разпръскване на желаното положение. Ако тръбата за разпръскване е завъртяна докрай в посока SOFT, може да се дозира почистващ препарат.
- ③ Пистолет за работа под високо налягане
- ④ Бутон за освобождаване
- ⑤ Лост на пистолета за работа под високо налягане
- ⑥ Блокировка на пистолета за работа под високо налягане
- ⑦ Прекъсвач на уреда "0/OFF" / "1/ON"
- ⑧ Съхраняване за пистолет с високо налягане
- ⑨ Дръжка за транспортиране
- ⑩ Съхранение на маркуча за високо налягане/ мрежов проводник
- ⑪ Място за съхранение на тръби за разпръскване
- ⑫ Гума
- ⑬ Типова табелка
- ⑭ Скоба за свързване/откачане на маркуча с високо налягане
- ⑮ Маркуч за високо налягане
- ⑯ Държач за бутилка с почистващ препарат
- ⑰ \*Градински маркуч (армиран, минимален диаметър 1/2 цола (13 мм), минимална дължина 7,5 м, с наличен в търговската мрежа бърз съединител)
- ⑱ Куплунг за извода за вода
- ⑲ \*\*KÄRCHER Смукателен маркуч за водоснабдяване от открити резервоари
- ⑳ Извод за вода с вградена цедка
- ㉑ Мрежов захранващ кабел с щепсел
- ㉒ Винтове
- ㉓ Всмукателен маркуч за средство за почистване

\* закупува се допълнително

\*\* доставя се по избор

## Монтаж

Вижте изображенията на страницата с графики.

Преди пускането в експлоатация монтирайте отделните приложени части към уреда. Пригответе доставените с уреда винтове и подходящата за тях отвертка.

## Монтиране на ръчка за транспортиране

1. Монтиране на транспортната ръкохватка:
  - a Поставете транспортната ръкохватка на уреда.
  - b Фиксирайте транспортната ръкохватка с 4 винта.

Фигура В

## Монтиране на място за съхраняване на пистолет с високо налягане

1. Монтиране на държач за пистолет с високо налягане:
  - a Плъзнете държача за пистолет с високо налягане в отвора на уреда.
  - b Задръжте държача за пистолет с високо налягане в крайна позиция и го фиксирайте с винт.

Фигура С

## Монтиране на място за съхраняване на струйни тръби

1. Монтиране на държач за струйни тръби:
  - a Плъзнете държача за струйни тръби в отвора на уреда.
  - b Задръжте държача за струйни тръби в крайна позиция и го фиксирайте с винт.

Фигура D

## Съхраняване на маркуч с високо налягане/тръбопровод за присъединяване към мрежата

1. Монтиране на държач за маркуч за високо налягане/мрежов проводник:
  - a Плъзнете държача за маркуч за високо налягане/мрежов проводник в отвора на транспортната дръжка.
  - b Задръжте държача за маркуч за високо налягане/мрежов проводник в крайна позиция и го фиксирайте с винт.

Фигура E

## Монтиране на куплунг за извода за вода

1. Завинтете куплунга за извода за вода на извода за вода на уреда.

Фигура F

## Пускане в експлоатация

1. Поставете уреда на хоризонтална равна повърхност.
2. Развийте маркуча с високо налягане и отстранете евентуални примки и усуквания.
3. Свържете маркуча с високо налягане с уреда.
  - a Издърпайте нагоре скобата на съединителя.
  - b Пъхнете маркуча с високо налягане в съединителя.
  - c Натиснете надолу скобата на съединителя.
4. Пъхнете маркуча за работа под високо налягане в пистолета за работа под високо налягане, докато се чуе фиксирането му.

Фигура H

Указание

Следете за правилното центриране на нипела.

5. Проверете сигурната връзка, като дръпнете маркуча за работа под високо налягане.
6. Включете щепсела в контакт.

## Захранване с вода

Присъединителни стойности - вж. *Технически данни* или типовата табелка.

Спазвайте предписанията на водоснабдителното предприятие.

### **ВНИМАНИЕ**

#### **Опасност от повреда!**

*Повреда на уреда и принадлежностите, ако водата е замърсена или се използва солена вода. Използвайте само чиста, а не солена вода.*

#### **Указания**

*Kärcher препоръчва използването на допълнителен воден филтър Kärcher.*

### Свързване към водопровода

### **ВНИМАНИЕ**

#### **Опасност от повреда!**

*Повреда на помпата при използване на съединител за маркуч с Aquastop на водната връзка на уреда.*

*Не използвайте съединител за маркуч с Aquastop към връзката за водата на уреда.*

*Използвайте съединител за маркуч с Aquastop само на крана за вода.*

1. Поставете градинския маркуч на куплунга за извода за вода.

#### **Фигура I**

2. Свържете градинския маркуч към водопровода.
3. Отворете напълно крана за водата.

### Засмукване на вода от открити резервоари

Тази водоструйка е оборудвана със смукателен маркуч на KÄRCHER за засмукване на повърхностна вода, напр. за засмукване на вода от варели за дъждовна вода или малки езера (максимална смукателна височина вж. глава *Технически данни*).

1. Развийте съединителя от връзката за водата.
2. Напълнете смукателния маркуч с вода.
3. Завийте смукателния маркуч към връзката за вода на уреда и го поставете във водоизточник (напр. варел за дъжд).

### Обезвъздушаване на уреда

1. Включете уреда "I/ON".
2. Деблокирайте лоста на пистолета за работа под високо налягане.
3. Натиснете лоста на пистолета за работа под високо налягане.  
Уредът се включва.
4. Оставете уреда да работи максимално 2 минути, докато водата започне да изтича без мехурчета от пистолета за работа под високо налягане.
5. Пуснете лоста на пистолета за работа под високо налягане.
6. Блокирайте лоста на пистолета за работа под високо налягане.

### Експлоатация

### **ВНИМАНИЕ**

#### **Опасност от повреда!**

*Повреда на помпата при работа на сухо.*

*Изключете уреда, ако не нагнетите налягане в рамките на 2 минути.*

*Процедирайте съгласно указанията в глава*

*Помощ при повреди.*

## Работа с високо налягане

### **ВНИМАНИЕ**

#### **Опасност от повреда!**

*Повреди на боядисани или чувствителни повърхности при твърде малко разстояние на струята или използване на неподходяща струйна тръба.*

*Спазвайте отстояние на струята от поне 30 см при почистване на лакирани повърхности.*

*Не почиствайте автомобилни гуми, лак или чувствителни повърхности като дърво с фрезата за замърсявания.*

1. Пъхнете тръба за разпръскване в пистолета за работа под високо налягане и я фиксирайте със завъртане на 90°.

#### **Фигура J**

2. Включете уреда ("I/ON").
3. Деблокирайте лоста на пистолета за работа под високо налягане.
4. Натиснете лоста на пистолета за работа под високо налягане.  
Уредът се включва.

### Работа с почистващи препарати

### **⚠ ОПАСНОСТ**

#### **Опасност за здравето!**

*Сериозни увреждания на здравето поради неправилна употреба на уреда.*

*Съблюдавайте информационния лист за безопасност на производителя на почистващи препарати.*

*Носете предписаните лични предпазни средства.*

#### **Указание**

*Почистващите препарати KÄRCHER гарантират безпроблемна работа. Консултирайте се или заявете нашия каталог и нашите информационни листове за почистващи препарати.*

#### **Указание**

*Почистващите препарати може да се размесват само при ниско налягане.*

1. Издържайте всмукателния маркуч за средство за почистване до желаната дължина от корпуса.

#### **Фигура K**

2. Закачете всмукателния маркуч за средства за почистване в резервоар с разтвор на средство за почистване.
3. Използвайте тръбата за разпръскване Vario Power.
4. Завъртете докрай струйната тръба в положение "SOFT".  
По време на работата разтворът на почистващ препарат се смесва с водната струя.

### Препоръчани методи за почистване

1. Напръскайте икономично почистващия препарат върху сухата повърхност и оставете да подейства (не изсушавайте).
2. Отмийте разтворената мръсотия със струята под високо налягане.

### След работа с почистващи препарати

1. Изплаквайте уреда ок. 30 секунди с чиста вода.

### Прекъсване на работата

1. Пуснете лоста на пистолета за работа под високо налягане.  
Щом лостът се отпусне, уредът се изключва.  
Високото налягане в системата се запазва.

- Блокирайте лоста на пистолета за работа под високо налягане.

#### **Фигура L**

- При прекъсвания на работата за повече от 5 минути изключете уреда "0/OFF".

### **Приключване на работата**

#### **⚠ ПРЕДПАЗЛИВОСТ**

##### **Опасност от нараняване!**

*Наранявания поради неконтролирано изтичане на вода под високо налягане.*

*Отделяйте маркуча за работа под високо налягане от пистолета за работа под високо налягане или от уреда само ако в системата няма налягане.*

- Пуснете лоста на пистолета за работа под високо налягане.
- Затворете крана за водата.
- Натиснете лоста на пистолета за работа под високо налягане за 30 секунди. Останалото в системата налягане се освобождава.
- Пуснете лоста на пистолета за работа под високо налягане.
- Блокирайте лоста на пистолета за работа под високо налягане.
- Изключете уреда "0/OFF".
- Отделете уреда от захранването с вода.
- Извадете мрежовия щепсел от контакта.

### **Транспортиране**

#### **⚠ ПРЕДПАЗЛИВОСТ**

##### **Опасност от наранявания и повреди поради теглото на уреда!**

*Наранявания и повреди.*

*При транспортирането и съхранението съблюдавайте теглото на уреда.*

#### **Теглене на уреда**

- Теглете уреда за дръжката за транспортиране.

### **Транспортиране на уреда в превозно средство**

- Подсигурете уреда срещу изплъзване и преобръщане.

### **Съхранение**

#### **⚠ ПРЕДПАЗЛИВОСТ**

##### **Опасност от наранявания и повреди поради теглото на уреда!**

*Наранявания и повреди.*

*При транспортирането и съхранението съблюдавайте теглото на уреда.*

#### **Съхранение на уреда**

- Поставете уреда на равна повърхност.
- Натиснете бутона и извадете маркуча за високо налягане от пистолета за високо налягане.
- Демонтирайте струйната тръба от пистолета за високо налягане.
- Поставете струйните тръби и пистолета за високо налягане в съответните държачи.
- Демонтирайте маркуча за високо налягане от уреда.
- Приберете маркуча за работа под високо налягане в уреда.
- Приберете мрежовия проводник с щепсела в уреда.

Преди по-продължително съхранение обърнете вниманието на допълнителните указания, вижте глава *Грижа и поддръжка*.

### **Защита от замръзване**

#### **ВНИМАНИЕ**

##### **Опасност от повреда!**

*Повреди на уреда и принадлежностите поради замръзване на водата.*

*След всяка употреба изпразвайте напълно уреда и принадлежностите.*

*Пазете уреда и принадлежностите от температури, по-ниски или равни на 0°C (32°F).*

- Разделете водоснабдяването от уреда.
- Демонтирайте маркуча за високо налягане от уреда.
- Включете уреда ("I/ON").
- Изчакайте максимално 1 минута, докато от извода за високо налягане вече не изтича вода.
- Изключете уреда („0/OFF“).
- Съхранявайте уреда и принадлежностите в помещението, в което няма опасност от замръзване.

### **Грижа и поддръжка**

#### **⚠ ОПАСНОСТ**

##### **Опасност за живота!**

*Смъртоносни наранявания вследствие на токов удар при докосване на части под напрежение.*

*Не докосвайте части под напрежение.*

*Изключете уреда.*

*Извадете щепсела от контакта.*

*Уредът е необслужваем, т.е. не трябва да извършвате редовни дейности по поддръжката*

### **Почистване на цедката в извода за вода**

#### **ВНИМАНИЕ**

##### **Опасност от повреда!**

*Повреда на цедката поради неправилно почистване.*

*Почиствайте цедката само с течаща вода срещу посоката на потока.*

*Не използвайте остри или твърди предмети, като напр. игли или телени четки.*

#### **ВНИМАНИЕ**

##### **Опасност от повреда!**

*Повреди на уреда и принадлежностите при работа без сито или с повредено цедка.*

*Преди да поставите цедката в извода за вода, я проверете за повреди. Незабавно сменете повреденото цедка.*

*Не използвайте уреда без цедка.*

*Почиствайте ситото във връзката за вода при необходимост.*

- Развийте съединителя от връзката за водата.
- Извадете цедката.

#### **Фигура M**

- Почистете цедката под течаща вода.
- Поставете цедката в извода за вода.

### **Почистване на филтъра за почистващ препарат**

Преди по-продължително съхранение почистете филтъра за почистващ препарат.

- Свалете филтъра от всмукателния маркуч за почистващия препарат.

2. Почистете филтъра под течаща вода.  
**Фигура N**

## Помощ при повреди

Много често причините за повреда са елементарни и с помощта на следните указания може сами да ги отстраните. Ако не сте сигурни или повредите не са описани тук, обърнете се към оторизиран сервис.

### **⚠ ОПАСНОСТ**

#### **Опасност за живота!**

*Смъртоносни наранявания вследствие на токов удар при докосване на части под напрежение. Не докосвайте части под напрежение. Изключете уреда.*

*Издайте щелсела от контакта.*

#### **Уредът не работи**

1. Натиснете лоста на пистолета за работа под високо налягане.  
Уредът се включва.
2. Проверете дали посоченото на типовата табелка напрежение съпада с напрежението на източника на ток.
3. Проверете мрежовия захранващ кабел за повреди.

#### **Уредът не постига налягане**

Подаването на вода е твърде слабо.

1. Отворете напълно крана за водата.
2. Проверете подаването на вода за достатъчен дебит.
3. Уверете се, че максималната височина на засмукване не е превишена.

Цедката в извода за вода е замърсена.

1. Почистете ситото, вж. глава *Почистване на цедката в извода за вода*.

В уреда има въздух.

1. Вентилирайте уреда:
  - a Включете уреда без свързан маркуч за работа под високо налягане за макс. 2 минути и изчакайте, докато водата започне да изтича без мехурчета от извода за високо налягане.
  - b Изключете уреда.
  - c Свържете маркуча за работа под високо налягане.
  - d При режим Засмукване съблюдавайте макс. височина на засмукване вж. глава *Технически данни*.

#### **Силни колебания на налягането**

1. Почистване на дюзата за високо налягане:
  - a Отстранете замърсяванията от отвора на дюзата с помощта на игла.
  - b Изплакнете дюзата за високо налягане отпред с вода.
2. Проверете количеството на постъпващата вода.

#### **Уредът не е херметичен**

1. Малка липса на херметичност е обусловена технически. При значителна липса на херметичност се обърнете към оторизиран сервис.

#### **Не се засмуква почистващ препарат**

1. Използвайте тръбата за разпръскване Vario Power и я завъртете докрай в посока "SOFT".
2. Почистете филтъра на всмукателния маркуч за средство за почистване.
3. Проверете всмукателния маркуч за средство за почистване за места за прегъване.

## Гаранция

Във всяка държава са валидни издадените от нашия оторизиран дистрибутор гаранционни условия. Евентуални повреди на Вашия уред ще отстраним в рамките на гаранционния срок безплатно, ако се касае за дефект в материалите или производствен дефект. В случай на предявяване на право на гаранция, се обърнете към Вашия дистрибутор или към най-близкия оторизиран сервис, като представите касовата бележка.

(Адрес, вж. задната страна)

Допълнителна гаранционна информация (ако има такава) можете да намерите в страницата „Сервиз“ на местния уебсайт на Kärcher в раздел „Изтегляне“.

## Декларация за съответствие на ЕС

С настоящото декларираме, че посочената по-долу машина по своята концепция и конструкция, както и в пуснатото от нас на пазара изпълнение, съответства на приложимите основни изисквания за безопасност и опазване на здравето, определени в директивите на ЕС. При несъгласуване с нас промяна на машината тази декларация губи своята валидност.

Продукт: Уред за почистване под високо налягане

Тип: K 4, K 4 Premium, KHD 4

#### **Приложими директиви на ЕС**

2000/14/ЕО  
2006/42/ЕО (+2009/127/ЕО)  
2011/65/ЕО  
2014/30/ЕО

#### **Приложими хармонизирани стандарти**

EN 60335-1  
EN 60335-2-79  
EN 55014-1: 2017 + A11: 2020  
EN 55014-2: 1997 + A1: 2001 + A2: 2008  
EN 61000-3-2: 2014  
EN 61000-3-3: 2013  
EN IEC 63000: 2018

#### **Приложима процедура за оценяване на съответствието**

2000/14/ЕО: Приложение V

#### **Ниво на звукова мощност dB(A)**

Измерено: 86

Гарантирано: 89

Подписващите лица действат от името и като пълномощници на управителния орган.



H. Jenner

Chairman of the Board of Management



S. Reiser

Manager Regulatory Affairs & Certification

Пълномощник по документацията:

S. Reiser

Alfred Kärcher SE & Co. KG  
Alfred-Kärcher-Str. 28 - 40  
71364 Winnenden (Germany)  
Тел.: +49 7195 14-0  
Факс: +49 7195 14-2212  
Виненден, 2023/08/01

## Технически данни

### Електрическо свързване

|                         |    |         |
|-------------------------|----|---------|
| Напрежение              | V  | 220-240 |
| Фаза                    | ~  | 1       |
| Честота                 | Hz | 50-60   |
| Присъединителна мощност | kW | 1,8     |
| Тип защита              |    | IPX5    |
| Клас защита             | □  | II      |
| Предпазител (инертен)   | A  | 10      |

### Извод за вода

|  |       |     |
|--|-------|-----|
| Налягане на постъпващата вода (макс.)    | MPa   | 1,2 |
| Температура на постъпващата вода (макс.) | °C    | 40  |
| Количество на постъпващата вода (мин.)   | l/min | 8   |
| Височина на засмукване (макс.)           | m     | 0,5 |

### Данни за мощността на уреда

|   |       |      |
|---|-------|------|
| Работно налягане  | MPa   | 11,0 |
| Макс. допустимо налягане                                  | MPa   | 13,0 |
| Дебит, вода   | l/min | 5,2  |
| Дебит, максимален   | l/min | 7,0  |
| Дебит, почистващи препарати                               | l/min | 0,3  |
| Реактивна сила на пистолета за работа под високо налягане | N     | 13   |

### Размери и тегла

|                         |    |     |
|-------------------------|----|-----|
| Типично собствено тегло | kg | 6,7 |
| Дължина                 | mm | 302 |
| Широчина                | mm | 346 |
| Височина                | mm | 872 |

### Установени стойности съгласно EN 60335-2-79

|                                    |         |     |
|------------------------------------|---------|-----|
| Стойност на вибрацията ръка-рамо   | $m/s^2$ | 2   |
| Неустойчивост K                    | $m/s^2$ | 0,7 |
| Ниво на звуково налягане $L_{pA}$  | dB(A)   | 73  |
| Неустойчивост $K_{pA}$             | dB(A)   | 3   |
| Ниво на звукова мощност $L_{WA} +$ | dB(A)   | 89  |
| Неустойчивост $K_{WA}$             |         |     |

Запазваме си правото на технически промени.

## الضمان

يسري في كل دولة شروط الضمان التي تضعها شركة التسويق المتخصصة التابعة لنا. نحن نتولى إصلاح الأخطاء التي قد تطرأ على جهازك خلال فترة الضمان بدون مقابل، عندما يكون سبب هذه الأعطال ناجم عن عيب في المواد المستخدمة أو في عملية التصنيع. في حالة استحقاق الضمان، توجه من فضلك بقسمة الشراء إلى أقرب موزع أو مركز خدمة عملاء معتمد. (العنوان على الصفحة الخلفية)  
يمكن العثور على المزيد من المعلومات حول الضمان (إن وجدت) في قسم الخدمة على موقع Kärcher المحلي تحت عنوان "التنظيفات".

## البيانات الفنية

| توصيل الطاقة                               |  |
|--|--|
| 220-240 V                                  | الفلطية  |
| 1 ~  | الطور  |
| 50-60 Hz                                   | التردد   |
| 1,8 kW                                     | قدرة التوصيل   |
| IPX5                                       | نوع الحماية  |
| II □                                       | فئة الحماية  |
| 10 A                                       | مصدر الشبكة (محمول)  |
| وصلة المياه                                |  |
| 1,2 MPa                                    | ضغط التدفق (الأقصى)  |
| 40 °C                                      | درجة حرارة التدفق (القصى)                                    |
| 8 l/min                                    | كمية التدفق (الدنيا)   |
| 0,5 m                                      | مستوى الشفط (الأقصى)   |
| أداء الجهاز                                |  |
| 11,0 MPa                                   | ضغط التشغيل  |
| 13,0 MPa                                   | الضغط الأقصى المسموح به                                      |
| 5,2 l/min                                  | كمية الإمداد، المياه   |
| 7,0 l/min                                  | كمية الإمداد القصوى  |
| 0,3 l/min                                  | كمية الإمداد، مواد التنظيف                                   |
| 13 N                                       | قوة ارتجاع مسدس الضغط العالي                                 |
| الأبعاد الوزن                              |  |
| 6,7 kg                                     | وزن التشغيل النمطي   |
| 302 mm                                     | الطول  |
| 346 mm                                     | العرض  |
| 872 mm                                     | الارتفاع   |
| القيم المسجلة وفقاً للمواصفة EN 60335-2-79 |  |
| 2 m/s <sup>2</sup>                         | القيمة الاهتزازية لليد والذراع                               |
| 0,7 m/s <sup>2</sup>                       | K قيمة الشك  |
| 73 dB(A)                                   | مستوى انبعاث الصوت L <sub>PA</sub>                           |
| 3 dB(A)                                    | قيمة الشك K <sub>PA</sub>                                    |
| 89 dB(A)                                   | مستوى قدرة الصوت L <sub>WA</sub> + قيمة الشك K <sub>WA</sub> |
| المواصفات الفنية خاصة للتعديل.             |  |

## تنبيه

### خطر حدوث أضرار

- تضرر الجهاز والملحقات عند التشغيل دون مصفاة أو مع مصفاة نالفة.
- قم بفحص المصفاة قبل تركيبها في وصلة المياه من حيث وجود أضرار بها. استبدل المصفاة النالفة على الفور.
- لا تقم بتشغيل الجهاز دون مصفاة.
- تنظيف المصفاة في وصلة المياه عند اللزوم.
- اربط الوصلة في وصلة المياه.
  - سحب المصفاة.
- ### صورة إيضاحية M
- تنظيف المصفاة تحت المياه الجارية.
  - تركيب المصفاة في وصلة المياه.

### تنظيف فلتير مواد التنظيف

- قم بتنظيف فلتير مواد التنظيف قبل تخزينه لفترة طويلة.
- اسحب الفلتير من خرطوم شفط مواد التنظيف.
  - تنظيف الفلتير تحت المياه الجارية.

### صورة إيضاحية N

## المساعدة في حالة حدوث أعطال

في الغالب تكون للاختلالات أسباب بسيطة يمكنك التغلب عليها ببساطة بالاستعانة بالعرض العام التالي. في حالات الشك أو عند حدوث اختلالات غير مذكورة هنا فيرجى التوجه إلى خدمة العملاء المعتمدة.

### ⚠ خطر

#### خطر على الحياة

- إصابات مميتة بسبب التعرض لصدمة كهربائية عند لمس الأجزاء الواقعة تحت فلطية.
- لا تلمس الأجزاء الواقعة تحت فلطية.
- قم بإغلاق الجهاز.
- اسحب قابس الشبكة من مقبس الشبكة.

#### الجهاز لا يعمل

- ضغط رافعة مسدس الضغط العالي.
- الجهاز يعمل.
- التأكد من توافق بيانات الجهد الموجودة على لوحة الطراز مع جهد مصدر التيار.
- افحص وصلة الكهرباء من حيث وجود أضرار.

#### الجهاز لا يعمل بالضغط

- فتح صنبور المياه بالكامل.
- قم بفحص الإمداد بالمياه من حيث وجود كمية الإمداد الكافية.
- تأكد من عدم تخطي ارتفاع الشفط الأقصى.

- المصفاة في وصلة المياه منسخة.
  - نظف المصفاة، انظر الفصل **تنظيف المصفاة في وصلة المياه**.
- يوجد هواء في الجهاز.
- قم بتفسيح الجهاز:

- تشغيل الجهاز دون توصيل خرطوم الضغط العالي لمدة دقيقتين بحد أقصى، وانتظر حتى تخرج المياه من وصلة الضغط العالي دون فقاعات.
- إيقاف الجهاز.
- توصيل خرطوم الضغط العالي.
- في حالة تشغيل الشفط، قم بمراعاة الحد الأقصى لارتفاع الشفط، انظر فصل **البيانات الفنية**.

#### تقلبات شديدة في الضغط

- تنظيف فوهة الضغط العالي:

  - قم بإزالة الانساختات من تقو الفوهة باستخدام إبرة.
  - اشطف فوهة الضغط العالي بالمياه من الأمام.

- فحص كمية الإمداد بالمياه.

#### الجهاز يسري

- وجود تسرب طفيف في الجهاز هو أمر ضروري فنياً. في حالة وجود تسرب كثيف يجب التواصل مع خدمة العملاء المعتمدة.
- #### يجب عدم شفط مواد التنظيف
- استخدم أنبوب النفث Vario Power وأدره إلى اتجاه "SOFT" حتى سماع صوت التثبيت.
  - قم بتنظيف الفلتير في خرطوم شفط مواد التنظيف.
  - افحص خرطوم شفط مواد التنظيف بحثاً عن وجود انثناءات.

## النقل

### ⚠ تنويه

#### خطر وقوع إصابة وضرب بفعل وزن الجهاز

إصابات وأضرار  
عليك عند النقل والتخزين مراعاة وزن الجهاز.

### سحب الجهاز

1. سحب الجهاز من مقبض النقل.

### نقل الجهاز في السيارة

1. تأمين الجهاز ضد الانزلاق، والانقلاب.

## التخزين

### ⚠ تنويه

#### خطر وقوع إصابة وضرب بفعل وزن الجهاز

إصابات وأضرار  
عليك عند النقل والتخزين مراعاة وزن الجهاز.

### حفظ الجهاز

1. وضع الجهاز على أرضية مستوية.
2. اضغط زر التحرير، واسحب خرطوم الضغط العالي من مسدس الضغط العالي.
3. فك أنبوب الرش من مسدس الضغط العالي.
4. تخزين أنابيب الرش ومسدس الضغط العالي في مواضع التخزين المناسبة.
5. فك خرطوم الضغط العالي من الجهاز.
6. قم بتخزين خرطوم الضغط العالي على الجهاز.
7. قم بتخزين كابل توصيل الكهرباء مع قابس الكهرباء بالجهاز. قبل فترات التخزين الطويلة، يرجى مراعاة الإرشادات الإضافية، انظر فصل العناية والصيانة.

### الحماية من التجمد

### تنبيه

#### خطر حدوث أضرار

الأضرار التي تلحق بالمعدات والملحقات الناجمة عن المياه المتجمدة.

- أفرغ الجهاز والملحقات بالكامل بعد كل استخدام.  
وفر الحماية للجهاز والملحقات من درجات حرارة الأقل من 0 م (32 درجة فهرنهايت) أو التي تساوي هذه القيمة.
1. فصل الجهاز عن مصدر الإمداد بالمياه.
  2. فك خرطوم الضغط العالي من الجهاز.
  3. تشغيل الجهاز ("I/ON").
  4. انتظر لمدة دقيقة على الأقل لكي لا تخرج أي مياه من وصلة الضغط العالي.
  5. أطفئ الجهاز ("OFF/0").
  6. حفظ الجهاز وملحقاته في غرفة مؤمنة ومحمية من التجمد.

### العناية والصيانة

### ⚠ خطر

#### خطر على الحياة

إصابات مميتة بسبب التعرض لصدمة كهربائية عند لمس الأجزاء الواقعة تحت فلطية.  
لا تلمس الأجزاء الواقعة تحت فلطية.  
قم بإغلاق الجهاز.  
اسحب قابس الشبكة من مقبس الشبكة.  
الجهاز لا يحتاج للصيانة، أي أنه لا يلزم القيام بالصيانة بشكل منتظم.

### تنظيف المصفاة في وصلة المياه

### تنبيه

#### خطر حدوث أضرار

تضرر الناشئة بسبب التنظيف غير السليم.  
لا تنظف المصفاة إلا تحت المياه الجارية عكس اتجاه التدفق الخاص به.  
لا تستخدم أشياء حادة أو صلبة، مثل الإبر أو الفرش السلكية.

حافظ على مسافة 30 سم على الأقل في حالة تنظيف الأسطح المطوية.

لا تقم بتنظيف إطارات السيارات، أو الطلاء، أو الأسطح الحساسة مثل الخشب باستخدام ساحن الاتساخات.

1. أدخل أنبوب النفث في مسدس الضغط العالي وثبته من خلال إدارته بزاوية 90°.
2. صورة إيضاحية ل تشغيل الجهاز ("I/ON").
3. فتح رافعة مسدس الضغط العالي.
4. ضغط رافعة مسدس الضغط العالي.  
الجهاز يعمل.

### التشغيل باستخدام مواد التنظيف

### ⚠ خطر

#### مخاطر صحية!

أضرار صحية جسيمة بسبب استخدام المنظفات بشكل غير صحيح.  
يجب مراعاة ورقة بيانات السلامة الصادرة عن الشركة المصنعة لمواد التنظيف.

ارتد تجهيزات الحماية الشخصية المطلوبة.

#### إرشاد

مواد تنظيف من KÄRCHER تضمن تنفيذ الأعمال دون اختلالات.  
يرجى طلب المنشورة أو الكاتالوج الخاص بنا ومنشورات معلومات مواد التنظيف.

#### إرشاد

يمكن خلط مواد التنظيف فقط مع درجات الضغط المنخفضة.

1. اسحب خرطوم الشفط الخاص بمواد التنظيف بالطول المرغوب به من المبيت.
2. صورة إيضاحية K قم بتعليق خرطوم شفط مواد التنظيف في الخزان المزود بمحلول مواد التنظيف.
3. استخدم أنبوب النفث Vario Power.
4. أدر أنبوب الرش إلى الوضع "SOFT" (ناعم) حتى النهاية. أثناء التشغيل يتم خلط محلول مواد التنظيف مع شعاع المياه.

### طريقة التنظيف الموصى بها

1. رش المنظف باقتصادية على السطح الجاف وارتكبه ليظهر أثره (لا يطف).
2. اشطف الاتساخات المحررة بتيار الضغط العالي.

### بعد التشغيل مع مواد التنظيف

1. اشطف الجهاز لمدة حوالي 30 ثانية بالمياه النقية.

### قطع عملية التشغيل

1. تحرير ذراع مسدس الضغط العالي.  
عند تحرير الذراع، يتم غلق الجهاز يتم الحفاظ على الضغط العالي في النظام.
2. قفل ذراع مسدس الضغط العالي.
3. صورة إيضاحية L عند فترات التوقف عن العمل لمدة تزيد عن 5 دقائق اغلق الجهاز "OFF/0".

### إنهاء التشغيل

### ⚠ تنويه

#### خطر الإصابة

الإصابة بسبب تيار المياه المتدفقة بضغط عالي وبشكل غير متحكم به.

لا تفصل خرطوم الضغط العالي من مسدس الضغط العالي أو من الجهاز إلا في حالة عدم وجود ضغط في النظام.

1. تحرير ذراع مسدس الضغط العالي.
2. أغلق صنوبر المياه.
3. ضغط ذراع مسدس الضغط العالي لمدة 30 ثانية.  
يتم تبديد الضغط المتبقي في النظام.
4. تحرير ذراع مسدس الضغط العالي.
5. قفل ذراع مسدس الضغط العالي.
6. أطفئ الجهاز "OFF/0".
7. فصل الجهاز عن مصدر الإمداد بالمياه.
8. سحب قابس الشبكة من المقبس.



c اضغط المشابك الموجودة بأداة التوصيل (القارنة) لأسفل.

#### صورة إيضاحية G

4. إدخال خرطوم الضغط العالي في مسدس الضغط العالي حتى يثبت بشكل مسموع.

#### صورة إيضاحية H

#### إرشاد

مراعاة الاتجاه السليم للوصلة.

5. التحقق من التوصيل المضمون عن طريق شد خرطوم الضغط العالي.

6. إدخال قابس الشبكة في المقبس.

#### الإمداد بالمياه

لمعرفة قيم التوصيل، راجع البيانات الفنية أو لوحة الصنع. يجب مراعاة التشريعات التي ينص عليها مرفق الإمداد بالماء.

#### تنبيه

#### خطر حدوث أضرار

تضرر الجهاز وملحقاته في حالة تلوث المياه أو استخدام المياه المالحة.

لا تستخدم سوي المياه النظيفة وليس المياه المالحة.

#### إرشاد

توصي شركة Kärcher باستخدام فلتر مياه من Kärcher بشكل اختياري.

#### التوصيل بصنوبر المياه

#### تنبيه

#### خطر حدوث أضرار

أضرار في المصنعة عند استخدام قارنة خرطوم مع جهاز Aquastop بوصلة مياه الجهاز.

لا تستخدم قارنة خرطوم مع جهاز Aquastop بوصلة مياه الجهاز. لا تستخدم قارنة خرطوم مع جهاز Aquastop إلا بمحبس مياه.

1. إدخال خرطوم الحديقة في التوصيلة الخاصة بوصلة المياه.

#### صورة إيضاحية A

2. توصيل خرطوم الحديقة بصنوبر المياه.

3. فتح صنوبر المياه بالكامل.

#### شفط المياه من الخزان المفتوح

هذا المنظف العامل بالضغط العالي مناسب للاستخدام مع خرطوم الشفط من KÄRCHER لامتصاص المياه السطحية، على سبيل المثال من براميل الأمطار، أو البرك، (لمعرفة أقصى ارتفاع للشفط راجع فصل البيانات الفنية).

1. اربط الوصلة في وصلة المياه.

2. املا خرطوم الشفط بالمياه.

3. أدر خرطوم الشفط من وصلة المياه الخاصة بالجهاز، وتعليقه بأحد مصادر المياه (مثلا . لبرميل المطر).

#### تصريف الهواء من الجهاز

1. تشغيل الجهاز "I/ON".

2. فتح رافعة مسدس الضغط العالي.

3. ضغط رافعة مسدس الضغط العالي.

الجهاز يعمل.

4. اترك الجهاز يعمل بحد أقصى لمدة دقيقتين حتى تخرج المياه بدون فقاعات.

5. تحرير ذراع مسدس الضغط العالي.

6. قفل ذراع مسدس الضغط العالي.

#### التشغيل

#### تنبيه

#### خطر حدوث أضرار

أضرار في المصنعة بسبب التشغيل على الجاف.

أوقف تشغيل الجهاز إذا لم يتراكم الضغط في غضون دقيقتين. تصرف وفقا للتعليمات الواردة في الفصل المساعدة في حالة حدوث أعطال.

#### التشغيل بالضغط العالي

#### تنبيه

#### خطر حدوث أضرار

تلف الأسطح المطلية أو الحساسة بسبب عدم كفاية مسافة الرش أو استخدام أنبوب رش غير مناسب.

17) \* خرطوم حديقة (مقوى بالنسيج، قطره لا يقل عن 1/2 بوصة (13 مم)، بطول 7,5 متر على الأقل، مع قارنة سريعة متوفرة تجارياً)

18) توصيل وصلة المياه

19) \*\* خرطوم الشفط من KÄRCHER للإمداد بالماء من خزانات مفتوحة

20) وصلة المياه مع مضافة مركبة

21) وصلة الشبكة مع قابس الشبكة

22) براغي

23) خرطوم شفط المنظفات

\* ضروري بشكل إضافي  
\*\* متوفر اختياريًا

#### التركيب

اللاشكال، انظر صفحة الصور.

قبل بدء التشغيل يجب بتركيب الأجزاء المرفقة بالجهاز. إعداد البراغي المرفقة، والمفك المناسب لذلك.

#### تركيب مقبض النقل

1. تركيب مقبض النقل:

a إدخال مقبض النقل في الجهاز.

b قم بتأمين مقبض النقل بواسطة 4 براغي.

#### صورة إيضاحية B

#### تركيب موضع تخزين مسدس الضغط العالي

1. تركيب موضع تخزين مسدس الضغط العالي:

a أدخل موضع تخزين مسدس الضغط العالي في المبيت الموجود بالجهاز.

b أحكم مسك موضع تخزين مسدس الضغط العالي في الموضع النهائي وقم بتأمينه بواسطة برغي.

#### صورة إيضاحية C

#### تركيب موضع تخزين أنابيب الرش

1. تركيب موضع تخزين أنابيب الرش

a أدخل موضع تخزين أنابيب الرش في المبيت الموجود بالجهاز.

b أحكم مسك موضع تخزين أنبوب الرش في الموضع النهائي وقم بتأمينه بواسطة برغي.

#### صورة إيضاحية D

#### تركيب موضع تخزين خرطوم الضغط العالي / كابل توصيل الكهرباء

1. تركيب موضع تخزين خرطوم الضغط العالي / كابل توصيل الكهرباء:

a أدخل مبيت خرطوم الضغط العالي / كابل توصيل الكهرباء في المبيت الموجود على مقبض النقل.

b أحكم مسك موضع تخزين خرطوم الضغط العالي / كابل توصيل التيار في الموضع النهائي وقم بتأمينه بواسطة برغي.

#### صورة إيضاحية E

#### تركيب التوصيلات الخاصة بوصلة المياه

1. ربط التوصيلات الخاصة بوصلات المياه في موضع وصلات المياه بالجهاز.

#### صورة إيضاحية F

#### بدء التشغيل

1. نصب الجهاز على أرضية مستوية.

2. قم بفرد خرطوم الضغط العالي وتفكيك أي عروات أو التواءات محتملة.

3. قم بتوصيل خرطوم الضغط العالي بالجهاز.

a اسحب المشبك الموجود على أداة التوصيل (القارنة) لأعلى.  
b أدخل خرطوم الضغط العالي في أداة التوصيل (القارنة).

## حماية البيئة



المواد المستخدمة في التغليف قابلة لإعادة التدوير. يرجى التخلص من مواد التغليف بطريقة تحافظ على البيئة.



تحتوي الأجهزة الكهربائية والإلكترونية على مواد قيمة قابلة لإعادة التدوير وغالباً ما تحتوي أيضاً على مكونات مثل البطاريات، أو المراكمات أو الزيوت والتي قد تشكل خطورة على صحة الإنسان والبيئة في حالة التعامل معها بشكل غير صحيح أو إذا تم التخلص منها بصورة خاطئة. إلا أن هذه المكونات ضرورية لتشغيل الجهاز بصورة سليمة. لا يجوز التخلص من الأجهزة المصممة بهذا الرمز مع النفايات المنزلية.



أعمال التنظيف التي يتكون فيها مياه عادمة تحتوي على زيوت، مثل غسل المحركات، وغسل الهيكل السفلي، لا يسمح بإجرائها إلا في أماكن الغسل المزودة بفاصل للزيت. لا يسمح بالعمل باستخدام مواد التنظيف إلا في أماكن العمل غير المنفذة للسوائل مع وجود وصلة بقناة المياه المتسخة. لا يسمح بوصول مواد التنظيف إلى المياه أو إلى التربة السطحية.

### إرشادات حول مواد المحتويات (REACH)

تجد المعلومات الحالية حول المحتويات على الموقع: [www.kaercher.de/REACH](http://www.kaercher.de/REACH)

## الملحقات التكميلية وقطع الغيار

استخدام الملحقات التكميلية وقطع الغيار الأصلية فقط، والتي تضمن تشغيل الجهاز بشكل آمن وخالٍ من الاختلالات. تجد المعلومات الخاصة بالملحقات التكميلية وقطع الغيار على الموقع [www.kaercher.com](http://www.kaercher.com)

## محتوى التسليم

محتوى تسليم الجهاز مصور على العبوة. تأكد من وجود جميع محتويات العبوة عند فتحها. وفي حالة نقص أية ملحقات تكميلية أو اكتشاف أي تلف بها ناتج عن عملية النقل، يرجى إخطار البائع.

## مواصفات الجهاز

الاشكال، انظر صفحة الصور

### صورة إيضاحية A

- 1 أنبوب الرش المزود بناسف الانتساخات لإزالة الترسبات العبيدة
- 2 أنبوب الرش Vario Power لمهام التنظيف المعتادة ضغط العمل قابل للتعديل بدون تدرج من درجة "SOFT" حتى "HARD". لتعديل ضغط العمل، ينبغي ترك ذراع مسدس الرش وإدارة أنبوب النفث إلى الوضع المرغوب. إذا تم إدارة أنبوب الرش حتى تثبيته في اتجاه SOFT، يمكن معايرة كمية مادة التنظيف.
- 3 مسدس الضغط العالي
- 4 زر التحرير
- 5 ذراع مسدس الضغط العالي
- 6 قفل مسدس الضغط العالي
- 7 أدر مفتاح الجهاز إلى الوضع "OFF" / "I/ON/O"
- 8 موضع تخزين مسدس الضغط العالي
- 9 مقبض النقل
- 10 موضع تخزين خرطوم الضغط العالي / كابل توصيل الكهرباء
- 11 حفظ أنابيب النفث
- 12 العجلة
- 13 لوحة الطراز
- 14 مشبك لتوصيل/فصل خرطوم الضغط العالي
- 15 خرطوم الضغط العالي
- 16 حامل زجاجة مواد التنظيف

## المحتويات

|     |                                     |
|-----|-------------------------------------|
| 143 | إرشادات عامة.....                   |
| 143 | تجهيزات السلامة.....                |
| 143 | رموز على الجهاز.....                |
| 143 | الاستخدام المطابق للتعليمات.....    |
| 143 | حماية البيئة.....                   |
| 143 | الملحقات التكميلية وقطع الغيار..... |
| 143 | محتوى التسليم.....                  |
| 143 | مواصفات الجهاز.....                 |
| 144 | التركيب.....                        |
| 144 | بدء التشغيل.....                    |
| 144 | التشغيل.....                        |
| 145 | النقل.....                          |
| 145 | التخزين.....                        |
| 145 | العناية والصيانة.....               |
| 146 | المساعدة في حالة حدوث أعطال.....    |
| 146 | الصمان.....                         |
| 146 | البيانات الفنية.....                |

## إرشادات عامة



يرجى قراءة دليل التشغيل هذا قبل أول استخدام للجهاز وكذلك إرشادات السلامة المرفقة. ثم يجب استخدام الجهاز وفقاً لذلك. عليك الاحتفاظ بكلتا الكتيبتين وذلك للاستخدام اللاحق أو تسليمهما للمالك التالي.

## تجهيزات السلامة

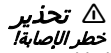

إصابات خطيرة بسبب فقد تجهيزات السلامة أو تعديها أو عدم فعاليتها.  
لا تتجاوز تجهيزات السلامة أو تزيلها أو تجعلها غير فعالة. تجهيزات السلامة تخدم حمايتك.

## مفتاح الجهاز

مفتاح الجهاز يمنع تشغيل الجهاز دون قصد.

## قفل مسدس الضغط العالي

القفل يحجب الرافعة، ومسدس الضغط العالي، ويمنع بدء تشغيل الجهاز دون قصد.

## وظيفة الإيقاف التلقائي

عند تحرير الرافعة مع مسدس الضغط العالي، يوقف مفتاح الضغط المضخة، ويوقف شعاع الضغط العالي. عند الضغط على الذراع، يتم تشغيل المضخة ثانية.

## مفتاح حماية المحرك

في حالة وجود تيار عالي للغاية، يغلِق مفتاح حماية المحرك الجهاز.

## رموز على الجهاز

لا توجه شعاع الضغط العالي على الأشخاص، أو الحيوانات، أو أي معدات كهربائية فعالة أو على الجهاز نفسه.



حماية الجهاز من التجمد.

لا يسمح بتوصيل الجهاز مباشرة بشبكة مياه الشرب العامة.



## الاستخدام المطابق للتعليمات

استخدم منظفات الضغط العالي للاستعمال المنزلي فقط. منظفات الضغط العالي مخصصة لتنظيف المكينات والسيارات والمباني والعدد والواجهات والشرفات ومعدات الحدائق وغيرها وذلك باستخدام الضغط العالي لشعاع المياه.





**THANK YOU!**  
**MERCI! DANKE! ¡GRACIAS!**



Registrieren Sie Ihr Produkt und profitieren Sie von vielen Vorteilen.

Register your product and benefit from many advantages.

Enregistrez votre produit et bénéficiez de nombreux avantages.

Registre su producto y aproveche de muchas ventajas.

**[www.kaercher.com/welcome](http://www.kaercher.com/welcome)**



Bewerten Sie Ihr Produkt und sagen Sie uns Ihre Meinung.

Rate your product and tell us your opinion.

Évaluer votre produit et dites-nous votre opinion.

Reseñe su producto y díganos su opinión.



**[www.kaercher.com/dealersearch](http://www.kaercher.com/dealersearch)**

**Alfred Kärcher SE & Co. KG**

Alfred-Kärcher-Str. 28-40

71364 Winnenden (Germany)

