

**KÄRCHER**

makes a difference

**Traduction du Notice d'Emploi original  
IVR 100/40-Pp Sc, IVR 100/75-Pp Sc**

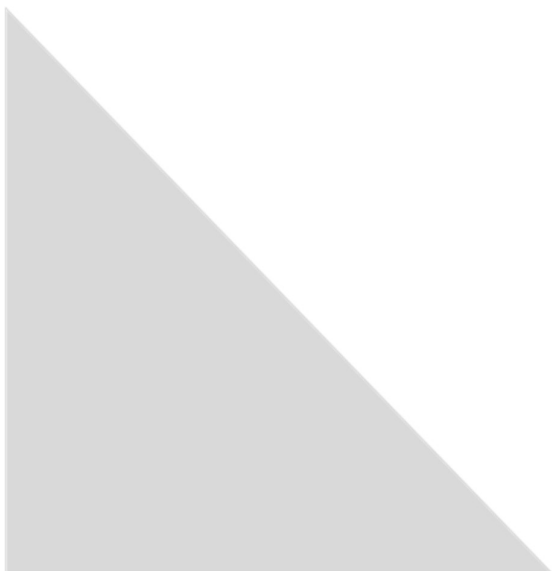

**Copyright**

© Copyright by  
Kärcher Industrial Vacuuming GmbH  
Robert-Bosch-Straße 4-8  
73550 Waldstetten  
GERMANY

|          |  |           |
|----------|--|-----------|
| <b>1</b> | <b>Informations en matière de sécurité</b> .....                         | <b>6</b>  |
| 1.1      | Notions.....   | 6         |
| 1.1.1    | Fonctionnement.....  | 6         |
| 1.1.2    | Entretien.....   | 6         |
| 1.1.3    | Personnel qualifié.....  | 6         |
| 1.2      | Symboles.....  | 6         |
| 1.3      | Informations générales en matière de sécurité.....                       | 8         |
| <b>2</b> | <b>Livraison, transport interne, déballage</b> .....                     | <b>9</b>  |
| 2.1      | Livraison.....   | 9         |
| 2.2      | Transport interne.....   | 9         |
| 2.2.1    | Dimensions et poids.....   | 9         |
| 2.3      | Déballage.....   | 9         |
| 2.4      | Matériel d'emballage.....  | 9         |
| <b>3</b> | <b>Description de l'appareil</b> .....                                   | <b>10</b> |
| 3.1      | Utilisation conforme.....  | 10        |
| 3.1.1    | La poussière catégorie «L».....  | 10        |
| 3.1.2    | Classe de poussière « M ».....   | 10        |
| 3.2      | Utilisation non conforme.....  | 11        |
| 3.2.1    | La poussière catégorie «L».....  | 11        |
| 3.2.2    | Classe de poussière « M ».....   | 11        |
| <b>4</b> | <b>Structure et fonctionnement</b> .....                                 | <b>12</b> |
| 4.1      | Dimensions principales.....  | 12        |
| 4.2      | Caractéristiques techniques unités d'entraînement pour système ø517..... | 12        |
| 4.3      | Les conditions environnementales.....                                    | 13        |
| <b>5</b> | <b>Composants principaux</b> .....                                       | <b>14</b> |
| 5.1      | Composants.....  | 14        |
| 5.2      | Description fonctionnelle de l'aspirateur à copeaux.....                 | 14        |
| <b>6</b> | <b>Mise en service</b> .....   | <b>15</b> |
| 6.1      | Première mise en service.....  | 15        |
| 6.2      | Lignes d'équilibrage du potentiel.....                                   | 15        |
| 6.3      | Alimentation.....  | 15        |
| 6.4      | Schéma de raccordement.....  | 16        |
| <b>7</b> | <b>Fonctionnement, utilisation</b> .....                                 | <b>17</b> |
| 7.1      | Fonctionnement.....  | 17        |
| 7.2      | Utilisation de l'entraînement pneumatique.....                           | 17        |
| 7.3      | Aspiration.....  | 18        |
| 7.4      | Dépoussiérage du filtre.....   | 19        |
| 7.4.1    | Dépoussiérage manuel du filtre.....                                      | 19        |
| 7.5      | Réservoir collecteur, avec vidage du sac à poussière en PE.....          | 19        |
| <b>8</b> | <b>Dépistage de dysfonctionnements et dépannage</b> .....                | <b>21</b> |
| 8.1      | Consignes de sécurité.....   | 21        |
| 8.2      | Premières mesures pour le dépannage.....                                 | 21        |
| <b>9</b> | <b>Maintenance / réparation</b> .....                                    | <b>22</b> |
| 9.1      | Consignes de maintenance.....  | 22        |
| 9.2      | Tableau des intervalles de maintenance.....                              | 23        |
| 9.3      | Nettoyage.....   | 23        |

|           |   |           |
|-----------|---|-----------|
| 9.4       | Maintenance de l'unité d'entraînement pneumatique /40, /75, /110, /150 .....                      | 24        |
| 9.4.1     | Remarques générales .....   | 24        |
| 9.4.2     | Contrôle de la puissance d'aspiration optimale .....  | 24        |
| 9.4.3     | Maintenance de la pompe à vide .....  | 24        |
| 9.4.4     | Modèles spéciaux .....  | 25        |
| 9.4.5     | Remarque à propos des pièces de rechange .....  | 25        |
| 9.5       | Aménagement du filtre superficiel .....   | 26        |
| 9.6       | Remplacement des toiles filtrantes pour le filtre à poches .....                                  | 27        |
| 9.6.1     | Étapes du remplacement du filtre à poches .....   | 28        |
| 9.7       | Avertissements sur le succion .....   | 30        |
| 9.7.1     | Plaque d'avertissement pour appareils de la classe « M » .....                                    | 30        |
| 9.7.2     | Marquage : aspirateur .....   | 30        |
| 9.8       | Porter la liste des pièces .....  | 31        |
| <b>10</b> | <b>Mise hors service, stockage .....</b>  | <b>32</b> |
| <b>11</b> | <b>Mise au rebut .....</b>  | <b>33</b> |
| <b>12</b> | <b>Nomenclatures des pièces de rechange .....</b>   | <b>34</b> |
| 12.1      | Aspirateur industriel .....   | 34        |
| 12.2      | Aspirateur industriel .....   | 34        |
| 12.3      | Unité d'entraînement pneumatique /40, /75, /110, /150 .....                                       | 35        |
| 12.4      | Unité d'entraînement pneumatique /40, /75, /110, /150 .....                                       | 35        |
| 12.5      | Châssis .....   | 37        |
| 12.6      | Châssis .....   | 37        |
| 12.7      | Dispositif de levage .....  | 38        |
| 12.8      | Dispositif de levage .....  | 38        |
| 12.9      | Collecteur (2101026) .....  | 39        |
| 12.10     | Collecteur (2101026) .....  | 39        |
| 12.10.1   | Liste des pièces de rechange/dessins récipient de collecte 100 litres, V2A (1100332) .....        | 40        |
| 12.10.2   | Liste des pièces de rechange/dessins récipient de collecte 100 litres, V2A (1100332) .....        | 40        |
| 12.11     | Flexible de compensation de pression type « A » ø 25, (2630267) .....                             | 41        |
| 12.12     | Flexible de compensation de pression type « A » ø 25, (2630267) .....                             | 41        |
| 12.13     | Vue éclatée de l'unité à flexible d'aspiration DN 40, tous les types .....                        | 42        |
| 12.13.1   | Nomenclature des pièces de rechange de l'unité à flexible d'aspiration DN40, tous les types<br>42 |           |
| 12.14     | Vue éclatée de l'unité à flexible d'aspiration DN50, tous les types .....                         | 43        |
| 12.14.1   | Nomenclature des pièces de rechange de l'unité à flexible d'aspiration DN50, tous les types<br>43 |           |
| 12.14.2   | Nomenclature des pièces de rechange de l'unité à flexible d'aspiration DN70, tous les types<br>44 |           |
| 12.14.3   | Nomenclature des pièces de rechange de l'unité à flexible d'aspiration DN70, tous les types<br>44 |           |
| 12.15     | Liste des accessoires .....   | 45        |
| <b>13</b> | <b>Documentation des composants .....</b>   | <b>46</b> |
| 13.1      | Documentation du multi-éjecteur .....   | 46        |
| <b>14</b> | <b>Déclaration de conformité CE .....</b>   | <b>47</b> |



## 1 Informations en matière de sécurité

### 1.1 Notions

#### 1.1.1 Fonctionnement

comprend l'installation, la mise en service (mise à disposition en vue de l'utilisation) et l'utilisation (actionnement, mise en marche et à l'arrêt, etc.).

#### 1.1.2 Entretien

comprend l'examen et l'entretien (inspections, révisions), la maintenance et la réparation (dépistage d'erreurs avec réparation).

#### 1.1.3 Personnel qualifié

Par personnel qualifié, on entend les personnes, qui en raison de leur formation, expérience et instruction et de leurs connaissances des normes, dispositions, consignes de prévention d'accidents et conditions d'exploitation, ont été autorisées par le responsable de la sécurité de l'installation à réaliser les activités indispensables et qui connaissent et savent comment éviter les dangers potentiels.

### 1.2 Symboles

#### REMARQUE

Identifie les informations qui ne concernent pas les dommages corporels.  
Les présentes informations contiennent des expédients et des remarques générales.



#### PRUDENCE

Situation dangereuse pouvant occasionner des blessures légères, voire moyennes, à moins d'être évitée.  
Strictement observer cette information afin d'éviter d'endommager l'appareil ou de polluer l'environnement !



#### AVERTISSEMENT

Situation dangereuse pouvant occasionner des blessures graves, voire mortelles, à moins d'être évitée.



#### DANGER

Situation dangereuse occasionnant à coup sûr des blessures graves, voire mortelles, à moins d'être évitée.



#### Importance de la notice d'utilisation

La présente notice d'utilisation fait partie intégrante du produit vendu.

Sauf modifications techniques, la notice d'utilisation reste valable durant tout le cycle de vie du produit.

En cas de vente du produit, la notice d'utilisation doit être remise au nouveau propriétaire ou à l'utilisateur avec le produit.



Lire les présentes informations avant la première mise en service.

**Informations en matière de sécurité**

AVERTISSEMENT - Lisez les instructions avant d'utiliser la machine

**Marquage CE**

Le marquage CE signifie « Communauté Européenne ». Il s'agit de la confirmation externe que le produit est conforme aux normes imposées par la communauté européenne aux fabricants.



Port de chaussures de sécurité obligatoire durant l'utilisation (selon EN ISO 20345)



Utilisation uniquement avec gants de travail



Protection respiratoire (EN 149:2001)



Utiliser des vêtements de protection (selon EN 13982-1)



Porter des lunettes de (selon DIN EN 166 1349-BT)

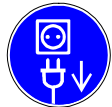

Débrancher la fiche de secteur *avant le début des travaux !*



Débrancher avant de le you can travail



Durant l'exploitation de machines électriques, certaines de leurs pièces sont traversées par une tension dangereuse ou sont exposées à une sollicitation mécanique!



Mise en garde contre blessures des mains!

**Symbole du recyclage**

Observer ces informations afin de préserver l'environnement !

**1.3 Informations générales en matière de sécurité****AVERTISSEMENT**

Durant l'exploitation de machines électriques, certaines de leurs pièces sont traversées par une tension dangereuse ou sont exposées à une sollicitation mécanique!

- En raison de leurs caractéristiques mécaniques fonctionnelles, les machines peuvent gravement nuire à la santé ou occasionner des dommages matériels. Surtout en cas d'utilisation, d'exploitation ou d'entretien non conforme ou en cas de réalisation d'interventions non autorisées !
- Toutes les activités mécaniques ne peuvent être effectuées que conformément aux instructions (voir Entretien / Réparation). Le dispositif peut être utilisé que par un personnel qualifié qui ont lu et compris les instructions de service.
- Avant l'utilisation, l'opérateur dispose d'une information, d'instruction et de formation sur les matières aufzusaugenden sont fournis, y compris la méthode sûre d'élimination du matériel enregistré.
- Observer toutes les remarques et indications sur la machine !
- L'utilisation irréprochable et en toute sécurité de la présente machine implique un transport, un stockage et une exploitation conformes ainsi qu'un entretien minutieux !
- Cet appareil n'est pas destiné à être utilisé par des personnes (y compris) avec la réduction des capacités physiques, sensorielles ou mentales, ou le manque d'expérience et / ou de connaissance, sauf si elles sont surveillées par une personne responsable de leur sécurité ou ont reçu des instructions comment le dispositif est à utiliser. Les enfants doivent être surveillés pour s'assurer qu'ils ne jouent pas avec l'appareil.
- L'exploitation de l'appareil est uniquement autorisée à condition que le sol ne soit pas incliné de plus de 10° et que la charge admissible de ce dernier soit suffisante.

**PRUDENCE**

Port de chaussures de sécurité obligatoire durant l'utilisation (selon EN ISO 20345)

- Durant l'assemblage des pièces de la machine, ne pas tenir les membres du corps entre les points à assembler. En cas de déplacement des pièces, retirer en temps voulu les membres des espaces toujours plus étroits.
- Il est interdit de mettre l'appareil en service sans filtre ou avec un filtre endommagé
- Il est interdit d'exploiter l'aspirateur en présence d'usure au niveau des fermetures ou des suspensions, etc. Veuillez immédiatement contacter le service après-vente ou envoyez l'aspirateur industriel en réparation à :

**Kärcher Industrial Vacuuming GmbH**

**Service après-vente**

**Robert-Bosch-Straße 4-8**

**73550 Waldstetten (Allemagne)**

**Tél. : +49(0)7171-94888-523**



## Livraison, transport interne, déballage

### 2 Livraison, transport interne, déballage

#### 2.1 Livraison

Décharger l'étendue de la livraison à l'aide d'un engin de manutention aux dimensions suffisantes sur un sol plat.

#### 2.2 Transport interne

Transporter l'étendue de la livraison à l'aide d'engins de manutention aux dimensions suffisantes en veillant à ce qu'elle ne puisse pas glisser ou se renverser basculement.

##### 2.2.1 Dimensions et poids.

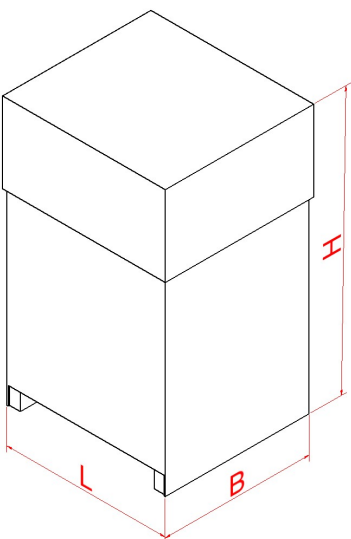
|  |                           |  |
|--|---------------------------|--|
|  | Emballage                 |  |
|  | L (mm)                    | 910  |
|  | l (mm)                    | 830  |
|  | h (mm)                    | 1500                                       |
|  | Poids avec emballage (kg) | V12: 89<br>V27: 95<br>V36: 100<br>V45: 106 |

#### 2.3 Déballage

N'oubliez aucun composant dans l'emballage.

Étendue de la livraison : -Aspirateur  
-Manuel technique

#### 2.4 Matériel d'emballage

Le matériel d'emballage doit être mis au rebut conformément aux consignes légales en vigueur.

Mise au rebut correcte du présent produit (déchets électroniques) (applicable dans les pays de l'Union européenne et les autres pays européens avec un système de collecte distinct)

Le marquage sur le produit et les informations dans la documentation inhérente indiquent que le produit ne doit pas être mis au rebut avec les ordures ménagères normales. Veuillez mettre le présent appareil au rebut séparément des autres déchets afin de ne pas polluer l'environnement ou de nuire à la santé en cas de mise au rebut incontrôlée des déchets. Recyclez l'appareil afin d'encourager la réutilisation des ressources. Les particuliers doivent directement contacter le revendeur chez lequel ils ont acheté le produit ou contacter les autorités compétentes afin de savoir comment recycler l'appareil de manière écologique. Les professionnels doivent contacter leur fournisseur respectif. Il est interdit de mettre le présent produit au rebut avec d'autres déchets industriels.



#### Symbole du recyclage

Observer ces informations afin de préserver l'environnement !

### 3 Description de l'appareil

#### 3.1 Utilisation conforme

##### REMARQUE

- Cet aspirateur industriel, opérationnel à la livraison, a été conçu comme *aspirateur à sec ou par voie humide* pour les interventions dans le commerce et l'industrie par exemple dans les hôtels, les écoles, les hôpitaux, les usines, les magasins, les bureaux et les magasins de location. Il convient particulièrement à l'aspiration de *copeaux, granulés, boue, liquides inflammables (point éclair plus que 55°C)*
- La machine ne doit être utilisée lorsque tous les filtres installés correctement et en bon état.
- Immédiatement déconnecter en cas de fuite de mousse ou de liquide !



##### AVERTISSEMENT

#### 3.1.1 La poussière catégorie «L»



Étiquette d'avertissement sur les instructions du produit!

- L'appareil convient aux poussières sèches, toxiques et non inflammables avec une valeur limite sur le poste de travail **>1 mg/m<sup>3</sup>** conformément à la **classe de poussière L** (perméabilité max. < 1 %) conformément à DIN EN 60335-2-69, annexe AA:2010.

#### 3.1.2 Classe de poussière « M »



Observer la plaque d'avertissement sur l'appareil !

- La classe de poussière « **M** » **comprend** la classe de poussière « **L** ».
- L'appareil convient aux poussières sèches, toxiques et non inflammables avec une valeur limite sur le poste de travail **≥ 0,1 mg/m<sup>3</sup>** conformément à la **classe de poussière M** (perméabilité max. < 0,1 %) conformément à DIN EN 60335-2-69, annexe AA:2010.

## Description de l'appareil

### 3.2 Utilisation non conforme

#### REMARQUE

- L'opérateur est responsable des dommages personnels ou matériels dus à une utilisation non conforme, le constructeur de la machine ne peut en aucun cas être tenu pour responsable !
- Ne pas utiliser à l'extérieur !



#### AVERTISSEMENT

- Cet appareil n'est pas approprié pour la tenue des poussières combustibles.
- Cet appareil n'est pas adapté pour ramasser des liquides inflammables (inflammables, facilement inflammables, facilement inflammables substances dangereuses conformément à la directive 67/548 / CEE) (point d'éclair inférieur à 55 ° C) ainsi que les mélanges de poussières combustibles avec des liquides inflammables.
- L'aspiration n'a pas été conçu pour une utilisation dans les locaux exposés à des risques d'explosion !



#### DANGER

- En cas d'utilisation *non conforme*, il y a *danger d'explosion et d'incendie* !

#### 3.2.1 La poussière catégorie «L»



Étiquette d'avertissement sur les instructions du produit!

- L'appareil n'est pas adapté pour classe de poussière "M" et "H".
- L'appareil n'est pas adapté pour les substances dangereuses cancérigènes selon § 10 CE, l'article 905 et TRGS 906e.
- L'appareil n'est pas approprié pour l'amiante à la suite TRGS 519e

#### 3.2.2 Classe de poussière « M »



Observer la plaque d'avertissement sur l'appareil !

- L'appareil n'est **pas destiné** à un **classe de poussière « H »**.
- L'appareil n'est pas adapté pour les substances dangereuses cancérigènes selon § 10 CE, l'article 905 et TRGS 906e.
- L'appareil n'est pas approprié pour l'amiante à la suite TRGS 519e

### 4 Structure et fonctionnement

#### 4.1 Dimensions principales

Les aspirateurs industriels et les dépoussiéreurs portatifs Kärcher sont opérationnels lors de la livraison.

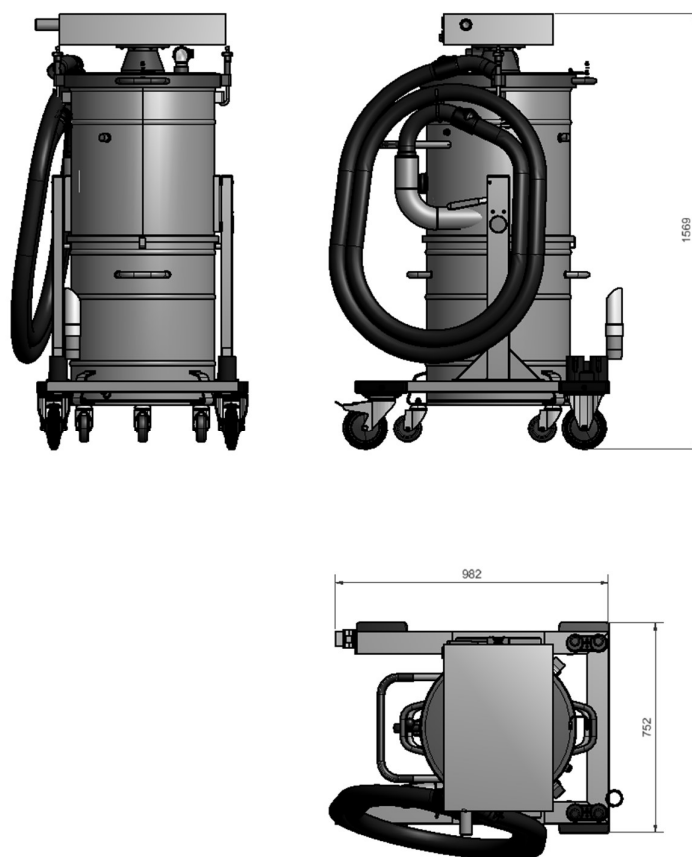

#### 4.2 Caractéristiques techniques unités d'entraînement pour système ø517

| Caractéristiques techniques   | Unité        | /40     | /75     | /110    | /150    |  |  |
|---|--------------|---------|---------|---------|---------|--|--|
| Débit max. d'air aspiré   | [litres/min] | 5690    | 12200   | 16250   | 20313   |  |  |
| Consommation d'air comprimé à 5,6 bars  | [litres/min] | 1200    | 2580    | 3440    | 4300    |  |  |
| Alimentation d'air comprimé   | [bars]       | 4.5-6   | 4.5-6   | 4.5-6   | 4.5-6   |  |  |
| Raccordement min. d'air comprimé  |              | DN 20   | DN 20   | DN 25   | DN 32   |  |  |
| Puissance d'aspiration  | [≈kW]        | 3.0     | 5.5     | 7.5     | 11      |  |  |
| Niveau de pression acoustique selon DIN EN ISO 3746 dans la classe de précision 3 | [dB(A)]      | 55-80   | 55-80   | 55-80   | 55-80   |  |  |
| Poids de l'unité d'entraînement   | [kg]         | 20      | 26      | 31      | 37      |  |  |
| Dimensions øxh  | [mm]         | 563x260 | 563x260 | 563x260 | 563x260 |  |  |
| Température ambiante  | [°C]         | -20/+60 | -20/+60 | -20/+60 | -20/+60 |  |  |

## Structure et fonctionnement

---

### 4.3 Les conditions environnementales

|                                     |      |               |
|-------------------------------------|------|---------------|
| Température ambiante admissible:    | max. | +60°C         |
|                                     | min. | -20°C         |
| Température d'aspiration du milieu: | max. | +40°C         |
| Température de sortie du milieu:    | max. | +135°C        |
| Altitude:                           | max. | 1000m über NN |

L'utilisation en extérieur n'est pas autorisé!

### 5 Composants principaux

#### 5.1 Composants

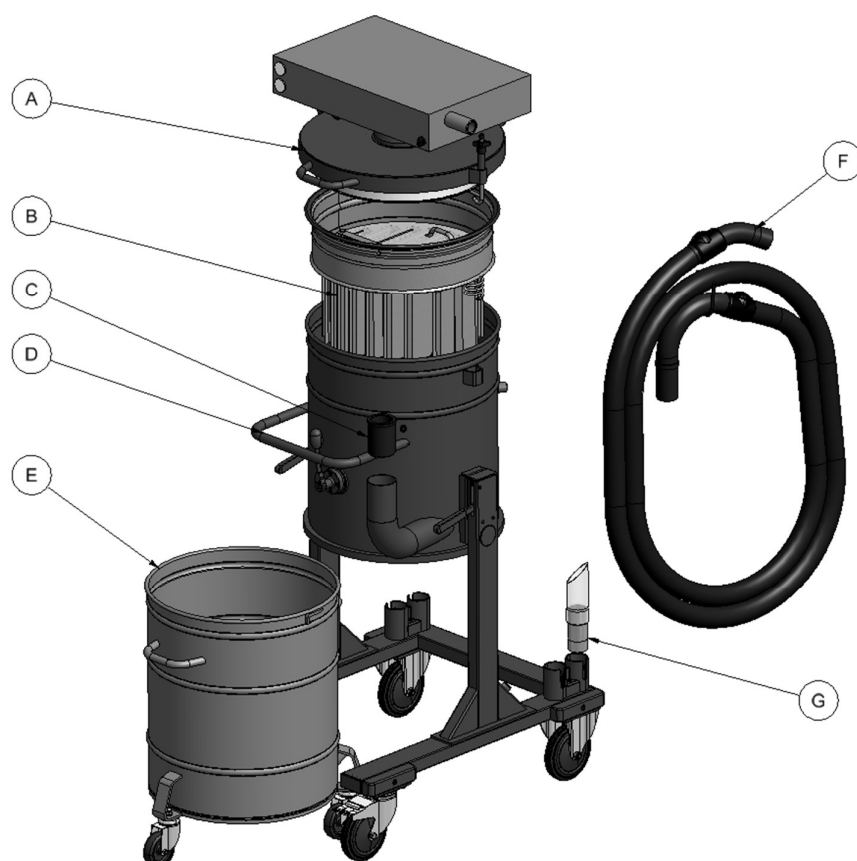

|   |                             |
|---|-----------------------------|
| A | unité d'entraînement        |
| B | sac filtre                  |
| C | manchon réducteur           |
| D | Filtre conteneur/châssis    |
| E | conteneur de collecte       |
| F | unité de tuyau d'aspiration |
| G | jet                         |

#### 5.2 Description fonctionnelle de l'aspirateur à copeaux

Une dépression est générée dans le collecteur à l'aide des turbines d'aspiration dans l'unité d'entraînement. L'air brut est aspiré à travers la buse et le flexible d'aspiration. Les particules grossières contenues dans le flux d'air tombent dans le collecteur ou la crépine. La tôle de chicane protège le filtre superficiel de l'unité d'entraînement contre tout dommage. Les particules plus fines et la poussière sont séparées sur la surface du matériau filtrant durant le passage à travers le filtre superficiel. L'air ainsi purifié est réinjecté dans le local de travail par les turbines d'aspiration et le flexible d'aspiration du silencieux.

L'air de refroidissement pour les turbines d'aspiration est aspiré au niveau des prises d'air du capot puis circule le long du moteur. Cet air réchauffé est réinjecté dans le local de travail à travers les nombreuses fentes du capot.

## 6 Mise en service



Port de chaussures de sécurité obligatoire durant l'utilisation (selon EN ISO 20345)

### 6.1 Première mise en service



#### PRUDENCE

- Le port de chaussures de sécurité est obligatoire durant l'utilisation de cet aspirateur industriel Kärcher
- Les conditions d'exploitation coïncident avec les informations sur la plaque et, le cas échéant, les informations contenues dans la documentation fournie.
- Il est interdit de mettre l'appareil en service sans filtre ou avec un filtre endommagé

#### REMARQUE

- L'aspirateur industriel doit être correctement monté et tous les conduits et flexibles requis sont raccordés.
- Le guidage de l'air de refroidissement n'est pas perturbé, le refroidissement ne doit pas non plus être entravé par de la saleté sur les surfaces de refroidissement.
- Contrôler si la tôle de chacune et, le cas échéant, la crépine sont correctement insérées.
- Insérer la buse d'aspiration souhaitée dans le cône enfichable sur la poignée du flexible d'aspiration.
- Contrôler la fixation centrée de l'unité d'entraînement sur le récipient.

### 6.2 Lignes d'équilibrage du potentiel

Avant chaque mise en service, contrôler si les lignes d'équilibrage du potentiel (conducteurs de terre) sont raccordées !



- Contrôler le raccord d'air comprimé.

### 6.3 Alimentation



#### PRUDENCE

Une pression maximale de 7,5 bars (0,75 Mpa, 108 PSI) doit être disponible sur l'entrée de l'air comprimé de la pompe à vide.

La pression de service optimale se situe à 5,6 bars (0,56 Mpa, 81 PSI)

L'air comprimé raccordé doit être propre, sec et exempt d'huile.

L'air comprimé doit être conditionné de manière à garantir une grande longévité et un fonctionnement irréprochable de la pompe.

L'orifice d'évacuation d'air de la pompe est équipé d'un silencieux. La circulation sans obstacles de l'air évacué doit être garantie.

Afin de préserver une pureté optimale de l'air et pour des raisons liées à la protection contre le bruit, l'évacuation d'air peut être raccordée à un système d'évacuation à la charge du client.

S'assurer que la pompe n'est exposée à aucune contrainte mécanique.

### 6.4 Schéma de raccordement

- Pompe à vide (1)
- Raccord pneumatique (2) (5,6 bars)

| Type | Ø min. du raccord |
|------|-------------------|
| V12  | DN 19             |
| V27  | DN 20             |
| V36  | DN 25             |
| V45  | DN 32             |

- Électrovanne, robinet à boisseau sphérique, etc. (3), à la du client
- Raccordement du vide P-(4)
- Filtre à vide (5)
- Sortie d'évacuation d'air PA (6)

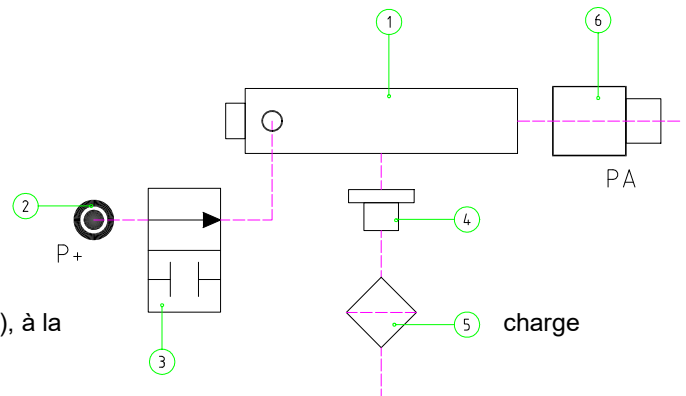

### REMARQUE

En cas de raccordement de composants externes, le diamètre de raccordement doit être suffisamment grand.

Pour la dérivation de l'air évacué, employer un adaptateur d'évacuation d'air.



## 7 Fonctionnement, utilisation

### 7.1 Fonctionnement



#### PRUDENCE

- Uniquement exploiter l'appareil avec freins de stationnement activés.
- Uniquement déplacer l'appareil au pas. Faire alors preuve de prudence. Le cas échéant, faire appel à une deuxième personne sur les voies escarpées.

### 7.2 Utilisation de l'entraînement pneumatique

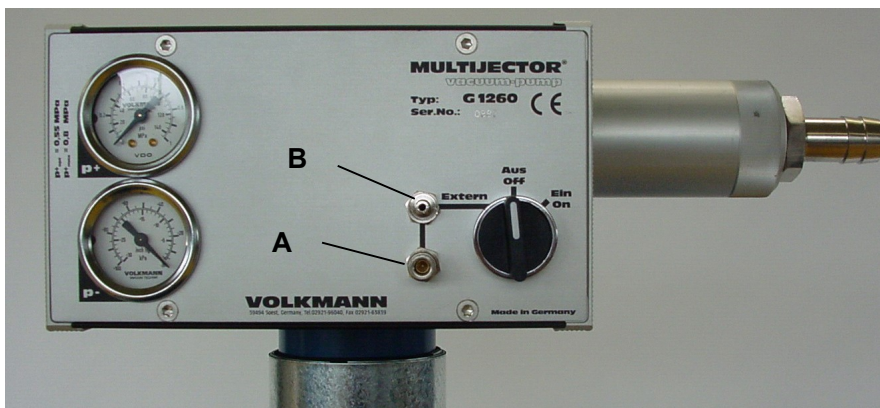

- MARCHE** = La pompe aspire sans interruption  
**ARRÊT** = La pompe est hors service  
**EXTERNE** = Pilotage externe via mini raccords rapides

L'unité d'entraînement est pilotée côté air comprimé. Directement après la mise en marche de la pompe à l'aide du sélecteur de mode de service, la puissance maximale est immédiatement disponible

#### REMARQUE

Lorsque l'interrupteur se trouve en position « **EXTERNE** », le raccord **A** est sous pression. Lorsque ce raccord est relié à **B**, la pompe aspire. Lorsque le raccord **B** est hors pression, la pompe est désactivée

**7.3 Aspiration****REMARQUE**

- En cas d'aspiration de liquides, uniquement immerger à moitié afin d'entraîner une quantité suffisante d'air
- En cas d'aspiration de poussière, uniquement immerger à moitié afin d'entraîner une quantité suffisante d'air
- Insérer la buse d'aspiration souhaitée dans le cône enfichable sur la poignée du flexible d'aspiration.

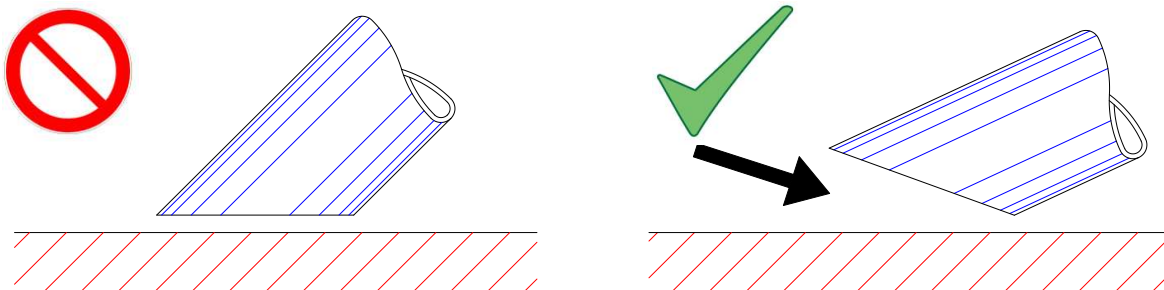

Ne **pas** déposer la buse sur toute la surface !

**Incliner** la buse par rapport à la surface aspirée afin que l'air et les **produits à aspirer** puissent être aspirés

7.4 Dépoussiérage du filtre

7.4.1 Dépoussiérage manuel du filtre

 **PRUDENCE**

- Après avoir éteint la turbine d'aspiration, nettoyer le filtre à poches pour poussières fines à l'aide du dépoussiérage manuel du filtre en secouant la poignée du secoueur manuel.
- En cas d'exploitation continue de l'installation, il incombe aux opérateurs de définir un intervalle de dépoussiérage et de nettoyer le filtre à poches pour poussières fines.
- En raison de la durée d'inertie de la turbine, attendre env. 1 à 2 minutes après la déconnexion avant de commencer à secouer.
- Attendez env. 30 secondes de manière à ce que la poussière puisse se déposer avant de mettre en marche l'appareil.



7.5 Réservoir collecteur, avec vidage du sac à poussière en PE

 **AVERTISSEMENT**



Débrancher avant de le you can travail



Les travaux de maintenance et de service après-vente doivent *toujours* être effectués avec des gants de travail appropriés afin d'éviter toute blessure et toute contamination par des substances contaminées



Protection respiratoire (EN 149:2001)



Porter des lunettes de (selon DIN EN 166 1349-BT)



Utiliser des vêtements de protection (selon EN 13982-1)

Ces travaux doivent uniquement être réalisés en conformité avec les prescriptions légales en vigueur et sont réservés au personnel spécialisé formé qui porte l'équipement de protection obligatoire. Durant ces travaux, veiller à ne pas tourbillonner la poussière. Porter le masque de protection P3 . L'élimination du sac à poussière PE est réservée au personnel formé et doit être réalisée conformément aux dispositions en vigueur.

Avant de vider le bac à poussière, éteindre l'appareil et attendre que le moteur soit complètement arrêté. Le filtre à poches « 1 » devrait également être secoué, attendre ensuite env. 60 secondes jusqu'à ce que la poussière se soit déposée au fond du réservoir collecteur.

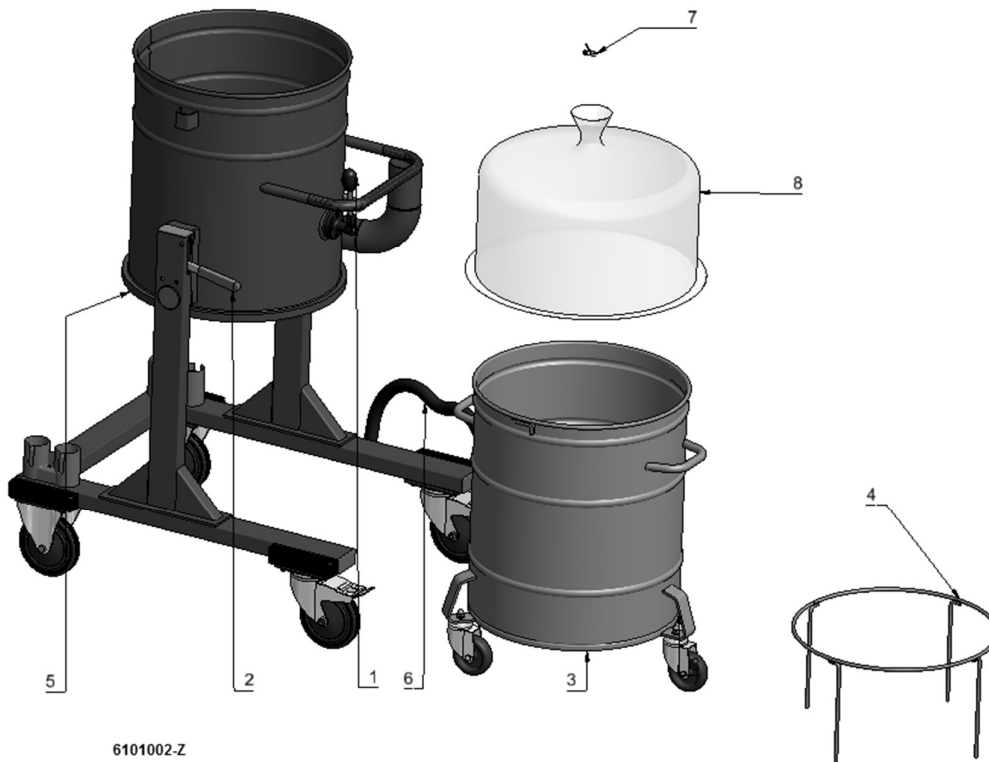

6101002-Z

- Abaisser le filtre à poches « 3 » à l'aide du dispositif de levage « 2 » puis le retirer.
- Remettre en marche le système d'aspiration afin d'éviter que la poussière ne s'échappe du réservoir du filtre en présence de vibrations.
- Retirer le serre-flan « 4 »
- Tirer avec précaution le sac à poussière PE au-dessus du bourrelet au niveau du réservoir collecteur puis le fermer de manière étanche à l'aide de l'attache-câbles « 7 » (non fourni).
- Sortir le sac à poussière PE « 8 » du réservoir collecteur
- Le cas échéant, nettoyer le réservoir collecteur puis insérer un nouveau sac à poussière PE (voir nomenclature des pièces d'usure) en enfilant avec précaution le bord au-dessus du bourrelet au niveau du réservoir collecteur afin de ne pas endommager le sac à poussière PE.
- Insérer le serre-flan « 4 »
- Contrôler l'état du joint « 5 » au niveau du réservoir du filtre.
- Éteindre le système d'aspiration puis positionner le réservoir collecteur « 3 » sous le réservoir du filtre en veillant à ne pas coincer le flexible de compensation de pression « 6 » et le soulever à l'aide du dispositif de levage « 2 ».

## Dépistage de dysfonctionnements et dépannage

### 8 Dépistage de dysfonctionnements et dépannage

#### 8.1 Consignes de sécurité



#### AVERTISSEMENT

- Dans le cas d'un défaut (par exemple défaut de filtre) échapper à des substances nocives, de sorte que la machine doit être arrêtée immédiatement et la salle à être diffusée ou à laisser!
- Avant le début de chaque intervention sur l'aspirateur industriel, mettre l'aspirateur industriel hors pression de manière conforme aux prescriptions puis attendre l'immobilisation complète de l'unité d'entraînement !

#### 8.2 Premières mesures pour le dépannage





Vous pouvez vous-même éliminer tous les dysfonctionnements stipulés après le tableau ci-dessous. En présence de dysfonctionnements plus graves ou d'autres dysfonctionnements, impérativement contacter le service après-vente de la société Kärcher Industrial Vacuuming GmbH Tél. +49(0)7171-94888-0

Réaliser les travaux de maintenance conformément à la description dans le chapitre Maintenance et réparation

| Défaut  | Cause possible  | Solution   |
|---|---|--|
| Puissance d'aspiration réduite                    | <ul style="list-style-type: none"> <li>• Flexible ou duse d'aspiration bouchés</li> <li>• Fuite du flexible d'aspiration</li> <li>• Le flexible d'aspiration n'est pas correctement fixé sur la tubulure d'aspiration</li> <li>• Collecteur plein</li> <li>• Filtre superficiel encrassé</li> <li>• Joint défectueux entre l'unité d'entraînement et le collecteur</li> </ul> | <ul style="list-style-type: none"> <li>• Éliminer le bourrage</li> <li>• Renouveler le flexible</li> <li>• Fixer correctement le flexible</li> <li>• Vider le collecteur</li> <li>• Nettoyer ou remplacer le filtre</li> <li>• Nettoyer ou remplacer le joint</li> </ul> |
| Le moteur d'aspiration ne tourne pas correctement | <ul style="list-style-type: none"> <li>• voir le chapitre 9</li> </ul>  |  |

### 9 Maintenance / réparation

#### 9.1 Consignes de maintenance

| REMARQUE   |   |
|--|---|
|   | Les travaux de maintenance et de service après-vente doivent <i>toujours</i> être effectués avec des gants de travail appropriés afin d'éviter toute blessure et toute contamination par des substances contaminées |
|   | Protection respiratoire (EN 149:2001)   |
|   | Porter des lunettes de (selon DIN EN 166 1349-BT)   |
|   | Utiliser des vêtements de protection (selon EN 13982-1)   |
|  | Port de chaussures de sécurité obligatoire durant l'utilisation (selon EN ISO 20345)  |

- Les travaux de maintenance et de réparation doivent être réalisés minutieusement afin de dépister précocement et d'éliminer d'éventuels dysfonctionnements avant que ceux-ci ne puissent causer des dommages plus importants.
- En cas d'utilisation non conforme ou de non-respect des remarques de maintenance expliquées ci-après, la société Kärcher Industrial Vacuuming GmbH décline toute responsabilité et la garantie expire.
- La sécurité d'exploitation de l'aspirateur industriel peut uniquement être garantie à condition d'employer des pièces de rechange originales ou agréées pour tous les travaux de maintenance et de réparation.
- Pour l'entretien par l'utilisateur, l'appareil doit être démonté, nettoyé et maintenu dans la mesure du possible, sans causer un danger pour le personnel d'entretien ou d'autres personnes. Des précautions appropriées comprennent le nettoyage avant de démonter, prendre des précautions pour ventilation locale par air filtré obligatoire, où l'appareil est démonté, nettoyez le domaine de la maintenance et de protection personnelle appropriée.
- Le fabricant ou une personne formée doit procéder à un examen technique, au moins annuellement, ce qui est par exemple constitué de vérifier le filtre pour les dommages et l'étanchéité de la machine et le bon fonctionnement du dispositif de commande.
- Lors de l'entretien ou de réparation, tous les objets contaminés qui ne peuvent pas être nettoyés de manière satisfaisante éliminés. Ces articles doivent être éliminés dans des sacs scellés, conformément à la réglementation en vigueur pour l'élimination de ces déchets. Toutes les pièces doivent être considérés comme contaminés quand ils sont sortis de la zone dangereuse, et des mesures appropriées doivent être prises pour empêcher la dispersion des poussières.

**9.2 Tableau des intervalles de maintenance**

| intervalle     | Valider   | mesure   |
|----------------|---|--|
| Tous les jours | <ul style="list-style-type: none"><li>• sac filtre</li><li>• Tuyau d'aspiration qui fuit ? (voir liste des pièces d'usure)</li><li>• Conteneur de collecte plein ?</li><li>• Filtre de surface sale ? (voir liste des pièces d'usure)</li><li>• Joint entre l'unité d'entraînement et le bac de récupération (voir liste des pièces d'usure)</li><li>• indicateur d'air comprimé</li><br/><li>• La pompe indicatrice de vide doit atteindre au moins 90 % de vide</li></ul> | <ul style="list-style-type: none"><li>• insérer correctement</li><li>• Remplacer le tuyau</li><br/><li>• Récipient de collecte vide</li><li>• nettoyer le filtre</li><br/><li>• Nettoyer ou remplacer le joint</li><li>• Assurer une alimentation en air comprimé optimale de 5,6 bar</li><li>• Pour l'entretien de la pompe, voir le chapitre 9</li></ul> |
| hebdomadaire   | <ul style="list-style-type: none"><li>• conteneur de collecte</li></ul>   | <ul style="list-style-type: none"><li>• nettoyer</li></ul>   |
| mensuel        | <ul style="list-style-type: none"><li>• Contrôle de niveau et tuyau de vidange</li></ul>  | <ul style="list-style-type: none"><li>• nettoyer</li></ul>   |
| annuel         | <ul style="list-style-type: none"><li>• mousse filtrante</li></ul>  | <ul style="list-style-type: none"><li>• remplaçant</li></ul>   |

**REMARQUE****9.3 Nettoyage**

Les dépôts de poussière sur l'appareil et doit être évitée et doit être enlevé par un nettoyage régulier.

Avant de nettoyer l'appareil définitivement la protection du moteur et commuter débranchez le cordon d'alimentation. Le nettoyage peut être effectué avec un chiffon humide ou un aspirateur approprié. N'utilisez pas de solvants tels que diluants, alcool ou du benzène. Ne plongez jamais l'appareil dans l'eau.

## 9.4 Maintenance de l'unité d'entraînement pneumatique /40, /75, /110, /150

### 9.4.1 Remarques générales

Exception faite de la soupape différentielle à piston, cette unité d'entraînement pneumatique ne contient pas de pièces mobiles et ne nécessite quasiment aucun entretien.

#### REMARQUE

**Nous recommandons de contrôler tous les jours la pression de service et le filtre à vide. En cas d'encrassement, le filtre à air doit être nettoyé.**

**En cas d'aspiration d'impuretés (poussière, vapeur d'huile) en raison des conditions d'exploitation, nous recommandons une maintenance régulière de la pompe tous les 3 à 6 mois environ**

### 9.4.2 Contrôle de la puissance d'aspiration optimale



#### PRUDENCE

Si la puissance d'aspiration devait néanmoins diminuer prématurément, réaliser un contrôle en procédant de la manière suivante :

#### **A : contrôler l'alimentation en air comprimé :**

- Les flexibles sont-ils pliés, non étanches ou défectueux ?
- Le filtre à air comprimé ou le régulateur à la charge du client sont-ils bouchés ou défectueux ?
- La pression de service disponible est-elle égale à 5,6 bars ?
- Le filtre à air comprimé installé dans la douille de raccordement est-il propre et constant ?

#### **B : contrôler le vide maximal :**

- Fermer le raccord d'aspiration à l'aide d'un faux capuchon ou d'un composant similaire
- Régler exactement la pression de service à 5,6 bars. À cette pression de service, un vide maximal de 90 % doit être atteint.
- Lorsqu'un vide de 90 % est atteint, la chute de puissance est liée au système à la charge du client (fuites de la conduite d'aspiration, du filtre, etc.).
- Contrôlez l'étanchéité de tous les raccords vissés, flexibles, etc.

### 9.4.3 Maintenance de la pompe à vide

#### REMARQUE

Lorsque le vide de la pompe est nettement inférieur à 90 % après le contrôle des points A et B, la pompe à vide en soi doit être contrôlée et entretenue.

#### **Procédure à suivre :**

- Démonter la pompe de l'appareil d'aspiration.
- Pour ce faire, desserrer la bague de serrage ou l'accouplement du tuyau.
- Dévisser les couvercles latéraux de la pompe (employer un tournevis TORX T20)
- Retirer le joint du couvercle puis examiner l'intérieur de la pompe. En vue de l'assemblage ultérieur de la pompe, il est essentiel de marquer la position du couvercle.
- En présence de dépôts de saleté, ces derniers peuvent être éliminés à l'aide d'un pinceau. En présence d'impuretés plus coriaces à l'intérieur des buses, nous recommandons de nous envoyer la pompe en vue de son nettoyage.
- Ne jamais employer d'objets durs abrasifs en vue du nettoyage des buses.
- S'assurer que le circuit pneumatique installé derrière la façade ne fuit pas et que les flexibles ne sont pas coudés.
- Avant l'assemblage, s'assurer que les trois clapets antiretour en caoutchouc à l'intérieur et le joint du couvercle sont correctement positionnés et qu'ils ne sont pas endommagés.



## Maintenance / réparation

- En présence de détériorations, ces pièces doivent être remplacées
- Remonter les couvercles latéraux en tenant impérativement compte de la position du couvercle. Ne pas le retourner ou le monter à l'envers car la pompe risquerait sinon de fuir.
- Serrer les vis du couvercle en observant le couple de serrage :

Tôle frontale avec éléments de commande : serrer légèrement, **env. 1 Nm**

Silencieux : serrer légèrement, **env. 1 Nm**

Vis sur les couvercles latéraux : les 4 vis d'angle, **env. 1 Nm**

toutes les autres vis : **2,5 à 3 Nm**

### REMARQUE

**Si la pompe n'atteint pas le vide maximal de 90% après cette opération, veuillez contacter votre revendeur ou directement**

**l'entreprise Kärcher Industrial Vacuuming GmbH (tél. : +49(0)7171-94888-523).**

#### 9.4.4 Modèles spéciaux

Dans la mesure où l'unité d'entraînement pneumatique est équipée de la vanne optionnelle de maintien de vide, la pompe condamne tous les canaux d'aspiration intérieurs après la mise hors tension. L'air ne peut alors pas retourner à travers la pompe dans l'espace dans lequel l'air a préalablement été évacué.





Les pompes équipées de cette vanne de maintien de vide ont un clapet antiretour en caoutchouc de plus que le modèle standard. Ce clapet se trouve dans le tiroir du premier étage de buses (l'étage avec les buses de plus petite taille).

Lors de la commande de pièces de rechange, n'oubliez pas de commander ce clapet supplémentaire.

#### 9.4.5 Remarque à propos des pièces de rechange

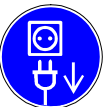
Les unités d'entraînement pneumatiques sont équipées de deux différents jeux de joints en NBR ou en VITON. En cas de commande d'une pièce de rechange, précisez la version souhaitée (références, voir nomenclature des pièces de rechange).



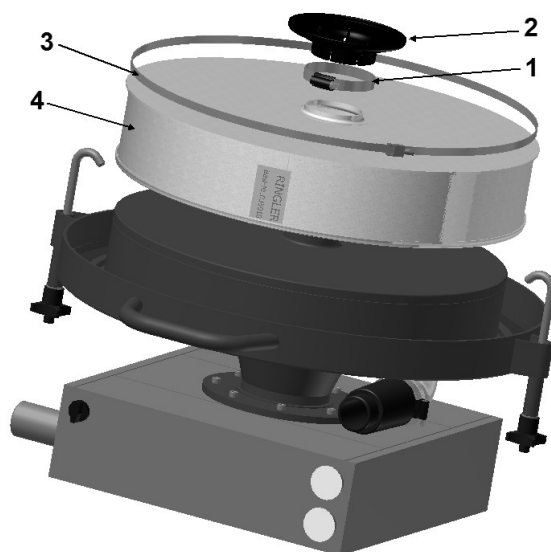

### 9.5 Aménagement du filtre superficiel

| REMARQUE   |   |
|--|---|
|   | Débrancher la fiche de secteur <i>avant le début des travaux !</i>  |
|   | Protection respiratoire (EN 149:2001)   |
|   | Porter des lunettes de (selon DIN EN 166 1349-BT)   |
|   | Les travaux de maintenance et de service après-vente doivent <i>toujours</i> être effectués avec des gants de travail appropriés afin d'éviter toute blessure et toute contamination par des substances contaminées |
|  | Utiliser des vêtements de protection (selon EN 13982-1)   |



- Déposer l'unité d'entraînement dans la position indiquée sur un support approprié,
- Détacher le collier de fixation (41) puis le retirer avec la petite tôle de chicane (40).
- Retirer le collier de fixation (19). Correctement le fixer lors du montage.
- Retirer le filtre superficiel (46) puis l'emballer dans un sachet d'élimination étanche.
- Éliminer la saleté côté air purifié à l'aide d'un chiffon humide
- Monter le nouveau filtre superficiel (46) (voir nomenclature des pièces de rechange)
- L'assemblage s'effectue en procédant dans l'ordre inverse.

## 9.6 Remplacement des toiles filtrantes pour le filtre à poches

| AVERTISSEMENT  |   |
|--|---|
|   | Débrancher la fiche de secteur <i>avant le début des travaux !</i>  |
|   | Les travaux de maintenance et de service après-vente doivent <i>toujours</i> être effectués avec des gants de travail appropriés afin d'éviter toute blessure et toute contamination par des substances contaminées |
|   | Protection respiratoire (EN 149:2001)   |
|   | Porter des lunettes de (selon DIN EN 166 1349-BT)   |
|  | Utiliser des vêtements de protection (selon EN 13982-1)   |

- Le port de l'équipement de protection individuelle (combinaisons jetables, masques et lunettes de protection) est obligatoire durant la réalisation des travaux !
- Conformément aux dispositions en vigueur pour l'élimination de tels déchets, le filtre contaminé doit être éliminé dans des sachets en plastique étanches.
- Ne pas tourbillonner la poussière durant ces opérations !
- Durant ces travaux, **impérativement exclure tout danger pour d'autres personnes !**
- Le remplacement est une opération importante. Le filtre doit être remplacé par un filtre avec les mêmes caractéristiques, le même crible, la même surface filtrante et appartenant à la même catégorie.

### 9.6.1 Étapes du remplacement du filtre à poches

- (1) Retirer la cartouche complète du filtre à poches du (2) réservoir du filtre,

#### Démontage de la toile filtrante :

- (3) Déposer la face en tôle perforée sur une surface plane appropriée,
- (4) Desserrer l'écrou hexagonal, (5) retirer le râteau d'écartement avec ressorts à lames,
- (6) Enfiler un sachet étanche en plastique sur la toile filtrante encrassée,
- (7) Desserrer le collier de fixation,
- (8) Soulever la toile filtrante avec le sachet en plastique de 200 mm, la tourner de 180° puis la déposer sur une surface plane,
- (9) Retirer le cadre d'écartement des différentes poches de la toile filtrante,
- (10) Fermer le sachet en plastique de manière étanche à l'aide du sachet en plastique avec toile filtrante à l'intérieur puis l'éliminer comme il se doit.
- Retirer la filtre mousse
- Nettoyer les autres pièces en vue de leur réutilisation.

#### Montage de la toile filtrante :

- Mettre en place une nouvelle toile filtrante (voir nomenclature des pièces d'usure)
- Insérez un nouveau filtre mousse
- Tourner la toile filtrante avec le cadre d'écartement de 180° puis la positionner sur la cartouche du filtre,
- Fixer le collier de fixation au niveau de la moulure au-dessus de la toile filtrante,
- Monter le râteau d'écartement avec ressort à lames, aligner les poches de la toile filtrante sur les évidements du râteau d'écartement.

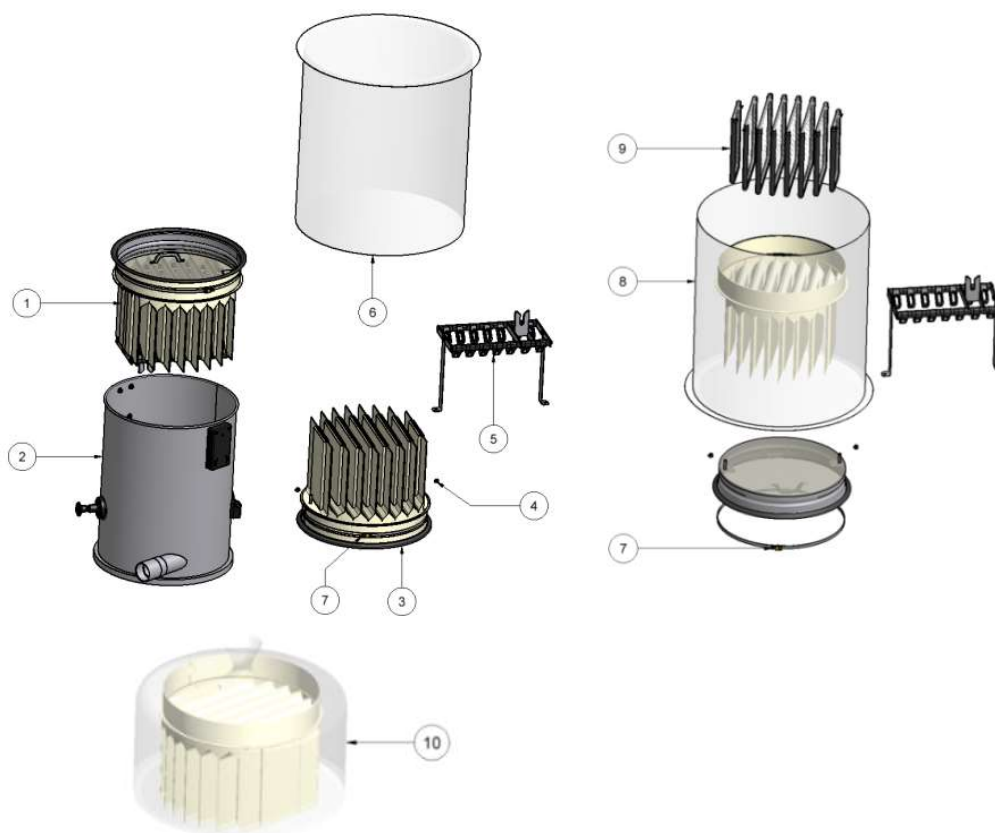

- Lors du montage, notamment veiller au positionnement correct du filtre à poches pour poussières fines à l'intérieur du réservoir du préfractionneur !

**Avec secoueur manuel :(1)**

La languette au niveau de la cartouche du filtre doit être insérée dans l'arbre.

**Avec secoueur électrique :(2)**

La languette au niveau de la cartouche du filtre doit être insérée dans l'évidement.



**9.7 Avertissements sur le succion****9.7.1 Plaque d'avertissement pour appareils de la classe « M »**

Attention : cet appareil contient de la poussière toxique. Les opérations de vidage et de maintenance, y compris l'élimination des réservoirs collecteurs de poussière, sont réservées aux experts qui portent les équipements de protection adéquats. Interdiction d'exploitation sans système de filtration complet.







0431002

**9.7.2 Marquage : aspirateur**

0431024

Ne pas aspirer de poussières incandescentes ou d'autres sources d'allumage

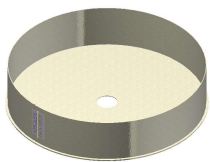
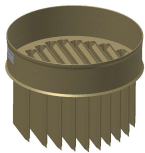
## 9.8 Porter la liste des pièces

| Image   | Désignation   | Numéro de commande                            |
|---|---|---|
|    | Joint 30x6  | 0450018<br>9.980-354.0                        |
|    | Flexible de compensation de pression du type A ø 25, 1 600 mm                           | 2630268                                       |
|    | Filtre superficiel 0,45 m <sup>2</sup> , catégorie « L » antistatique                   | 0350107                                       |
|   | Toile filtrante pour filtre à poches 1,75 m <sup>2</sup> , catégorie « M » antistatique | 2350112                                       |
|  | Sac en PE à fond circulaire, 100 litres   | 0630107A                                      |
|  | Unité d'aspiration  | Voir liste des pièces détachées (chapitre 12) |

\* spécifiez la longueur lors de la commande

**10 Mise hors service, stockage****AVERTISSEMENT**

- Éteindre l'appareil puis débrancher la fiche de secteur de la prise de courant.
- Enrouler le câble de raccordement.
- Vider le collecteur conformément aux instructions dans le chapitre « Fonctionnement, utilisation »).
- Prévoir un nettoyage de l'appareil comme décrit dans le chapitre « Maintenance, réparation ».
- En cas d'aspiration de substances agressives, rincer le réservoir à l'eau claire.
- Conserver l'appareil à un endroit sec et hors de portée du personnel non autorisé.
- "ATTENTION" - Ce produit doit être conservé à l'intérieur seulement!



## 11 Mise au rebut



### AVERTISSEMENT

- observer le chapitre précédent « Mise hors service, stockage » !
- Les cartouches filtrantes doivent être mises au rebut séparément en fonction du fluide aspiré en respectant l'environnement.

Mettre l'appareil au rebut conformément aux consignes légales en vigueur.

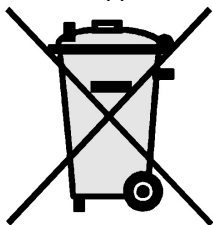

Mise au rebut correcte du présent produit (déchets électroniques) (applicable dans les pays de l'Union européenne et les autres pays européens avec un système de collecte distinct)  
Le marquage sur le produit et les informations dans la documentation inhérente indiquent que le produit ne doit pas être mis au rebut avec les ordures ménagères normales. Veuillez mettre le présent appareil au rebut séparément des autres déchets afin de ne pas polluer l'environnement ou de nuire à la santé en cas de mise au rebut incontrôlée des déchets. Il est interdit de mettre le présent produit au rebut avec d'autres déchets industriels.

### 12 Nomenclatures des pièces de rechange

#### 12.1 Aspirateur industriel

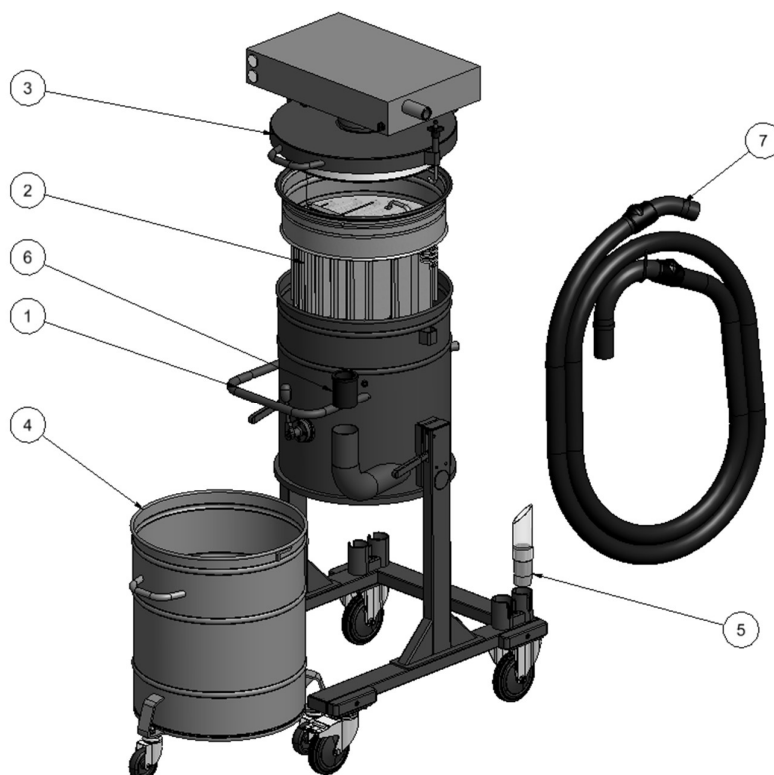

#### 12.2 Aspirateur industriel

| N° | Quantité | Unité | N° DU COMPOSANT               | Version     | DÉSIGNATION   |
|----|----------|-------|-------------------------------|-------------|---|
| 1  | 1        | pièce | 2201015                       |             | Châssis sans AT, complet avec pièces rapportées   |
| 2  | 1        | pièce | 2350111                       | B           | Filtre à poche 1,75 m <sup>2</sup> , catégorie "M" (C), comme   |
| 3  | 1        | pièce | 3400256<br>3400257<br>3400255 | F<br>D<br>F | Unité d'entraînement à air comprimé/40<br>Unité d'entraînement à air comprimé/75<br>Unité d'entraînement à air comprimé/150 |
| 4  | 1        | pièce | 2101026                       |             | Conteneur de collecte 100 litres, mobile  |
| 5  | 1        | pièce | 1610116                       | D           | Buse élastique DN 50  |
| 6  | 1        | pièce | 0480276                       | B           | Manchon de réduction DN 70/DN 50, antistatique  |
| 7  | 1        | pièce | 2600403                       |             | Unité de tuyau d'aspiration DN 50, type "E" 5 m   |
| 8  | 2        | pièce | 0090083                       | A           | Patins en plastique pour tube d'un diamètre extérieur de 25 mm, noir  |

12.3 Unité d'entraînement pneumatique /40, /75, /110, /150

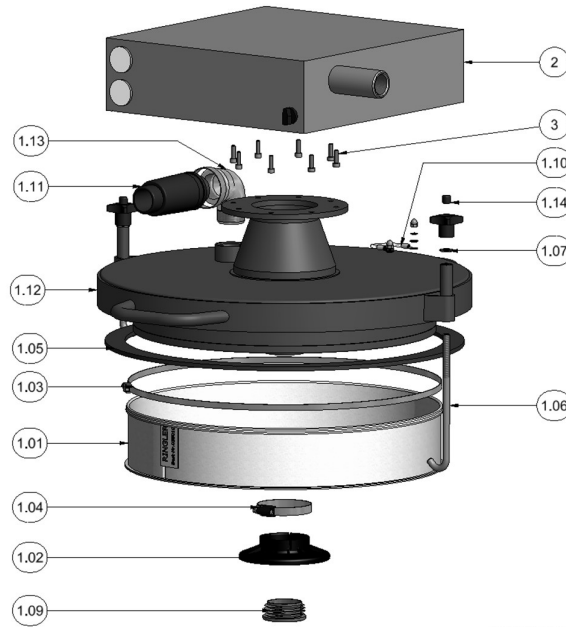

3400257-Z

12.4 Unité d'entraînement pneumatique /40, /75, /110, /150

| N°   | Quantité | Unité | N° DU COMPOSANT | Version | DÉSIGNATION   |
|------|----------|-------|-----------------|---------|---|
| 1    | 1        | Pièce | 1320244         | D       | Couvercle avec bride pour groupe d'entraînement pneumatique /75, /110, /150                               |
| 1.01 | 1        | Pièce | 0350106-001     |         | Filtre superficiel 0,45 m <sup>2</sup> , cat. « L », position de montage                                  |
| 1.02 | 1        | Pièce | 0700206         |         | Petite tôle de chicane, ø137 mm, plastique conducteur   |
| 1.03 | 1        | Pièce | 0050036-470     |         | Collier de fixation avec serrure ø60, 540 mm, ø470 (pour filtre superficiel)                              |
| 1.04 | 1        | Pièce | 0050006         |         | Collier de serrage ABA, ø60-80 mm   |
| 1.05 | 1        | Pièce | 0450018         |         | Joint 30 x 6  |
| 1.06 | 2        | Pièce | 0240203         | D       | Barre de support pour verrou 2240207  |
| 1.07 | 2        | Pièce | 0010704         | A       | Rondelle plate ø10,5, DIN 125 B, galvanisée   |
| 1.08 | 2        | Pièce | 0090094         | B       | Écrou pour poignée à croisillon en PA avec insert fileté M10  |
| 1.09 | 1        | Pièce | 0090087         |         | Bouchon à lamelles pour tuyau ø65x3   |
| 1.10 | 1        | Pièce | 2040327         |         | Câble de mise à la terre 6 mm <sup>2</sup> , vert-jaune, 150 mm de long, complet avec écrous et rondelles |
| 1.11 | 1        | Pièce | 0330114         | B       | Soupape de limitation de pression 1¼", 500 mbars  |
| 1.12 | 1        | Pièce | 1321048         |         | Couvercle adaptateur pour groupe d'entraînement pneumatique /75, /110, /150                               |
| 1.13 | 1        | Pièce | 0120141         | A       | Équerre 90°, filet mâle / femelle 1 1/4", noire   |
| 1.14 | 2        | Pièce | 0090032-01      |         | Patin en plastique pour tube de ø extérieur 8 mm, élargi à ø10  |
| 2    | 1        | Pièce | 0400257         |         | /75 : multi-éjecteur type G 2700  |
|      | 1        | Pièce | 0400258         |         | /110 : multi-éjecteur type G 3600   |

|   |   |       |         |   |   |
|---|---|-------|---------|---|---|
|   | 1 | Pièce | 0400255 |   | /150 : multi-éjecteur type G 4500       |
|   | 1 | Pièce | 0400256 |   | /40 : multi-éjecteur type G 1260        |
| 3 | 8 | Pièce | 0010063 | D | Vis à tête cylindrique ISO 4762 – M6x20 |

12.5 Châssis

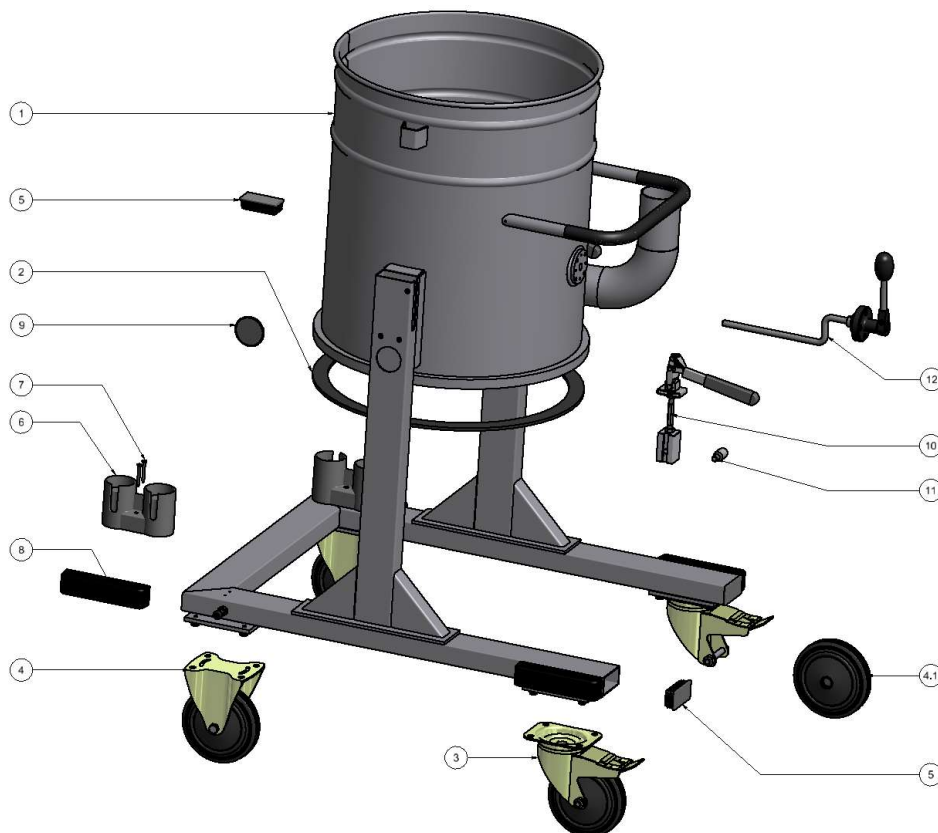

12.6 Châssis

| N°  | Quantité | Unité | N° DU COMPOSANT | Version | DÉSIGNATION   |
|-----|----------|-------|-----------------|---------|---|
| *1  | 1        | Pièce | 1201005         |         | Châssis, 910 mm, avec réservoir du filtre 600 mm                    |
| 2   | 1        | Pièce | 0450018         |         | Joint 30 x 6  |
| 3   | 2        | Pièce | 2220021         |         | Roulette orientable ø 160 antistatique, 3477 DVJ 160 P63            |
| 4   | 2        | Pièce | 2220002         | B       | Roulette fixe ø 160 mm, roue de roulement en bandage plein, noire   |
| 4.1 | 1        | Pièce | 0220015         |         | Molette de rechange antistatique ø 160                              |
| 5   | 4        | Pièce | 0090016         |         | Patin en plastique 80x40  |
| 6   | 2        | Pièce | 0211167         |         | Porte-buses DN 40/50, modèle conducteur                             |
| 7   | 4        | Pièce | 0011008         |         | Vis à tôle à tête bombée avec TORX ø 4,8 x 45, DIN 7981, galvanisée |
| 8   | 4        | Pièce | 0250118         | B       | Plinthe pour châssis sur appareils RI                               |
| 9   | 2        | Pièce | 0090040         |         | Recouvrement pour alésage ø 53 (GPN 910/715)                        |
| 10  | 2        | Pièce | 2240135         | A       | Dispositif de levage  |
| 11  | 2        | Pièce | 0250185         | B       | Vis sans tête pour le dispositif de levage, galvanisé               |
| 12  | 1        | Pièce | 2380188         | B       | Vibreux manuel pour filtres 1,4 / 1,75 / 3,2 / 5,2 m <sup>2</sup>   |

\*Non disponible dans le commerce

### 12.7 Dispositif de levage

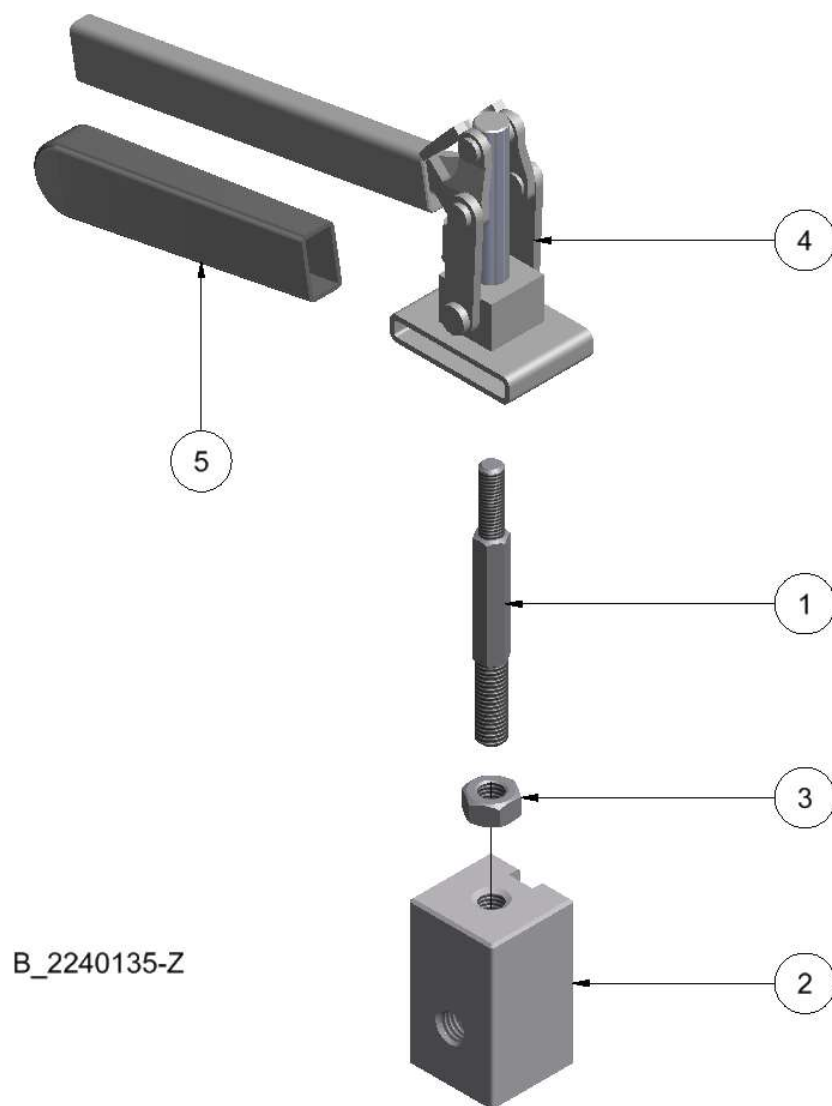

### 12.8 Dispositif de levage

| N°. | Quantité | Unité | Numéro de commande | N° DU COMPOSANT | Version | DÉSIGNATION  |
|-----|----------|-------|--------------------|-----------------|---------|--|
| 1   | 1        | pièce | 9.980-138.0        | 0250193         |         | Vis pointeau pour dispositif de verrouillage                   |
| 2   | 1        | pièce | 9.980-143.0        | 0250351         | A       | Coulisseau pour dispositif de verrouillage avec filet à gauche |
| 3   | 1        | pièce | 9.974-235.0        | 0010409         |         | Écrou hexagonal ISO 4032-M10, filet à gauche                   |
| 4   | 1        | pièce | 9.981-004.0        | 1240145         | C       | Tendeur de bielle, pour dispositif de verrouillage             |
| 5   | 1        | pièce | 9.980-003.0        | 0090021         |         | Gaine de poignée en PVC  |

12.9 Collecteur (2101026)

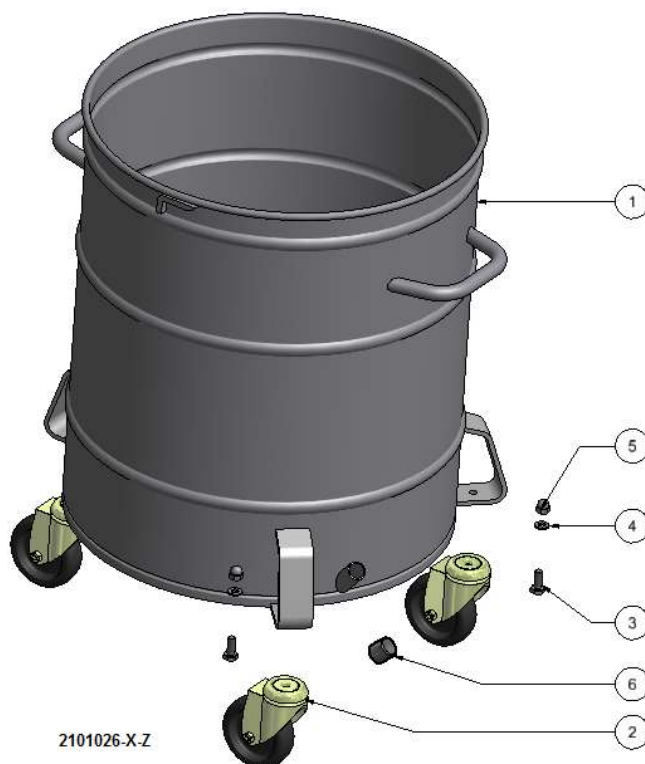

12.10 Collecteur (2101026)

| N°. | Quantité | Unité | Numéro de commande | N° DU COMPOSANT | Version | DÉSIGNATION   |
|-----|----------|-------|--------------------|-----------------|---------|---|
| *1  | 1        | Pièce | 9.980-923.0        | 1100147         | B       | Collecteur 100 litres pour RI 332, RA 200 sans verre de regard, avec tubulure de compensation de la pression, |
| 2   | 3        | Pièce | 9.981-632.0        | 2220024         | B       | Roulette orientable ø 100 mm sans blocage   |
| 3   | 3        | Pièce | 9.974-111.0        | 0010134         |         | Boulon à tête hexagonale M10x25, DIN 933-8.8, galvanisé   |
| 4   | 3        | Pièce | 9.979-805.0        | 0010704         | A       | Rondelle plate ø 10,5 DIN 125 B, galvanisée   |
| 5   | 3        | Pièce | 9.979-800.0        | 0010430         |         | Écrou borgne M10, DIN 1587, galvanisé   |
| 6   | 1        | Pièce | 9.974-766.0        | 0090083         | A       | Patin en plastique pour tuyau à ø extérieur de 25 mm, noir  |

\*Non disponible dans le commerce

### 12.10.1 Liste des pièces de rechange/dessins récipient de collecte 100 litres, V2A (1100332)

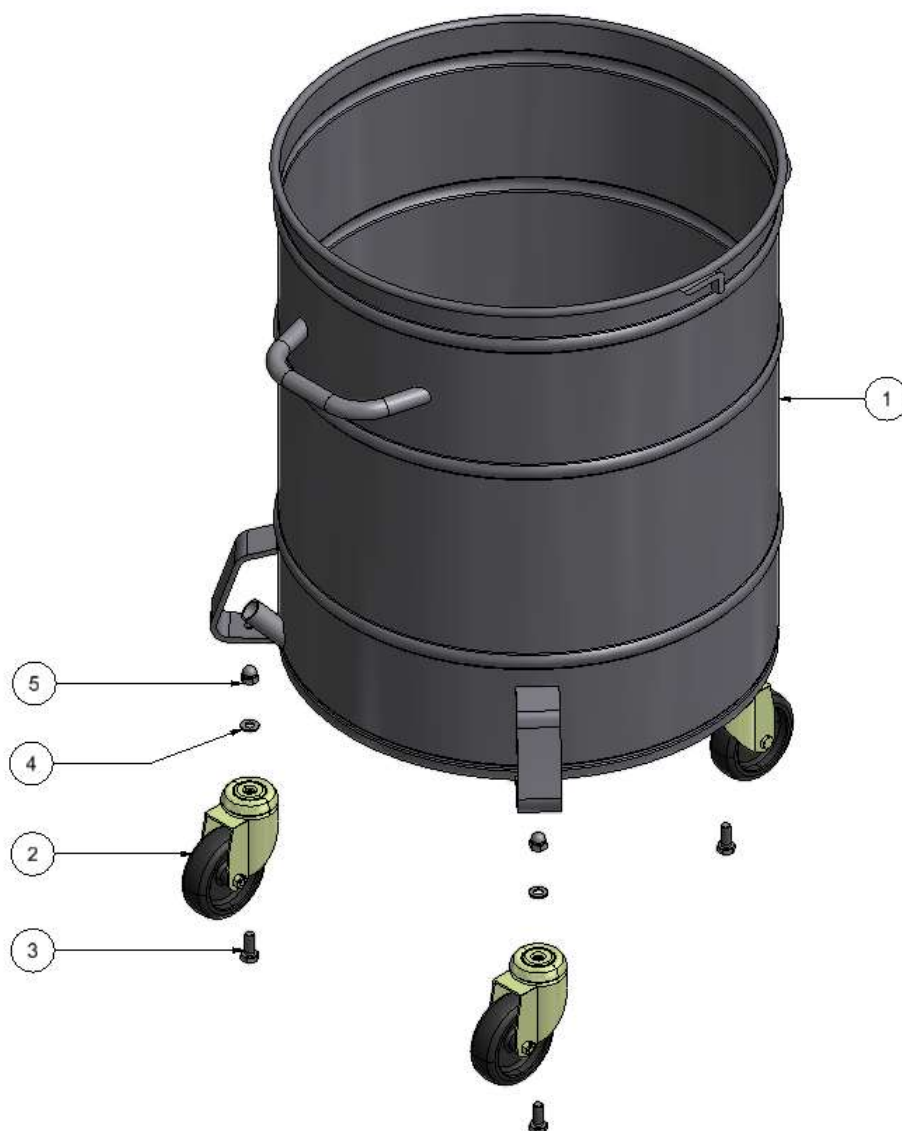

1100332.02X

### 12.10.2 Liste des pièces de rechange/dessins récipient de collecte 100 litres, V2A (1100332)

| N° | Quantité | Unité | N° DU COMPOSANT | Version | DÉSIGNATION   |
|----|----------|-------|-----------------|---------|---|
| 1  | 1        | pièce | 1100221-V2A     |         | Conteneur de collecte 100 litres, V2A, hauteur 600 mm |
| 2  | 3        | pièce | 2220024         | B       | Roulette pivotante ø100 mm sans frein                 |
| 3  | 3        | pièce | 0010134         |         | Vis hexagonale M10x25 DIN 933-8.8, zinguée            |
| 4  | 3        | pièce | 0010704         |         | Rondelle ø10,5 DIN 125 B, galvanisée                  |
| 5  | 3        | pièce | 0010430         |         | Ecrou borgne M10 Din 1587, zingué                     |

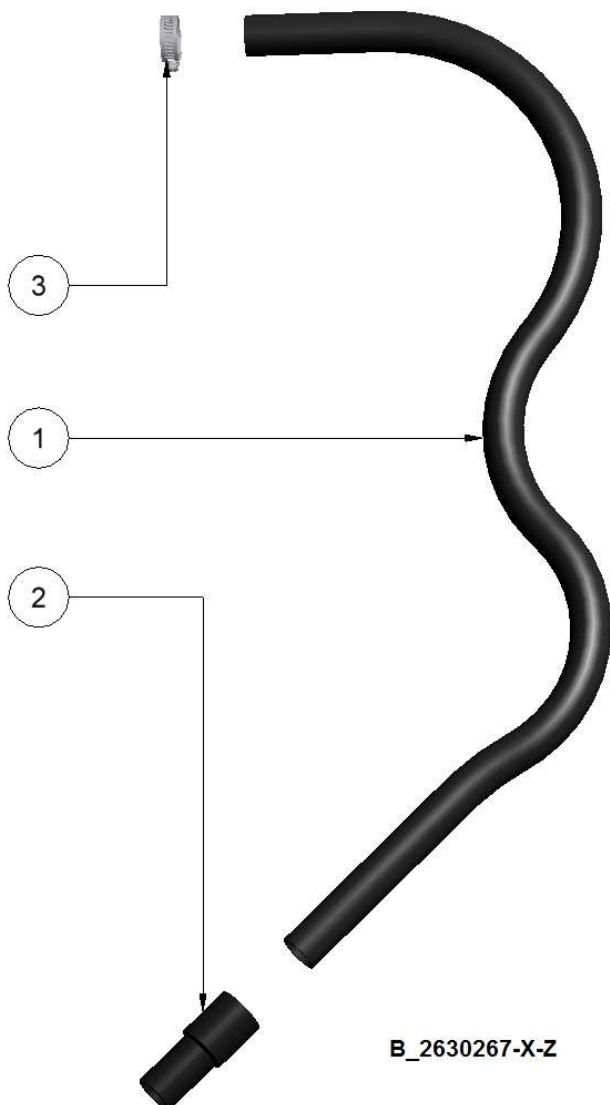

**Nomenclatures des pièces de rechange**
**12.11 Flexible de compensation de pression type « A » ø 25, (2630267)**

**12.12 Flexible de compensation de pression type « A » ø 25, (2630267)**

| N° | Quantité | Unité | N° DU COMPOSANT | Version | DÉSIGNATION                             |
|----|----------|-------|-----------------|---------|---|
| 1  | 1        | Pièce | 0601022         |         | Flexible ø 25, type « A », 1300 mm long |
|    |          |       | 0601023         |         | Flexible ø 25, type « A », 1600 mm long |
|    |          |       | 0601024         |         | Flexible ø 25, type « A », 1800 mm long |
| 2  | 1        | Pièce | 0120142         | A       | Tubulure finale en PVC LW 25, noire     |
| 3  | 1        | Pièce | 0050004         |         | Collier de serrage ABA ø 20-32 mm       |

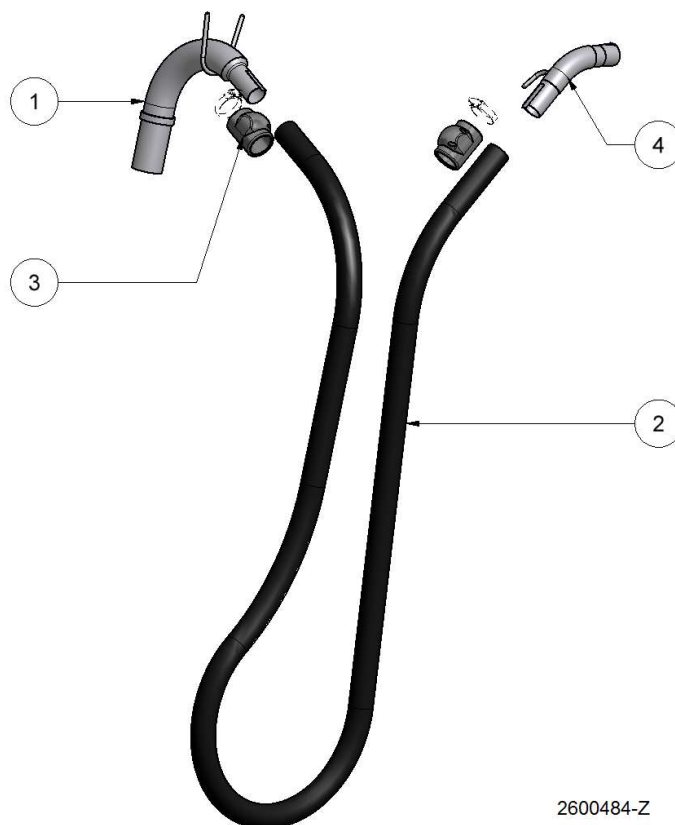
### 12.13 Vue éclatée de l'unité à flexible d'aspiration DN 40, tous les types



#### 12.13.1 Nomenclature des pièces de rechange de l'unité à flexible d'aspiration DN40, tous les types

| N° | Quantité | Unité | N° DU COMPOSANT | Version | DÉSIGNATION                                   |
|----|----------|-------|-----------------|---------|---|
| 1  | 1        | pièce | 0490149         | C       | Coude enfichable 115°, DN40, noir             |
| 2  | 1        | pièce | 1600130         |         | Flexible, DN40, type « A », 3 m de long       |
|    |          |       | 1600131         |         | Flexible, DN40, type « A », 5 m de long       |
|    |          |       | 1600133         |         | Flexible, DN40, type « B », 3 m de long       |
|    |          |       | 1600134         |         | Flexible, DN40, type « B », 5 m de long       |
|    |          |       | 0600383         |         | Flexible, DN40, type « D », 3 m de long       |
|    |          |       | 0600384         |         | Flexible, DN40, type « D », 5 m de long       |
|    |          |       | 0600467         |         | Flexible, DN40, type « F as », vendu au mètre |
| 3  | 1        | pièce | 2050049         |         | Kit de montage Raccord de tuyau DN40 (DBP)    |
| 4  | 1        | pièce | 1490148         | A       | Poignée DN40, coudée à 45°, noire             |

Le cas échéant, l'utilisation de la douille de réduction 0480276 de DN70 sur DN50/40 est nécessaire.



12.14 Vue éclatée de l'unité à flexible d'aspiration DN50, tous les types

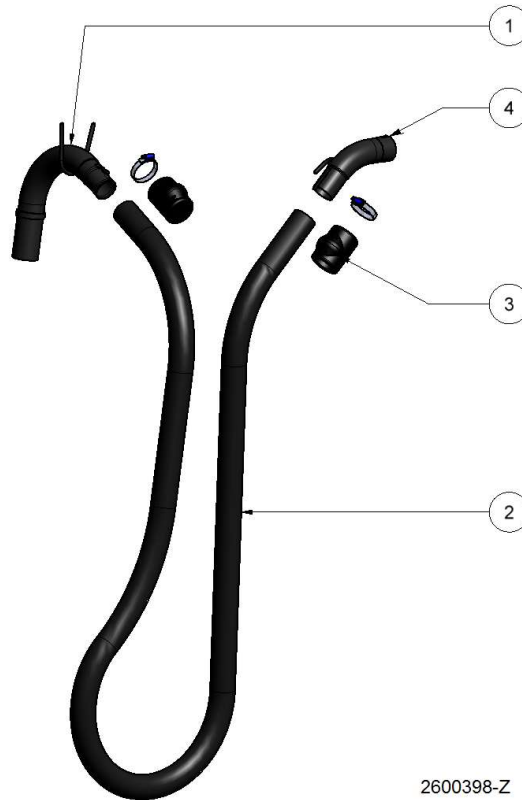

2600398-Z

12.14.1 Nomenclature des pièces de rechange de l'unité à flexible d'aspiration DN50, tous les types

| N° | Quantité | Unité | N° DU COMPOSANT | Version | DÉSIGNATION                                |
|----|----------|-------|-----------------|---------|--|
| 1  | 1        | pièce | 0490098         | G       | Coude enfichable 115°, DN50, noir          |
| 2  | 1        | pièce | 1600118         |         | Flexible, DN50, type « A », 3 m de long    |
|    |          |       | 1600119         |         | Flexible, DN50, type « A », 5 m de long    |
|    |          |       | 1600109         |         | Flexible, DN50, type « C », 3 m de long    |
|    |          |       | 1600110         |         | Flexible, DN50, type « C », 5 m de long    |
|    |          |       | 1600112         |         | Flexible, DN50, type « D », 3 m de long    |
|    |          |       | 1600113         |         | Flexible, DN50, type « D », 5 m de long    |
|    |          |       | 1600474         |         | Flexible, DN50, type « E », 3 m de long    |
|    |          |       | 1600258         |         | Flexible, DN50, type « E », 5 m de long    |
|    |          |       | 0600454         |         | Flexible, DN50, type « F as », 3 m de long |
|    |          |       | 0600455         |         | Flexible, DN50, type « F as », 5 m de long |
|    |          |       | 0600281         |         | Flexible, DN50, type « G », 3 m de long    |
|    |          |       | 0600282         |         | Flexible, DN50, type « G », 5 m de long    |
| 3  | 1        | pièce | 2050039         |         | Kit de montage Raccord de tuyau DN50 (DBP) |
| 4  | 1        | pièce | 0490099         | C       | Poignée DN50, coudée à 45°, noire          |

Le cas échéant, l'utilisation de la douille de réduction 0480276 de DN70 sur DN50/40 est nécessaire.



### 12.14.2 Nomenclature des pièces de rechange de l'unité à flexible d'aspiration DN70, tous les types

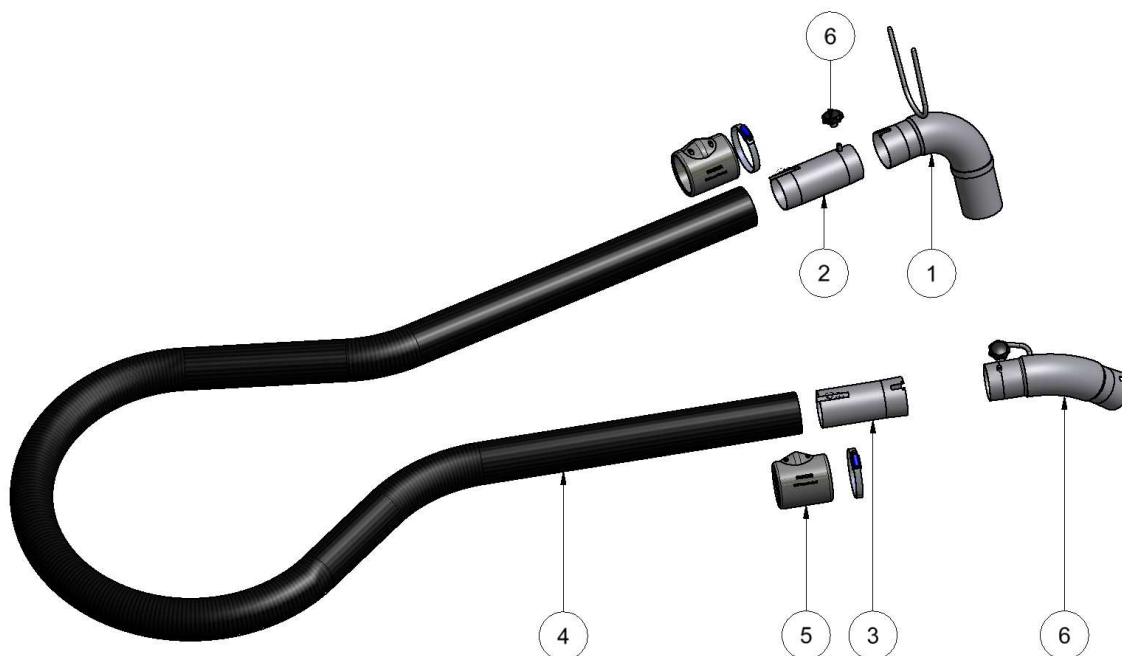

### 12.14.3 Nomenclature des pièces de rechange de l'unité à flexible d'aspiration DN70, tous les types

| N° | Quantité | Unité | N° DU COMPOSANT | Version | DÉSIGNATION   |
|----|----------|-------|-----------------|---------|---|
| 1  | 1        | Pièce | 1490040         | B       | Coude enfichable 90 °, DN 70, noir                          |
| 2  | 1        | Pièce | 1480447         | A       | Pièce de raccordement du flexible avec cône extérieur DN 70 |
| 3  | 1        | Pièce | 1480446         | A       | Pièce de raccordement du flexible avec cône intérieur DN 70 |
| 4  | 1        | Pièce | 1600440         |         | Flexible, DN 70, type « A », 3 m de long                    |
|    |          |       | 1600441         |         | Flexible, DN 70, type « A », 5 m de long                    |
|    |          |       | 1600124         |         | Flexible, DN 70, type « C », 3 m de long                    |
|    |          |       | 1600125         |         | Flexible, DN 70, type « C », 5 m de long                    |
|    |          |       | 1600260         |         | Flexible, DN 70, type « D », 3 m de long                    |
|    |          |       | 1600261         |         | Flexible, DN 70, type « D », 5 m de long                    |
|    |          |       | 1600128         |         | Flexible, DN 70, type « E », 5 m de long                    |
| 5  | 1        | Pièce | 2050048         |         | Kit de montage de raccordement de flexibles DN 70 (DBP)     |
| 6  | 1        | Pièce | 0490101         | B       | Poignée DN 70, coudée à 45°, noire                          |
| 7  | 1        | Pièce | 0090008         | B       | Poignée étoile E40 x M8                                     |

**Nomenclatures des pièces de rechange**
**12.15 Liste des accessoires**

| Image   | Désignation                    | Dimensions de raccordement<br>(numéro de commande) |
|---|--------------------------------|--|
|    | <b>élastique buse</b>          | DN 40 (1610115)                                    |
|   |                                | DN 50 (1610116)                                    |
|   |                                | DN 70 (1610117) *                                  |
|    | <b>buse flexible</b>           | DN 40 (1610118)                                    |
|   |                                | DN 50 (1610119)                                    |
|   |                                | DN 70 (1610120) *                                  |
|    | <b>Tuyère de rainures 13mm</b> | DN 40 (1610121)                                    |
|   |                                | DN 50 (1610123)                                    |
|   | <b>tube d'extension</b>        | DN 40 (2610456)                                    |
|   |                                | DN 50 (2610150)                                    |
|   |                                | DN 70 (2610151) *                                  |
|  | <b>Buse de sol 370mm</b>       | DN 40 (2610106)                                    |
|   |                                | DN 50 (2610108)                                    |

Des accessoires supplémentaires peuvent être trouvés sur le site Web de la société Kärcher Industrial Vacuuming GmbH ou dans le catalogue des accessoires.

\* Accessoires Taille pas disponible pour tous les appareils

## **13 Documentation des composants**

### **13.1 Documentation du multi-éjecteur**

Se compose des documents PDF suivants :

0401010 Pompes à vide allemand

0401037 Notice d'utilisation originale pompe à vide multi-éjecteur

Le cas échéant, ces documents peuvent être commandés au format PDF sous la référence 0401010 ou 0401037 auprès de la société Ringler.

**Déclaration de conformité CE****14 Déclaration de conformité CE****Déclaration de conformité CE au sens de la directive Machines  
2006/42/CE, annexe II 1A**

Le produit décrit ci-après :

Toute modification apportée à la machine sans notre accord rend cette déclaration invalide.

Désignation:                   Aspirateurs industriels  
Type :                           IVR 100/40-Pp Sc, IVR 100/75-Pp Sc  
Numéro de série:               9.978-xxx.x  
Année de construction :      06.2024

|                |  |   |
|----------------|--|---|
| fabriqué par : | <b>Kärcher Industrial Vacuuming GmbH<br/>Robert-Bosch-Straße 4-8<br/>73550 Waldstetten</b>                         | <b>Responsable pour l'élaboration de la<br/>documentation technique</b>                       |
|                | Téléphone :   +49(0)7171-94888-0<br>Téléfax :       +49(0)7171-94888-28<br>E-mail :        info.iv@de.kaercher.com | Alexander Haag      Départ. :<br>construction<br>Robert-Bosch-Straße 4-8<br>73550 Waldstetten |

est conforme aux directives CE suivantes :

**Directive CE (2006/42/CE)**  
**Directive CEM (2014/30/EU)**

Les normes harmonisées suivantes ont été appliquées :

|                          |  |
|--------------------------|--|
| DIN EN ISO 13857         | Sécurité des machines ; distances de sécurité empêchant les membres supérieurs et inférieurs d'atteindre les zones dangereuses |
| DIN EN ISO 13854:2020-01 | Sécurité des machines – Écartements minimaux pour prévenir les risques d'écrasement de parties du corps humain.                |
| DIN EN 60335-2-69        | Règles particulières pour les aspirateurs fonctionnant en présence d'eau ou à sec et à usage industriel ou commercial.         |

Waldstetten, 26.06.2024



T. Wahl  
Managing Director



A. Haag  
Director R&D